

105132

105132



25 MAR 1964

MEMORIA DESCRIPTIVA

que se acompaña a la solicitud de un

..... MODELO DE UTILIDAD

por VEINTE años en España, por "UNA PANDERETA

PERFECCIONADA"

a favor de

Don JUAN SENENT SANCHIS, de nacionalidad española,

domiciliado en ALDAYA (Valencia), Avda. del Dos

de Mayo, 16



105132

La invención a que se refiere la presente Memoria constituye una novedad industrial con características y ventajas que la hacen merecedora del privilegio de explotación exclusiva que por ella se solicita, de acuerdo con las prescripciones del Estatuto vigente sobre Propiedad Industrial de fecha 26 de julio de 1.929, texto refundido publicado el 30 de abril de 1.930.

El objeto de la presente solicitud versa, como se desprende del enunciado, sobre una pandereta perfeccionada. Tiene por finalidad, incorporar decisivos perfeccionamientos a la constitución general de estos útiles reconociendo un montaje cómodo y eficaz, mediante una organización sencilla y económica.

Al efecto esta pandereta se caracteriza porque uno de los aros que comprende presenta en su canto interior apéndices radiales que se disponen encajados en alveolos previstos en el aro opuesto.

El primero de dichos aros queda recubierto por un parche que viene prolongado en una falda perimetral de extensión suficiente para constituir la caja de la pandereta. Entretanto el borde de dicha falda se dispone encajado en una regata perimetral del aro opuesto, mientras un tercer aro postizo refuerza, uniéndose al primero mediante órganos de clavazón, la unión entre este y el propio parche.

Los apéndices radiales del primer aro llevan montados además, elementos de sonaja que salen al exterior a través de sendas ventanas practicadas en la falda del parche que constituye la caja.

Para ayudar a la comprensión de la idea expues-

105132



ta se ha confeccionado a título explicativo, y sin carácter restrictivo alguno, una lámina de dibujos. Ilustra la presente Memoria como un ejemplo de realización del objeto que nos ocupa.

35

La figura única representada nos ofrece una sección parcial de la pandereta perfeccionada. Como puede observarse el aro -1- que comprende presenta en su canto interior apéndices radiales -2- que se disponen encajados en alveolos -3- previstos en el aro opuesto -4-. El primero de dicho aro -1- queda recubierto por un parche -5- que viene prolongado en una falda perimetral -6- de extensión suficiente para constituir la caja de la pandereta.

40

45

Entretanto el borde de dicha falda -6- se dispone encajado en una regata perimetral -7- del aro -4- mientras un tercer aro postizo -8- refuerza uniéndose al aro -1- mediante órganos de clavazón -9- la unión entre dicho aro -1- y el parche -5-.

50

Obsérvese que los apéndices radiales -2- del aro -1- llevan montados elementos de sonaja -10- que salen al exterior a través de sendas ventanas -11- practicadas en la falda -6- del parche -5- que constituye la caja.

55

En la esfera industrial la realización de la pandereta descrita ofrece una serie decisiva de ventajas. En efecto, presenta un montaje general de extraordinaria sencillez a partir del que, no obstante se obtiene una unión precisa y eficaz entre todos los elementos de la pandereta, en orden a conseguir un elevado índice de resistencia a la rotura por las percusiones que recibe su cuerpo constitutivo. Es además de resaltar que la constitución de la caja a partir de una falda del propio parche convierte en sensible-

60

105132



mente económica la fabricación de los instrumentos de este tipo; cualidades, en síntesis, que confieren al Modelo solicitado una utilidad práctica singular por el beneficio o efecto nuevo que aporta a la función a que se destina.

Hecha la descripción precedente es necesario añadir que los detalles de realización de la idea expuesta pueden variar sin que por ello cambie la esencia de la invención, que es la que se desprende de los párrafos que anteceden y lo que se reivindica en la siguiente

NOTA

En resumen: El Modelo de Utilidad que se solicita ha de recaer sobre las reivindicaciones siguientes:

1ª.- UNA PANDERETA PERFECCIONADA, esencialmente caracterizada porque uno de los aros que comprende presentan su canto interior apéndices radiales que se disponen encajados en alveolos previstos en el aro opuesto, quedando el primero de dichos aros recubierto por un parche que viene prolongado en una falda perimetral de extensión suficiente para constituir la caja de la pandereta y disponiéndose también el borde de dicha falda encajado en una regata perimetral del aro opuesto, mientras un tercer aro postizo refuerza, uniéndose al primero mediante órganos de clavazón, la unión entre este y el propio parche; con la particularidad de que los apéndices radiales del primer aro llevan montados elementos de sonaja que salen al exterior a través de sendas ventanas practicadas en la falda del parche que constituye la caja.

2ª.- Se reivindica por último, como objeto sobre el que ha de recaer el Modelo de Utilidad que se solicita

105132



por "UNA PANDERETA PERFECCIONADA".

Todo tal y como queda descrito y reivindicado en la presente Memoria que consta de cinco hojas escritas a máquina por una sola cara y dibujos que se acompañan.

Madrid, 25 de marzo de 1.964

ALFONSO UNGRIA

P.P.
[Handwritten signature]

95

100

105132

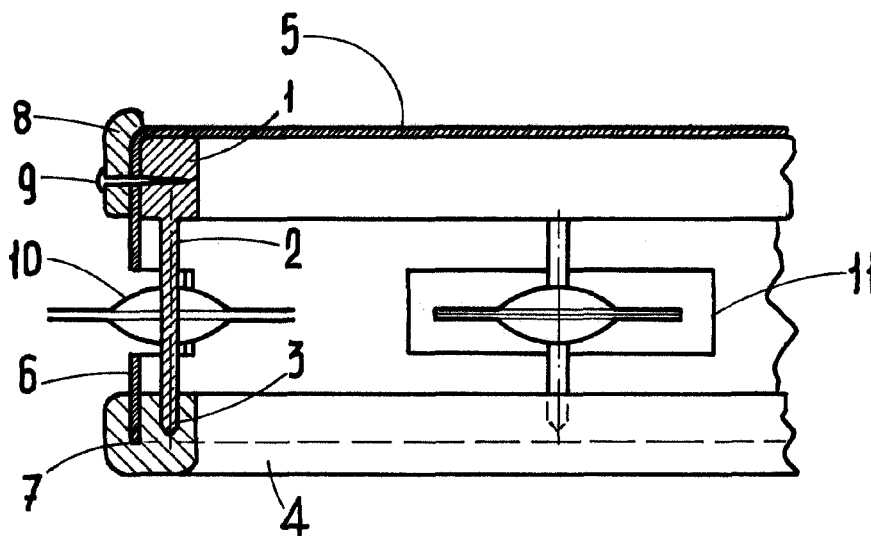
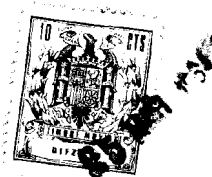

ESCALA VARIABLE

Madrid, 25 de Marzo de 1964

ALFONSO UNGRIA

P.P.