

21 MAR



105030

105030

MEMORIA DESCRIPTIVA.

Correspondiente a un Modelo de Utilidad, que se solicita por VEINTE AÑOS, para todo el Territorio Nacional y sus Provincias Africanas, a favor de D. Emilio y D. Alfredo Blasco Tomás, de nacionalidad española, residentes en Madrid, calle de Galileo núm 75.

Por:

UN NUEVO SILLON.

Corresponde esta Memoria Descriptiva a un Modelo de Utilidad, cuyo registro se solicita al amparo del derecho que se reconoce en el art. 171 del vigente Estatuto de Propiedad Industrial, y que concierne como se indica en su enunciado a un nuevo sillón.

- 5 -

El sillón objeto de registro, además de sus características estéticas dentro de la más pura línea moderna, presenta la particularidad de su fácil constitución por estar formado por tres elementos de montaje, acoplados entre sí por medios adecuados.

- 10 -

Para dar una idea más clara del objeto a que nos venimos refiriendo, se acompaña a ésta Memoria una hoja de planos en la que sin caracter limitativo alguno se ha representado un ejemplo preferido de ejecución, el que deberá ser



considerado del modo más amplio ya que será posible introducir todas las modificaciones de detalle que no alteren su propia finalidad característica.

En el plano:

-15- FIGURA PRIMERA.- Es una vista en perspectiva del armazón o esqueleto del nuevo sillón.

FIGURA SEGUNDA.- Vista de perfil de un sillón totalmente conformado.

-20- Se han establecido en los planos las correspondientes referencias numéricas para designar cada elemento o parte de las que lo componen, referencias que conservan el mismo valor en ambas figuras.

De conformidad con lo representado, el conjunto de sillón puede dividirse en tres elementos de montaje; a). Bastidor, B) Reposabrazos y C). Chasis de patas, los cuales se describen a continuación por separado.

-25- A.- BASTIDOR.- El bastidor que estará construido en material adecuado, preferiblemente en tubo o perfil metálico, y unido mediante soldadura, tornillos, remaches, etc, está constituido por dos laterales gemelos, compuestos por las piezas -1- y -2-, unidas a su vez a los largueros -3- y -4-, los que podrán ser de longitud variable a fin de poder formar conjuntos de varias piezas. En los largueros -3- y piezas de forma -2-, se fijan mediante ganchos, remaches, tornillos, etc., unas cinchas elásticas -5-, las cuales soportan los moldes de gomaespuma del asiento y respaldo respectivamente. Estos moldes podrán como es consiguiente ser planos o de forma anatómica.

-35- B.- REPOSABRAZOS.- El juego de reposabrazos, también construido en material adecuado, pero preferiblemente en tubo o perfil metálico al igual que el bastidor, está constituido por dos elementos simétricos, los que constan de las piezas -6-, idénticas en forma en la parte inferior a la pieza de forma -1-, y la pieza -7-, que sirve de soporte, al cual va atornillada, remachada, etc., una plancha -8-, que puede ser madera, tablex, o cualquier otro material adecuado, en la cual descansa la gomaespuma del reposabrazos. Este conjunto se une al bastidor por medio de sendos tornillos provistos de embellecedor -9-.

-40- C.- CHASIS DE PATAS.- El chasis de patas, construido en tubo o pletina, unido mediante soldadura, tornillos, remaches, etc, y embellecido mediante



-45- cromado, latonado, metalizado, pintado o cualquier otro medio, está formado por dos piezas gemelas -10-, en forma de M, las cuales forman conjunto mediante la disposición de uno o más largueros -11-, que podrán ser de longitud variable para formar elementos de varias plazas. Los extremos de las patas irán provistos de terminales protectores para el suelo -12-, tales como de goma, plástico, metal, etc., El conjunto del chasis irá fijo al bastidor por medio de tornillos.

-50- Descrita suficientemente el objeto que constituye este Modelo de Utilidad, sólo resta añadir que será posible introducir en el mismo todas aquellas variaciones, tales como cambio de forma, materia, dimensiones, proporciones, etc y en general cuantas no alteren, cambien o modifiquen su esencialidad, que es la que se desprende de cuanto antecede y se reivindica a continuación, debiendo que dar todas ellas comprendidas en la protección que se recaba.

-55- NOTA.-

En resumen: el presente Modelo de Utilidad habrá de recaer esencialmente sobre las siguientes:

REIVINDICACIONES.-
=====

-60- 1ª.- UN NUEVO SILLON, caracterizado esencialmente por estar constituido por tres elementos de montaje, bastidor, reposabrazos y chasis de patas, estando construido el primero de ellos en material adecuado y formado por dos laterales gemelos, unidos entre si por dos largueros longitudinales, uno superior y otro inferior, los que podrán ser de longitud variable para formar conjuntos de varias plazas, habiendose previsto la fijación por cualquier medio
-65- adecuado en los mencionados largueros y piezas de forma descritas, de una sucesión de cinchas elásticas, dispuestas en sentido longitudinal en el respaldo y vertical en el asiento, que sirven de soporte a los moldes que conforman el asiento y respaldo respectivamente.

-70- 2ª.- UN NUEVO SILLON, según la anterior reivindicación, caracterizado además porque el juego de reposabrazos está constituido por dos elementos simétricos formados por dos piezas idénticas en forma en la parte inferior a la pieza de forma descrita en la 1ª reivindicación, y otra pieza longitudinal que

21 MAR 1964



-75- sirve de soporte, a la cual se fija por medios convenientes, una plancha en la cual descansa el tapizado del reposabrazos, estando unido este conjunto al bastidor por medios de tornillos provistos de embellecedor.

-80- 3ª.- UN NUEVO SILLON, según anteriores reivindicaciones, caracterizado además porque el chasis de patas está formado por dos piezas gemelas en forma de M, las que forman conjunto mediante la disposición de unos largueros de longitud variable, uniéndose éste conjunto al bastidor por medio de tornillos, y estando los extremos de las patas provistos en sus terminales de protectores para el suelo.

4ª.- UN NUEVO SILLON.

Todo ello tal y como se representa en el cuerpo de esta Memoria, se reivindica en su nota y se representa a título de ejemplo en la adjunta hoja de planos.

Esta Memoria descriptiva consta de cuatro hojas folidas y mecanografiadas por una sola de sus caras y a dos espacios.

Madrid- 21 MAR 1964

El Agente.

105030

21 MAR 1964



Fig. 1

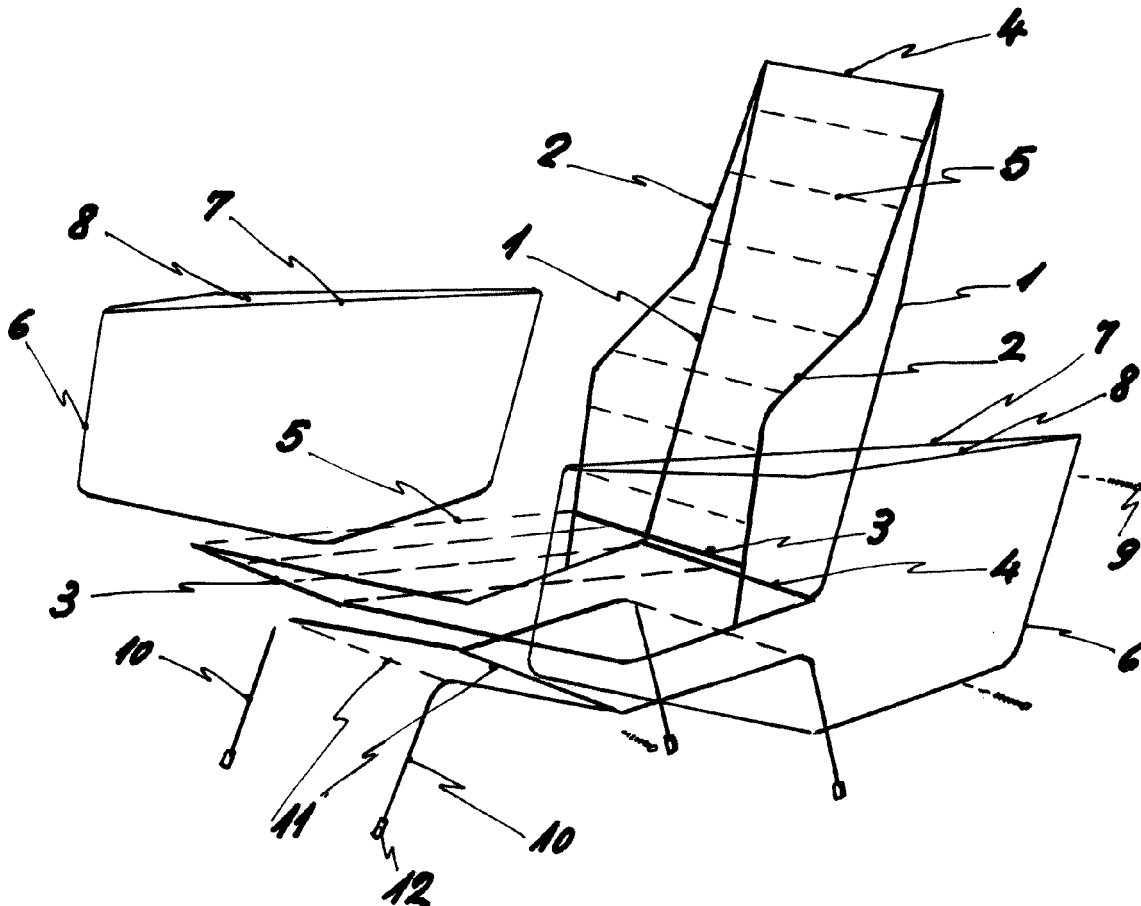

Escala variable
Madrid: 21 MAR. 1964

DOMINGO DIAZ UNGRIA

[Handwritten signature]

Lam

105030

21 MAR 1904



Fig. 2

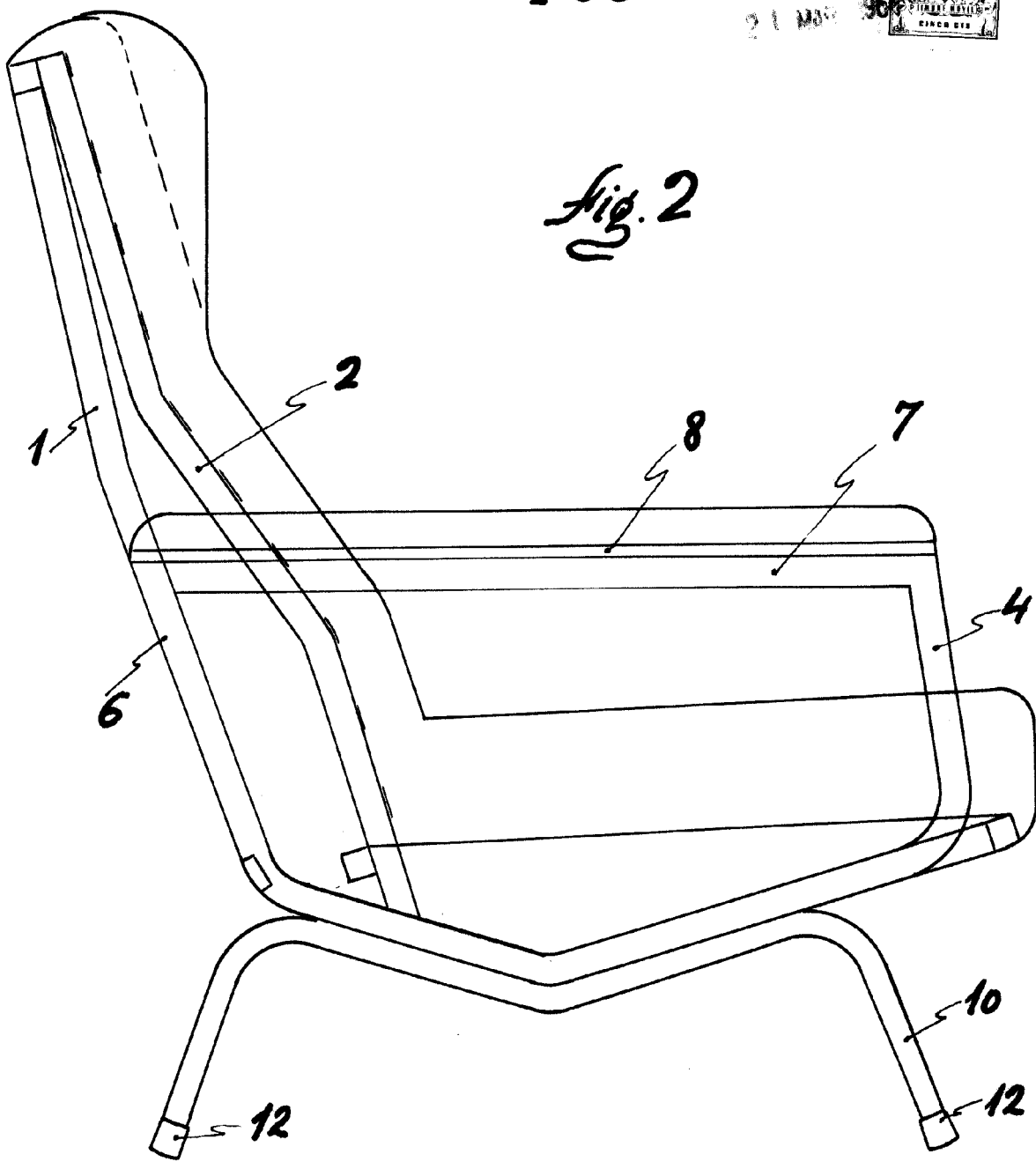

Escaleta variable
Madrid: 1 MAR. 1904

DOMINGO DIAZ GARCIA

[Handwritten signature]

[Handwritten mark]