

0 4 9 9 0



1 0 4 9 9 0

MODELO DE UTILIDAD

que por veinte años, para España y sus Posesiones, se solicita a favor de Dn. Fernando Ariza Longas, de nacionalidad española, con domicilio en Zaragoza, c/ Arquitecto Lafiguera, nº 3, por: ASIENTO-CAMA PARA VEHICULOS.-

MEMORIA DESCRIPTIVA

El Modelo de Utilidad a que corresponde esta Memoria Descriptiva se refiere, como se indica en su enunciado, a un asiento-cama para vehiculos, el que, por sus especiales características y condiciones de novedad y utilidad, es merecedor de la protección que para él se solicita al amparo del derecho que otorga el artº 171 del Vigente Estatuto Ley de Propiedad Industrial.

El referido asiento, acoplable en el interior del vehiculo, presenta la particularidad de ser convertible en una cómoda cama, con la simple basculación de su respaldo, mediante un mecanismo adecuadamente previsto, que más adelante se describe, y que fija y regula las posiciones funcionales.

Con el fin de facilitar la comprensión de la descripción que del asiento objeto del registro se realiza a continuación se acompaña a ésta Memoria una hoja de planos en la que se ha representado un ejemplo de ejecución preferido, el cual deberá ser considerado del modo más amplio y nunca bajo un aspecto o forma limitativa, puesto que será posible introducir en el mismo todas aquellas variaciones de detalle que no alteren o modifiquen su finalidad característica.

En el Plano:

FIGURA 1ª.- es una vista de perfil en la que se aprecian las distintas posiciones funcionales del asiento, y



25

FIGURA 2ª, una vista en detalle del mecanismo accionador y regulador de dichas posiciones.

30

Se establecen en el plano distintas referencias para designar cada elemento o parte de las que componen el asiento y mecanismo, las que conservan igual valor en ambas figuras, y corresponden respectivamente:

-A-. Asiento propiamente dicho, de posición fija en ambas utilizaciones.

-B-, Respaldo basculante, que constituye con el asiento -A- el complemento de la cama al tomar posición horizontal.

35

-C-. Patas que sustentan el conjunto, sirviendo las posteriores de apoyo al respaldo al tomar éste su posición horizontal.

40

El mecanismo que proporciona y regula la basculación y fija las posiciones funcionales del respaldo, está constituido por las siguientes piezas:

45

-1-. Chapa

-2-. Gatillo de recuperación de arriba abajo.

-3-. Horquilla donde apoyan los dientes de la pieza -5-

-4-. Remaches donde gira la pieza -1-2-5-.

-5-. Cremallera dentada.

-6-. Muelle para que los dientes de la cremallera -5- entren sobre la -3-.

50

Descrito ya con todo detalle el objeto que constituye éste registro, sus partes y relación que las mismas guardan entre sí, solo resta añadir que en el mismo podrán ser introducidas todas aquellas modificaciones de detalle, tales como cambio de forma, materia en que se fabrique, dimensiones, proporciones, etc. y en general cuantas no alteren sustancialmente su esencialidad, que es la que se desprende de cuanto antecede y se reivindica a continuación, debiendo quedar todas ellas comprendidas en la protección que se recaba.

55

- N O T A +

En resumen: el presente Modelo de Utilidad recaerá esencial-



mente sobre las siguientes:

60

- REIVINDICACIONES -

65

1ª.- ASIENTO-CAMA PARA VEHICULOS, caracterizado esencialmente por estar constituido por el correspondiente asiento, de posición fija, y su respaldo, éste último con posibilidad de bascular hacia atrás hasta formar una prolongación del asiento al alcanzar su posición horizontal, estando sustentado todo el conjunto por sendas patas, de las cuales las posteriores constituyen la base de apoyo del respaldo en su referida posición horizontal.

70

2ª.- ASIENTO-CAMA PARA VEHICULOS, según la anterior reivindicación, caracterizado además porque el movimiento de basculación del respaldo se regula mediante la disposición de un mecanismo constituido por una pieza provista de una cremallera dentada y un gatillo de recuperación de arriba e abajo, estando dicha pieza dotada de los correspondientes remaches que constituyen sus puntos de giro.

75

3ª.- ASIENTO-CAMA PARA VEHICULOS, según anteriores reivindicaciones, caracterizado además por la previsión en el mencionado mecanismo accionador, de una horquilla para apoyo de los dientes de la cremallera, y de un muelle adecuadamente dispuesto, que obliga a los referidos dientes a entrar sobre la horquilla.

80

4ª.- ASIENTO-CAMA PARA VEHICULOS.

Todo tal como queda descrito en la Memoria que antecede y se ilustra en el plano que se acompaña.

85

Consta esta Memoria Descriptiva de tres hojas foliadas y mecanografiadas por una sola cara.

Madrid 20 MAR. 1964

LB.

104990



Fig. 1

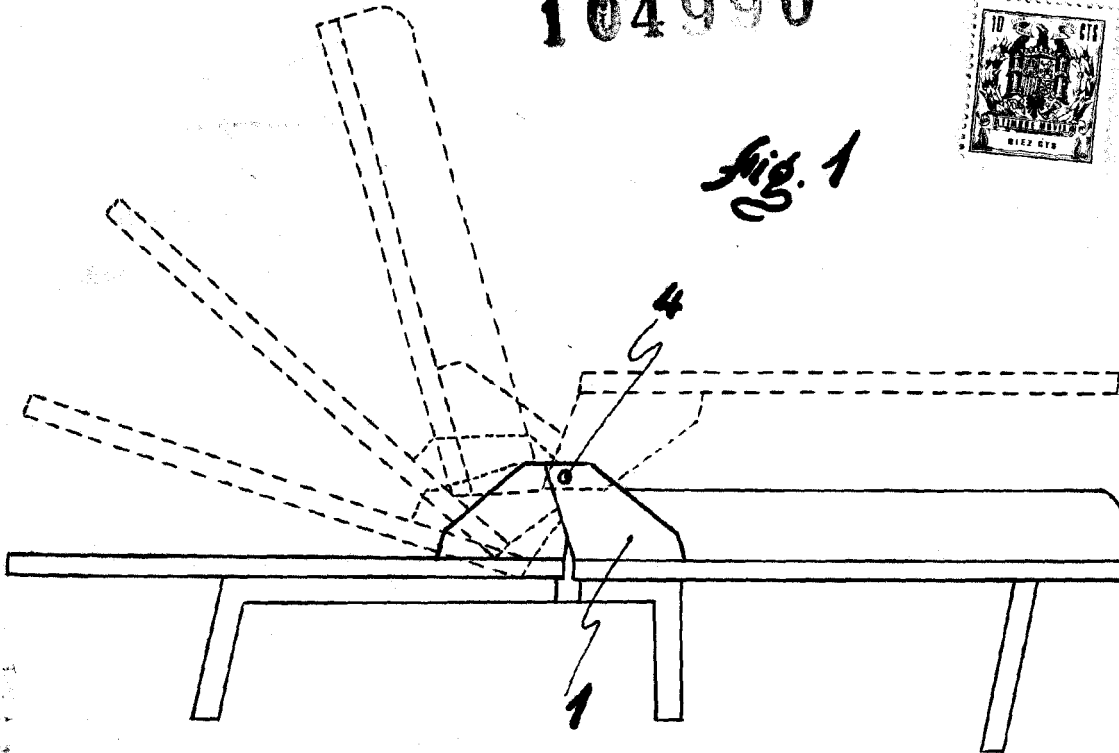
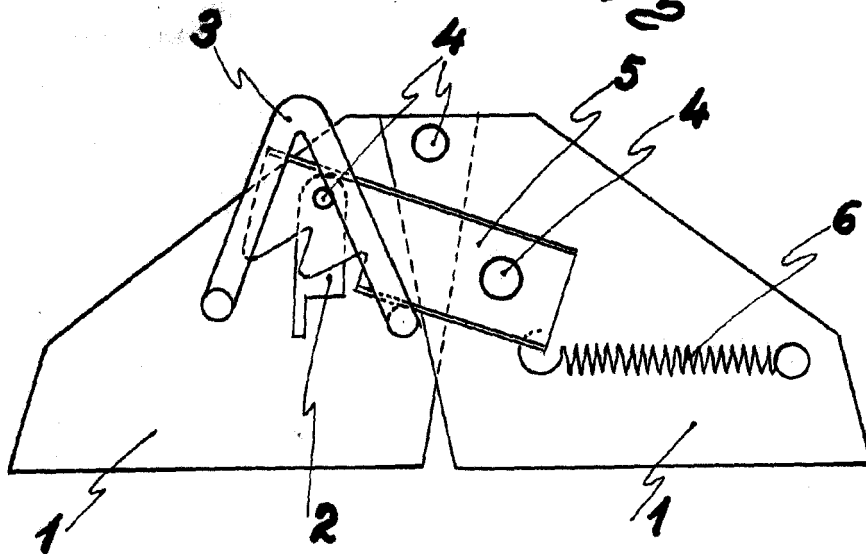

Fig. 2



Escala variable
Madrid: 20 MAR. 1966