

104972

104972



Memoria Descriptiva

Correspondiente a un Modelo de Utilidad que por un periodo de veinte años, para toda España se solicita a favor de la r.s. PASCUAL Y VALLS S.L.

con residencia en IBI (Alicante), calle Santa Elena nº 37, por "UN ESTUCHE-SERVILLETERO"

El presente Modelo de Utilidad, tiene por objeto la protección en España, de un nuevo estuche para servilletas de papel, que por sus características de mejora, difiere de los conocidos y utilizados hasta la fecha en nuestra Nación, y por consiguiente reune los requisitos exigidos en el artículo 171 del vigente Estatuto en materia de Propiedad Industrial, para dicha modalidad.

Para una mayor claridad en la descripción, haremos ésta con referencia al plano que unido a la presente memoria se acompaña.

-1- tapa estuche.-

10

-2- abertura en la tapa -1-

.../..

104972



- 3- placa sustentadora servilletas.
- 4- estuche.-
- 5- muelles fijos alfondo estuche -4-.
- 6- orificios practicados en el fondo estuche -4-.

15 Los estuches para servilletas de papel conocidos hasta la fecha adolecen del defecto de que particularmente cuando quedan muy pocas de dichas servilletas en el estuche, su extracción ha de hacerse abriendo la tapa y sacándolas, ya que la altura entre fondo del estuche y abertura de salida en la tapa, no permite
20 puedan extraerse como al principio de colocar el paquete de servilletas.

Esto resulta incómodo e inapropiado cuando los estuches son colocados en mesas, mostradores, etc, de establecimientos públicos.

25 Para obviar este inconveniente, se ha ideado el Modelo de Utilidad que motiva la presente memoria.

A tal efecto en el interior del estuche y fijos en el fondo del mismo se han dispuesto dos muelles -5-, y sobre estos muelles se acopla una placa -3-. Sobre dicha placa se sitúa el paquete de servilletas, y se cierra la caja por medio de su tapa -1- haciendo
30 do que uno de los lados de la primera servilleta aparezca por la abertura -2-. Dada la especial colocación de las servilletas en el paquete, según se saque una del estuche, dejará al exterior el borde la siguiente, y así sucesivamente. Debido a la presión de los muelles -5- sobre la placa -3- permite que aún cuando se re-
35 duzca el número de servilletas del bloque, éste siempre estará a la misma altura y por consiguiente hasta la última servilleta podrá ser extraída con idéntica facilidad que la primera.

Lo expuesto, puede ser objeto de modificaciones de detalle siempre que las mismas no alteren ni cambien de un modo esencial
40 la naturaleza del modelo de utilidad, pudiendo variar el número y colocación de los flejes interiores, placa sustentadora, materia-

.../..



les a emplear, formas, coloridos y tamaños, debiendo interpretarse la representación del plano, a título de ejemplo y sin alcance limitativo alguno.

45

N O T A

Descrito que queda el Modelo de Utilidad, se considera que su objeto debe de recaer sobre las siguientes

R E I V I N D I C A C I O N E S

Primera: "UN ESTUCHE-SERVILLETERO" caracterizado por llevar unos
50 muelles, fijos por uno de sus extremos en el interior del cuerpo del estuche y fondo del mismo, y sobre ellos se encaja en el estuche, una placa sustentadora del bloque de servilletas, cubriéndose este conjunto con una tapa provista de abertura rectangular central para la extracción automática de las mismas".

55 Segunda: "UN ESTUCHE SERVILLETERO".-

Tal y como queda descrito en la presente memoria que consta de tres hojas mecanografiadas, escritas por una sola cara y del plano que unido a la misma se acompaña.

Madrid a 18 de Marzo de 1.964

JUAN DEL VALLE
P.P.

104972

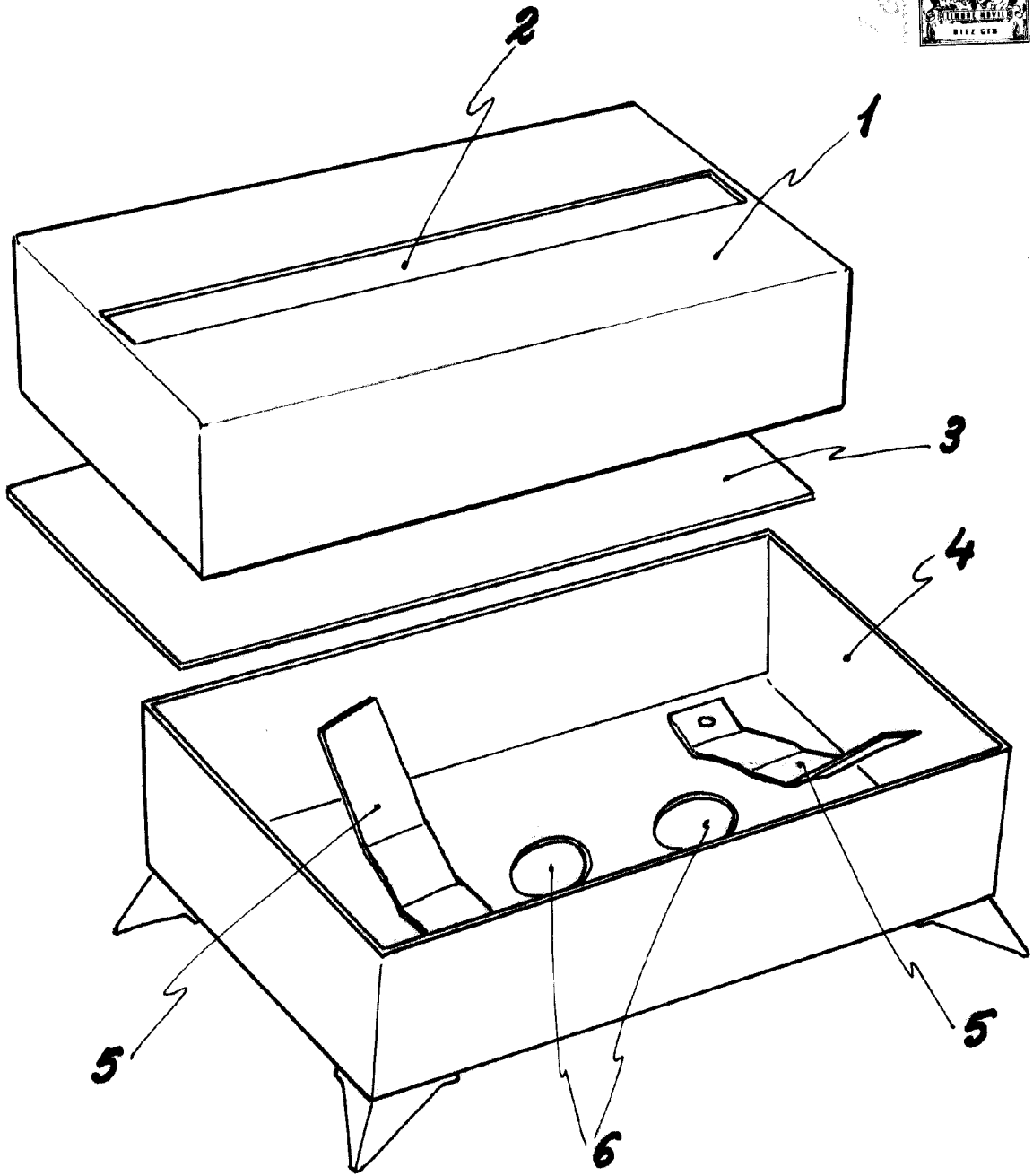

Escala variable
Madrid: 16 MAR 1964
JUAN DEL VALLE
RA