

104 935



104935

MEMORIA DESCRIPTIVA
para solicitar

PATENTE DE MODELO DE UTILIDAD
en
ESPAÑA

por VEINTE años
por "MARCO PARA DIAPOSITIVAS"

A nombre de :

FILMS Y AUDICIONES, S.A. , entidad de nacionali-
dad española.

domicilio en:

GERONA, Albareda, 15

=====

El objeto de la presente solicitud de modelo de utilidad, se refiere a un marco para diapositivas, cuyas características de novedad le confieren la cualidad de aportar, a la función a que se destina, las siguientes ventajas:

5

a.- El montaje es instantáneo, sin necesidad



de gomas, pegamentos ni adherentes externos.

b.- No hay riesgo de estropear las diapositivas.

c.- Estas quedan montadas retenidas entre los elementos constitutivos del marco y que se fijan entre si por autoadherencia.

d.- Esta autoadhesividad se efectua entre elementos provistos de materia adherente, pues se encola consigo misma, pero no con otras materias, por lo que su manejo es cómodo y limpio.

En el adjunto plano se ha representado una forma de realización del modelo de que se trata.

La figura 1 representa un elemento formativo, visto por el lado dotado de material autoadherente, desplegado.

La figura 2 representa una sección de un marco

Como puede apreciarse este marco para diapositivas consta de una plancha base (1) rectangular, en la que van practicadas ventanas (2) coincidentes al plegar la plancha según la línea axil A-B, con eventual rebaje periferico para encaje de la diapositiva, yendo el contorno de las ventanas, por una cara, dotado de un recubrimiento (3) de material autoadhesivo, no adherente mas que consigo mismo y no con cualquiera otra sustancia.

De esta forma, colocando la diapositiva en posición ante la ventana y plegando la plancha base según la línea axil A-B, de forma que se apliquen entre sí las zonas dotadas de materia autoadherente, esta se adhiere fuertemente entre sí, determinando el montaje del marco.

Este modelo es realizable en cualesquiera tamaños, colores y materiales adecuados, siendo susceptible de toda de modificaciones de detalle que no alteren su fundamento.



N O T A **104835**

Los puntos de invención propia que se presentan para que sean objeto de esta patente de modelo de utilidad en España, por veinte años son los siguientes:

40 1ª.- Marco para diapositivas, caracterizado por que consta de una plancha base rectangular, provista, de ventanas coincidentes al hacer plegar la plancha según un eje transversal central, yendo dotada esta plancha, por una de sus caras, perifericamente y en la parte central axial, de
45 aplicación de materia adherente consigo misma, pero no con otras materias, con lo que , colocada la diapositiva, basta con plegar la plancha sobre el eje transversal presentando las parte dotadas de materia autoadherente, para que esta, al pegarse con la complementaria, determine la formación del
50 marco reteniendo a la diapositiva.

2ª.- "MARCO PARA DIAPOSITIVAS"

Tal y como se ha descrito en la memoria que antecede y para los fines que se han especificado, representado en el dibujo que se acompaña.

55 Consta la presente memoria descriptiva de tres hojas escritas a máquina por una sola cara.

Madrid, 17 de Marzo de 1.964.

104935

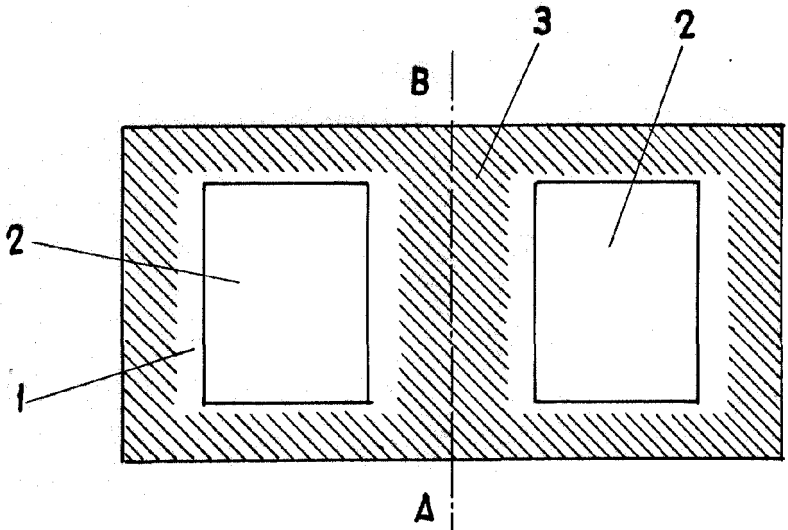

FIG-1

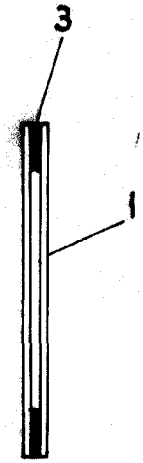

FIG-2

17 MAR 1964

ESCALA VARIABLE