

104928

7 MAR.



M O D E L O
D E
U T I L I D A D

a favor de Don Miguel RALUY VIÑUALES, de nacionalidad venezolana, residente en Barcelona, Paseo Manuel Girona, 5, 5º, por "COLGADOR PARA PRENDAS DE ROPA".

- . -

MEMORIA DESCRIPTIVA

La presente invención se refiere a un colgador para prendas de ropa, que pese a su sencillez, resulta sumamente práctico y de cualidades inmejorables para el perfecto acondicionamiento de las prendas.

5. Los colgadores de ropa usuales suelen ser de realización costosa, pues cuantos intentos se han realizado para dotarles de formas que se adapten a las de las prendas a sostener, han dado como resultado un encarecimiento notable del colgador, Por otra parte, prescindir de un
10. punto tan esencial para un colgador, como es la perfecta

104928



adaptación a la prenda, a fin de evitar su arrugado y deterioro, equivale a negar el fin para el que se ha destinado.

- Atendiendo a las premisas expuestas se ha ideado el colgador objeto de la invención, que está constituido esencialmente por un soporte central, dotado de un dispositivo de suspensión y del que parten, en las proximidades del extremo opuesto al de suspensión, dos brazos laterales en sentidos opuestos, con medios para la fijación en sus extremos de las puntas de una tira flexible, la cual está guiada a través de una ranura transversal practicada en el soporte central y distanciada del punto de partida de los brazos, mientras que en la cara inferior de los mismos está fijada una varilla doblada en -U- de escasa altura y ramas divergentes.
- 5.
- 10.
- 15.

- Los extremos libres de los brazos están dotados de sendas piezas complementarias acoplables a los mismos, formando una brida de retención para los extremos de la tira flexible, que quedan prisioneros entre los extremos de cada brazo y las piezas complementarias descritas.
- 20.

Para la mejor comprensión de cuanto queda descrito en la presente memoria, se acompaña un dibujo en el que, tan sólo a título de ejemplo, se representa un caso práctico de realización del objeto de la invención.

- En dicho dibujo, la figura 1 es una vista en perspectiva del colgador; y la figura 2 es una vista en alzado frontal, apareciendo seccionada la zona correspondiente a la ranura transversal de guía para la tira fle-
- 25.



104928

xible.

5. El colgador descrito está constituido en el aludido dibujo por un soporte central -1-, dotado en uno de sus extremos de un gancho -2- para la suspensión del colgador. De dos lados opuestos del soporte, y en las proximidades del extremo inferior, parten sendos brazos -3- en sentidos opuestos, cuyos extremos libres forman un encaje receptor de piezas complementarias -4-, las cuales retienen a modo de brida, los extremos de una tira flexible -5-.

10. La parte central de la tira -5- atraviesa una ranura transversal -6-, practicada en las proximidades del extremo superior del soporte -1-, quedando dividida la tira en dos ramas tirantes e inclinadas, sobre las cuales descansan los hombros de la chaqueta que sostiene el colgador.

15. En la cara inferior de los brazos -3- están unidos los extremos doblados -7- de una varilla -8-, que adopta una forma de -U- de poco altura y ramas divergentes. Dicha varilla está destinada a recibir los pantalones o faldas que completan la chaqueta.

20. De todo lo descrito se desprende que el colgador es de extrema sencillez, sin que su fabricación represente complicación alguna, lo cual favorece de un modo sensible a su economía, Pese a ello, el colgador resulta muy práctico, pues permite acondicionar un traje completo, de señora o caballero, sin deformarlo ni perjudicar sus hechuras.

25.

104928



- Serán independientes del objeto de la invención, los materiales empleados en la construcción de los distintos elementos que la integran, formas y dimensiones de los mismos y cuantos detalles accesorios puedan presentarse, siempre y cuando no afecten a su esencialidad.
- 5.

- . -

N O T A

Se reivindica como objeto del presente modelo de utilidad:

1. Colgador para prendas de ropa, que está constituido esencialmente por un soporte central dotado de un dispositivo de suspensión, del que parten dos brazos laterales en sentidos opuestos, en cuyos extremos están fijadas las puntas de una tira flexible que atraviesa una ranura transversal practicada en el soporte central, distanciada del punto de partida de los brazos, quedando dividida la tira en dos ramas inclinadas y tirantes, mientras que en la cara inferior de los brazos está fijada una varilla de extremos doblados a modo de -U- de escasa altura y ramas divergentes.
- 10.
- 15.
2. Colgador para prendas de ropa, según la reivindicación 1, caracterizado esencialmente por el hecho de que los extremos libres de ambos brazos están acopladas sendas piezas complementarias, a modo de brida, las cuales sujetan los extremos de la tira flexible.
- 20.



104928

3. Colgador para prendas de ropa.

La presente memoria descriptiva consta de cinco hojas foliadas escritas a máquina por una sola cara.

Barcelona, 7 de marzo de 1964.

Miguel RALUY VINALES

p.a.

I. PONTI
P. P.

J. MIGUEL RALUY MIÑALES

Foja única

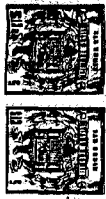

104-28

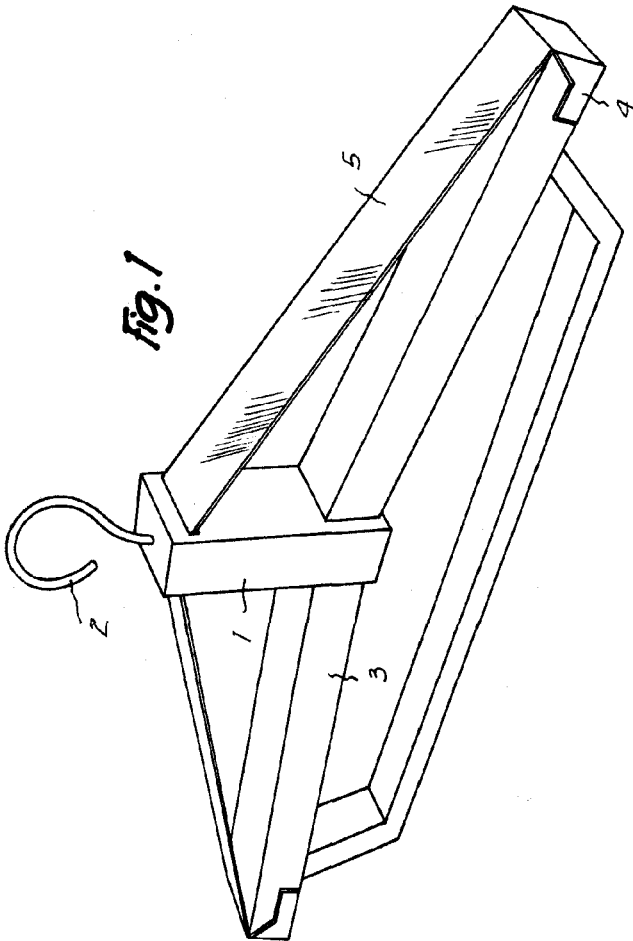

Fig. 1

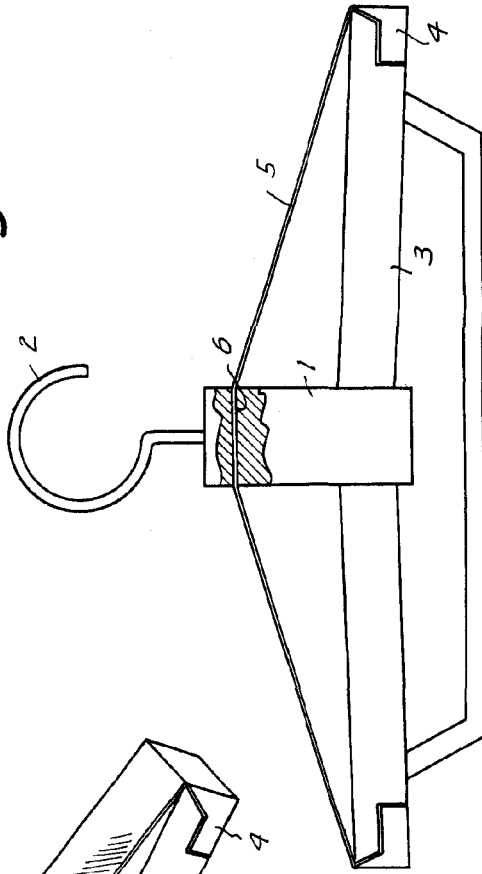

Fig. 2

*Barcelona,
Miguel Raluy Miñales
p.a.*