



104888

M O D E L O
D E
U T I L I D A D

a favor de Don José BROCH FONT, de nacionalidad española, residente en Barcelona, Paseo Carlos I, 127, por "RETÉN PARA PUERTAS".

- . -

MEMORIA DESCRIPTIVA

La presente invención se refiere a un retén para puertas diversas, de constitución extremadamente sencilla, de práctica aplicación, y de fabricación fácil y económica.

5. El retén aludido, se caracteriza por el hecho de comprender un manguito elástico, que se prolonga longitudinalmente en una creja provista de orificios receptores de elementos de fijación, susceptibles de solidarizarse con uno de los elementos de la puerta, siendo receptor dicho manguito de un tornillo de cabeza redondeada y ajusta-
- 10.



ble a presión en su interior, fijado en el elemento opuesto.

Los dibujos adjuntos muestran tan sólo a título de ejemplo, no limitativo del alcance de la presente invención, un caso práctico de realización de un retén según las características descritas.

En dichos dibujos: La figura 1 muestra una vista en perspectiva despiezada de los elementos que forman el retén; y la figura 2 representa una sección longitudinal del mismo tal y como se halla dispuesto en función de uso.

Según la representación de los dibujos, el objeto de la presente invención comprende el manguito elástico -1-, el cual se coloca en disposición enfrentada con el montante -2- de la puerta, y de uno de cuyos extremos arranca, formando parte integrante del mismo, la aleta -3- longitudinal, cuya cara -4- se adapta a dicho montante, siendo fijada al mismo por medio de los tornillos -6-, los cuales penetran a través de los orificios -7- formados en dicha aleta -3- y se hincan en el interior del travesaño -5-.

Complementa el retén que se describe otro tornillo -8- de cabeza -9- sensiblemente esférica, el cual se encuentra fijado en el larguero -2- y enfrentado a la abertura -10- del manguito -1-.

Dicha abertura -10-, presenta la particularidad de tener sus bordes inclinados hacia el interior, determinando la formación de la rampa -11-, la cual facilita, juntamente con la elasticidad del manguito -1-, el deslizamiento de la cabeza -9- del tornillo -8- hasta el interior del manguito -1-.

Resaltan como peculiaridades del retén reseñado,

104888

5 M



por un lado su sencillez estructural que se logra por una pieza enteriza, así como, por el otro, por la facilidad de su aplicación en la puerta escogida.

5. Serán independientes del objeto de la presente invención, los materiales empleados en los distintos elementos constitutivos del retén, así como las formas y dimensiones, tanto absolutas como relativas, de los mismos y, en consecuencia, todo cuanto no afecte a su esencialidad.

- . -

N O T A

10. Se reivindica como objeto del presente modelo de utilidad:

15. 1. Retén para puertas, que se caracteriza por el hecho de comprender un manguito elástico que se prolonga longitudinalmente en una oreja provista de orificios receptores de elementos de fijación, la cual es susceptible de solidarizarse con uno de los elementos de la puerta, siendo receptor dicho manguito de la cabeza ensanchada que ajusta a presión en su interior, de un tornillo fijado al otro elemento.

20. 2. Retén para puertas.
La presente memoria consta de tres hojas foliadas escritas a máquina por una sola cara.

Barcelona, 5 de marzo de 1964.

José BROGH FONT

p.a.

104888



Fig. 1

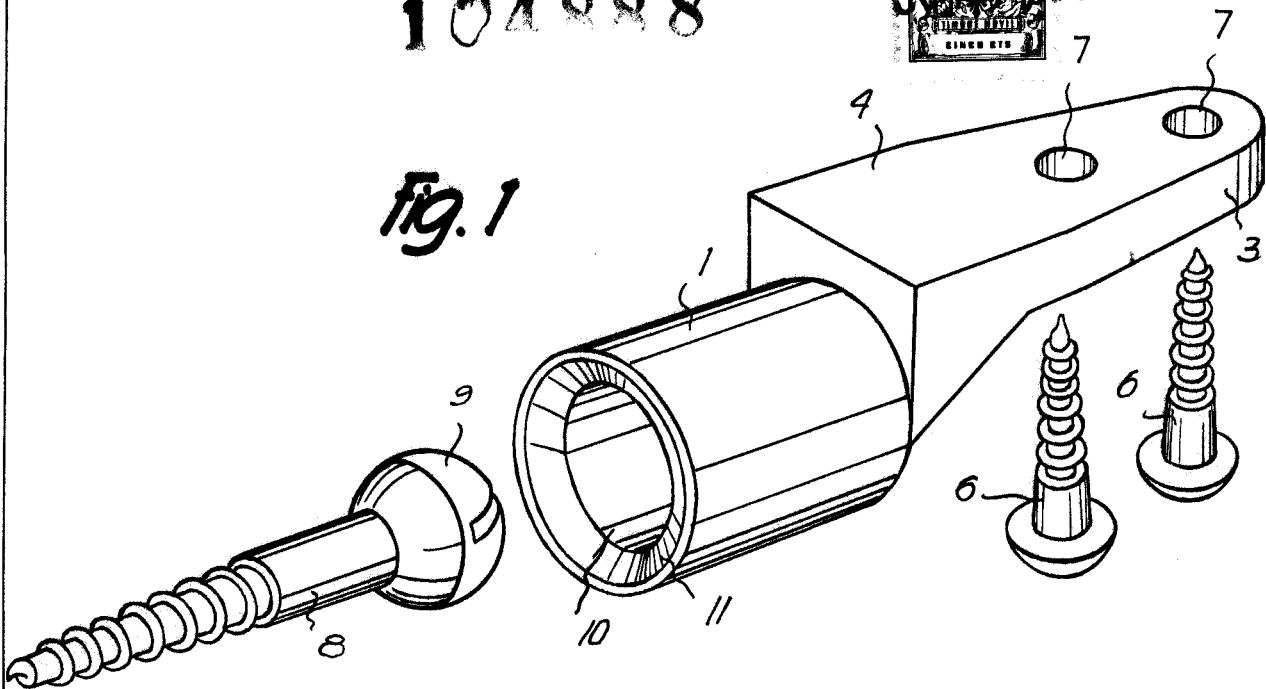
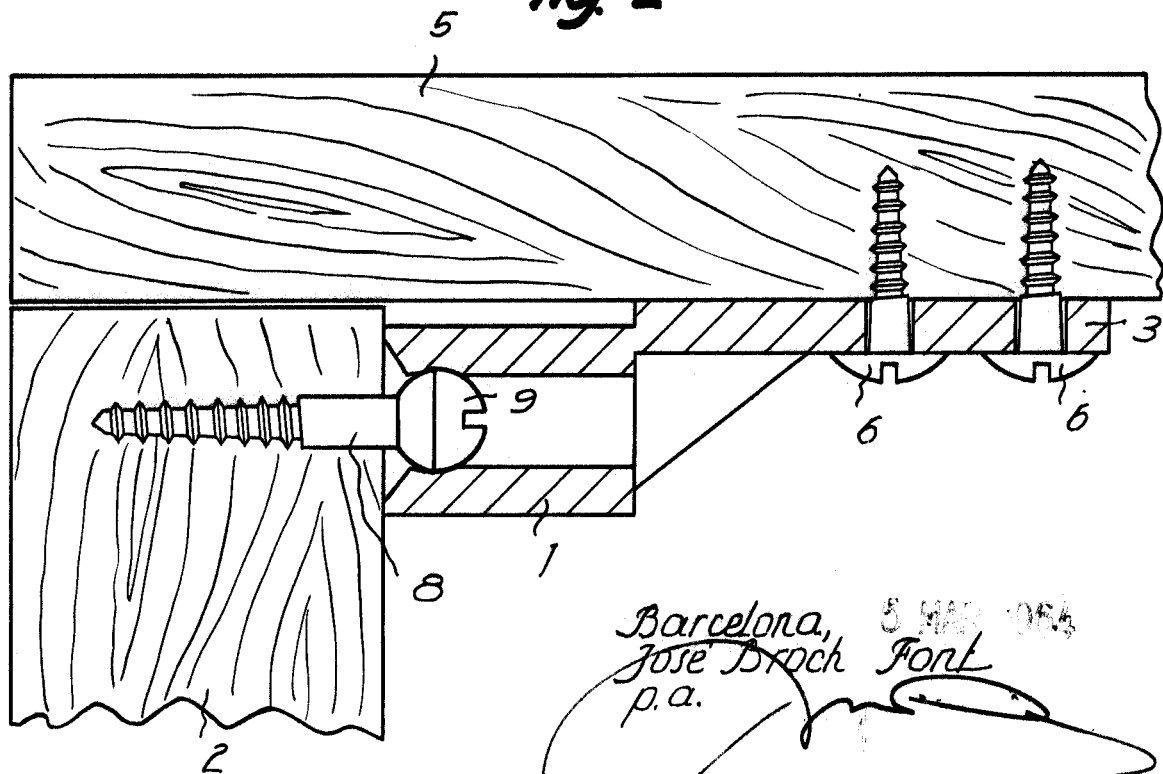

Fig. 2



Barcelona, 5 MAR 1964
Jose Broch Font
p.a.

10879