



104757

M O D E L O
D E
U T I L I D A D

por "UNA RUEDA PERFECCIONADA", a favor de DON ANTONIO MESTRE FERRE, de nacionalidad española, domiciliado en SANTA COLOMA DE GRAMANET (Barcelona), Avenida del Caudillo, 15 - 1º.

. = . =

MEMORIA DESCRIPTIVA

El presente modelo de utilidad se refiere a una rueda perfeccionada.

Actualmente son conocidas las ruedas constituidas a partir de una garganta relacionada por medio de radios con el eje de la rueda, habiéndose dispuesto en la garganta citada una llanta elástica de sección transversal circular.

En el modelo objeto de la presente memoria descriptiva se mejora notablemente esta realización, merced a la novedad de obtener el cuerpo de la rueda a partir de dos planchas embutidas, unidas por sus bordes por puntos de soldadura,



las cuales forman en su periferia un borde convexo, sobre el que se moldea directamente por vulcanizado la llanta de goma, que queda retenida por unos entrantes adecuados que presentan las planchas.

5. Según esta organización, se obtiene notables mejoras sobre las ruedas hasta ahora conocidas en el mercado.

Estas mejoras redundan en una mayor economía en la obtención de la rueda, por eliminarse el trabajo manual de la colocación de la llanta sobre la garganta del núcleo; en un ahorro considerable del material, ya que el espesor de la sección de la rueda es mucho más reducido, presentando interiormente un perfil que se amolda a la periferia del núcleo y exteriormente otro perfil de contorno similar a las llantas de ruedas corrientes; una posibilidad de emplear materiales de más reducido coste, o sea de menor elasticidad, ya que la vulcanización directa sobre el núcleo de la rueda los permite, eliminando los peligros de rotura de la llanta al ser estirada y forzada para su colocación en la garganta correspondiente; y también se evitan los inconvenientes que se desprenden del envejecimiento de la llanta, que representan el aflojamiento de la misma sobre su garganta y su caída final.

20. Con el fin de facilitar la explicación, se acompaña a la presente memoria descriptiva de una lámina de dibujos en la que se ha representado un caso de realización que se cita a título de ejemplo.

25. En los dibujos:

la figura única, representa una sección parcial del modelo, en la que se aprecian dos planchas embutidas 1, que forman los frentes del núcleo, unidas entre sí por puntos de soldadura, formando un borde periférico convexo 2, a partir del cual se obtienen unos entrantes o canales

30.

104757



R. 1964

3.

Estos canales 3, constituyen un rebaje continuo para alojamiento y retención del borde de la llanta 4, vulcanizada sobre el núcleo formado por las planchas 1.

5.

El modelo, dentro de su esencialidad, puede ser llevado a la práctica en otras formas de realización que difieran en detalle de la indicada a título de ejemplo en la descripción, y a las cuales alcanzará igualmente la protección que se recaba. Podrá, pues, construirse en cualquier forma y tamaño, con los materiales más adecuados, por quedar todo ello comprendido en el espíritu de las reivindicaciones.

10.



N O T A

104757

Descrito el objeto y utilidad de la presente invención, lo que se declara como no divulgado ni practicado en España, comprende las siguientes reivindicaciones:

5. 1. Una rueda perfeccionada, caracterizada esencialmente por el hecho de estar constituida por dos planchas embutidas y solidarias entre sí, que forman un borde periférico convexo sobre el que se halla vulcanizada la llanta, la cual queda retenida en su borde interno en unos entrantes adecuados propios de las placas citadas, presentando esta llanta un perfil interior que se amolda sobre el borde convexo de la rueda, mientras que su perfil exterior es el adecuado y conocido en las llantas corrientes.

10. 2. Una rueda perfeccionada.

15. Según se describe y reivindica en la presente memoria que consta de 4 hojas, foliadas y escritas a máquina por una sola de sus caras, acompañadas de 1 lámina de dibujos.

Madrid, a 10 MAR. 1964

p.a.

JAIME ISERN

D. P.

104757 10 M

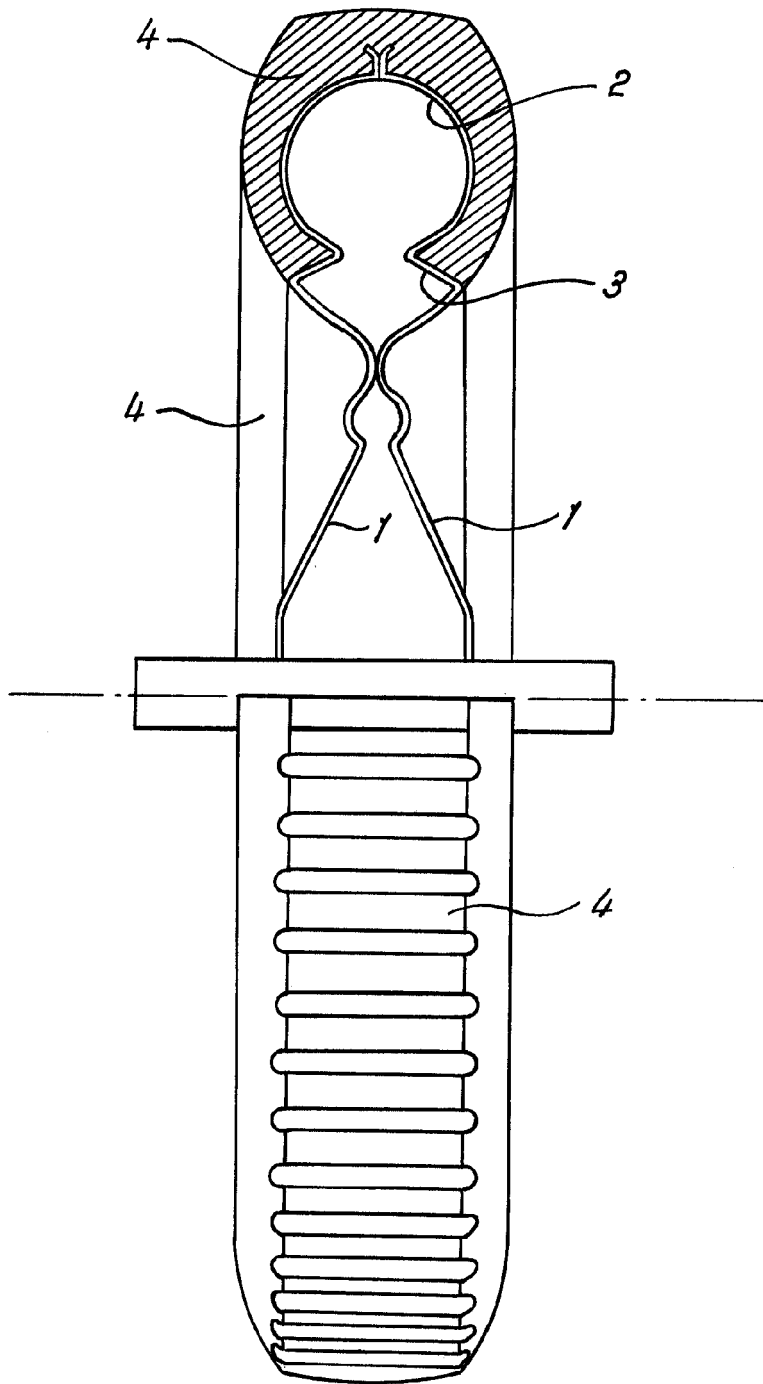

Madrid, 30 MAR 1904
Jaime Isern
p.p. *[Signature]*