

15 adjunta a la presente memoria descriptiva, una hoja de planos en la que a título de ejemplo, se representan todas y cada una de las partes que lo forman y relación que guardan entre sí.

En la citada hoja de dibujos que representa una vista en perspectiva de la caja cuyo registro se preconiza, apreciada en posición semi-abierta, se aprecian las siguientes referencias:

20 1.- Cobertura de la caja, de forma perfectamente paralelepipedica, de base cuadrangular y laterales rectangulares.

25 2.- Zona superior prevista en su parte central, y que va guarnecida con un papel o materia apropiada transparente, para permitir la visibilidad de los productos contenidos.

3.- Solapa situada en un angulo de la zona transparente -2-, y cuya finalidad es permitir la colocación de una etiqueta o distintivo apropiado.

30 4.- Corresponde a una de las tapas laterales. Cada tapa está constituida por los siguientes elementos:

- a.- Dos solapas laterales.
- b.- Una solapa centralmente dispuesta.
- 35 c.- Una pestaña unida a la solapa de cierre -2-.
- 5.- Bandeja propiamente dicha que forma la caja de contención de los productos.

40 Esta caja presenta la misma forma que el envase exterior -1-, estando ajustadas sus medidas para facilitar su introducción y extracción en forma deslizante.

6.- Corresponde a los compartimentos previstos en

45 el interior de la bandeja -5-, siendo estas divisiones
constituidas por la disposición de planos perpendiculares
entre sí, que definen la formación de departamentos de
distintas dimensiones, de acuerdo con los casos de aplica-
ción racional.

Este envase será preferentemente construido en
carton y sus dimensiones estarán de acuerdo con las nece-
sidades de uso.

50 Descrita suficientemente la naturaleza del Modelo,
se hace constar expresamente que cualquier modificación
de detalle que se introduzca en el mismo, se considerara
incluida dentro de esta protección en tanto que no altere
o modifique esencialmente su finalidad característica.

55

N O T A

7 Por último, se declaran de novedad y utilidad,
las siguientes reivindicaciones:

60 1ª.- Una caja expositora perfeccionada, caracteri-
zada esencialmente por comprender una cobertura exterior,
de forma paralelepipedica, de base cuadrangular y lados
rectangulares, que presenta en sus dos de sus extremos
unas tapas de cierre, constituidas por dos solapas latera-
les y una central dotada en su reborde de una pestaña ple-
gada, comportando el envase una bandeja deslizante sobre
65 el plano superior de la base y cuya forma es la misma que
la de la cobertura, presentando esta bandeja unos planos
previstos en posición perpendicular y que dan origen a la
formación de varios departamentos de distintas dimensio-
nes para la contención de los productos, los que son visi-
70 bles desde el exterior, por la disposición de una lámina
transparente fijada en la parte superior de la cobertura.

104729

referida.

75 2ª.- UNA CAJA EXPOSITORA PERFECCIONADA, de conformidad en un todo en lo esencial y fines industriales a lo descrito en la precedente Memoria Descriptiva, y gráficamente representado en el adjunto plano para su mejor comprensión.

Esta Memoria consta de CUATRO hojas mecanografiadas por una sola cara a doble espacio en 77 líneas.

Madrid, 9 de Marzo de 1.964

Por autorización del interesado.

José López
[Signature]

104729

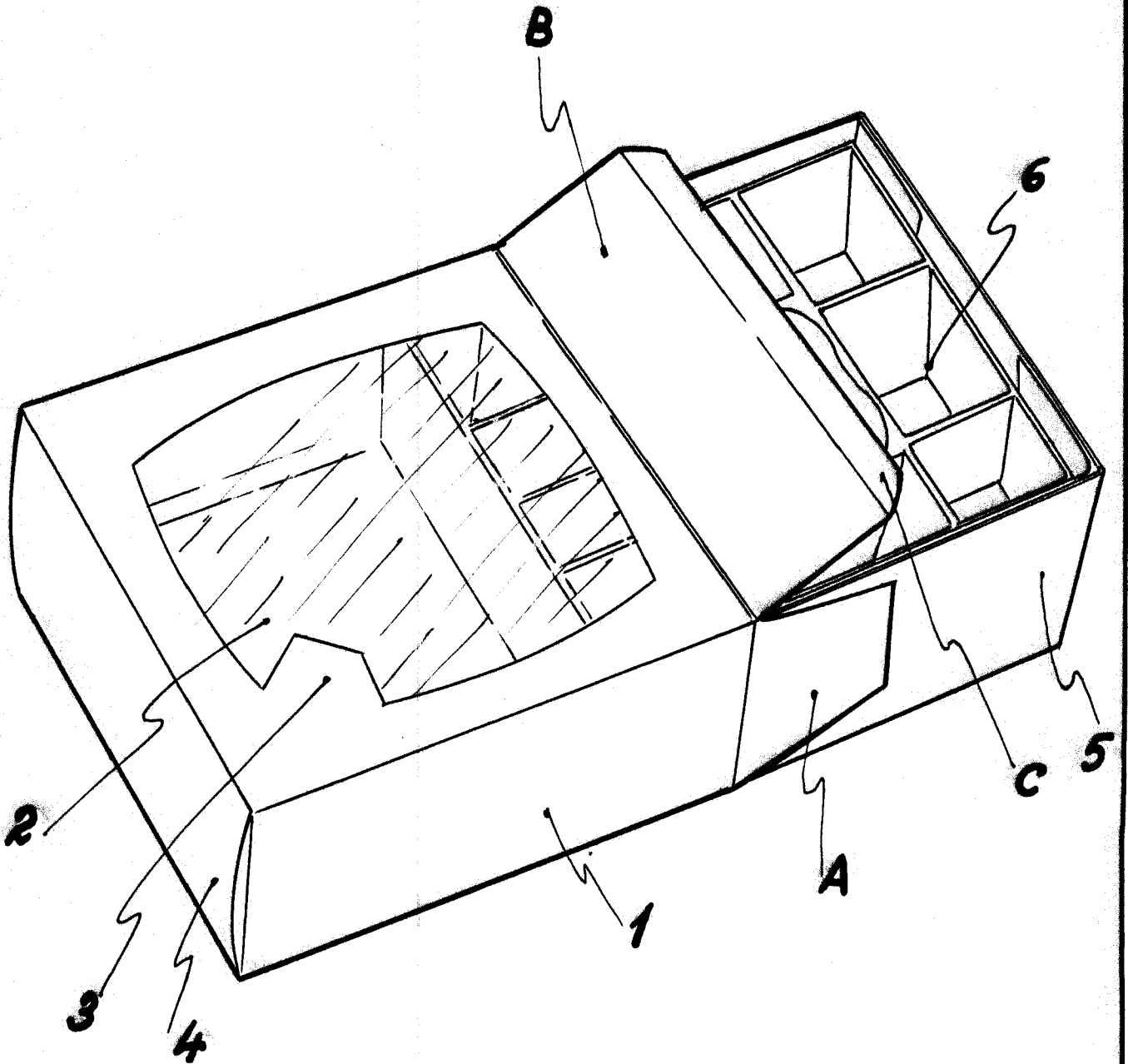

Escala variable
Madrid: **Marzo de 1964**