



104707

104707

MODELO DE UTILIDAD

por "Un dispositivo para el lavado de vasos"

a favor de Don Enrique FACERIAS SALES y Don Abilio ARROYO
DONIS, ambos de nacionalidad española, domiciliados en Bar-
5 celona, calle de Muntaner, 340.

MEMORIA DESCRIPTIVA

Corrientemente, el lavado de vasos se efectúa a mano
utilizando estropajos o bayetas que con los dedos se introdu-
cen en su cavidad, cual operación, tratándose de vasos de poca
10 altura, no presenta ninguna dificultad; pero cuando los vasos
a lavar son muy profundos o de mucha altura y relativamente
estrechos, las dificultades para su eficiente lavado a mano
con el solo auxilio de estropajos o bayetas, aumenta conside-



104707

rablemente ya que para introducir las hasta su fondo al que no llegan los dedos, precisa manipular de manera engorrosa y siempre lenta, muchas veces sin lograr de manera perfecta el objeto perseguido.

5 Con el dispositivo a que se refiere el presente modelo de utilidad, se logra de manera cómoda, rápida y eficiente, tanto el lavado de vasos profundos cuyas dificultades para hacerlo con estropajos y bayetas son notorias, como el de los normales con la ventaja al tratarse de éstos, de la rapidez y
10 eficacia, consiguiéndose en ambos casos el efecto nuevo de una mayor facilidad manipulativa y perfección en el resultado.

 En la hoja de dibujos que acompaña a la presenta memoria, aparece representado el dispositivo para el lavado de vasos, que nos ocupa, mostrándole: Fig. 1, de lado, con secciones parciales; y Fig. 2, en perspectiva estando en funcio-
15 nes.

 Constituye el dispositivo de referencia, un soporte 1, que siendo fijable a la pared o plafón vertical por medios cualesquiera, ventosa 2 por ejemplo, presenta arrancando de su
20 centro, una espiga fileteada 3 en la que rosca por su extremo posterior, el núcleo 4 de un cuerpo cilíndrico 5 de material elástico y esponjoso, preferentemente plástico, cuya longitud es mayor que la profundidad de los vasos 6 a lavar y cuyo diámetro es asimismo apropiadamente mayor que el de los referidos
25 vasos, intermediando preferentemente entre el núcleo 4 y el soporte 1, una arandela 7 que además de asegurar la fijación del mencionado núcleo, protege al soporte.

 Para el lavado de los vasos, basta introducir en ellos el cuerpo 5 e imprimirles un movimiento de giro.

104707

28 Fr.



Para la limpieza, cuando proceda, del cuerpo 5, hasta separarlo del soporte 1, desenroscándolo, pudiendo servir el mismo soporte para cuerpos de distinto diámetro y longitud en correspondencia con las dimensiones de los vasos a lavar.

5 En la ejecución práctica del modelo según queda descrito, podrán variar cuantos detalles constructivos y configurativos, no afecten, cambiándola o modificándola, a su propia esencialidad.

N O T A

10 Se reivindica como objeto del presente modelo de utilidad:

15 1º.- Dispositivo para el lavado de vasos, caracterizado por el hecho de constituirle un soporte (1) que siendo fijable a la pared o plafón por medios cualesquiera, presenta arrancando de su cara externa, una espiga fileteada (3) en la que rosca, por su extremo posterior, el núcleo preferentemente cilíndrico y tubular (4) de un cuerpo cilíndrico (5) de material elástico



104707

28 FEB.

y esponjoso, cuya longitud es mayor que la profundidad de los vasos a lavar y cuyo diámetro es asimismo apropiadamente mayor que el de los referidos vasos.

2^a.- UN DISPOSITIVO PARA EL LAVADO DE VASOS

5 Y todo cuanto afecte a la esencialidad de lo mostrado en el adjunto dibujo y descrito en la presente memoria que consta de cuatro hojas foliadas y mecanografiadas por una sola cara.

Barcelona, 28 de Febrero de 1.964

Don Enrique FACERIAS SALES

10

y Don ABILIO ARROYO DONIS

p/a.



104707

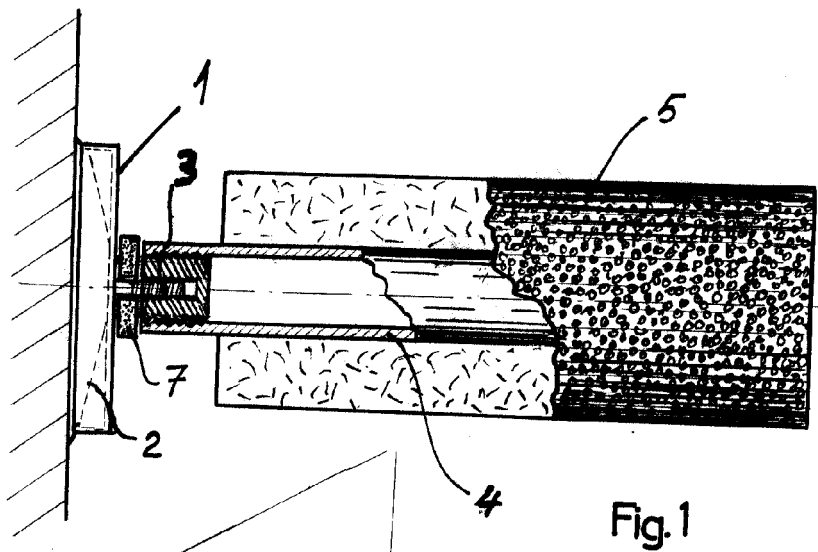

Fig. 1

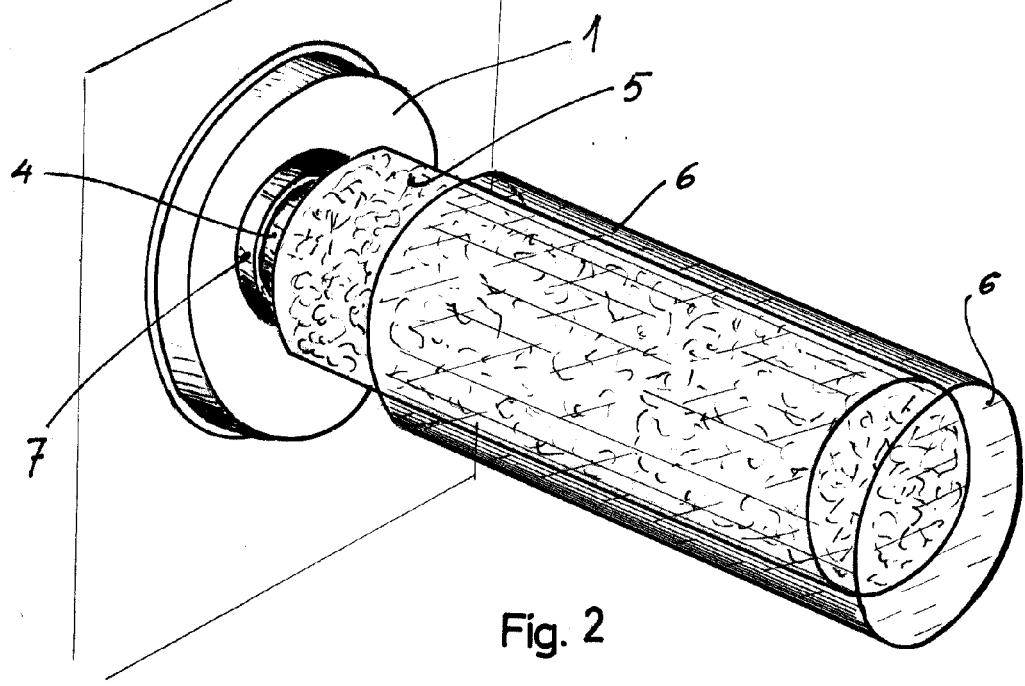

Fig. 2

Barcelona, 28 Febrero 1964
P.A.

Escala variable