



04698

104698

MEMORIA DESCRIPTIVA
para solicitar

MODELO DE UTILIDAD
en
ESPAÑA

por VEINTE años
por "INDICADOR DE TIEMPO DE ESTACIONAMIENTO".

A nombre de:
D. Antonio RIPOLL GAMUNDI, de nacionalidad francesa.
domiciliado en:
SOLLER (Baleares) Asturias, 5.

.....

El objeto de la presente solicitud de modelo de
utilidad se refiere a un disco indicador de tiempo de esta-
cionamiento cuyas características de novedad le confieren
la cualidad de aportar, a la función a que se destina, las
siguientes ventajas:

5



a.- Señala claramente y de forma inconfundible, la hora de llegada del vehículo al lugar de estacionamiento de tiempo limitado, o sea las llamadas "zona azul"

b.- Indica asimismo claramente y de forma inconfundible la hora límite hasta la que queda autorizado el estacionamiento.

c.- Es de manejo sencillo.

d.- Es realizable tanto para horario de mañana, como para horario de tarde o de noche.

e.- A dicho efecto, por una cara lleva las indicaciones correspondientes al horario de la mañana y por la otra las correspondientes al horario de la tarde.

f.- Permite la inserción de publicidad y por ello resulta, si se desea, gratuito para el usuario.

En el adjunto plano se ha representado una forma de ejecución del modelo de que se trata.

La figura 1 representa una vista frontal del indicador.

La figura 2 es una vista de perfil y

La figura 3 muestra una vista con destacado parcial del envoltente para apreciar como va montado el disco.

Como puede apreciarse el indicador comprende una carpeta envoltente (1) dotada de dos ventanas en cada cara (2) y (3), insertándose giratorio dentro de la carpeta, un disco (4) susceptible de ser accionado por asomar ligeramente a través del rebaje (5) de la carpeta, estando limitado su giro por un tope (6) y la entalla (7).

Este disco lleva radialmente insertas indicaciones de hora de llegada que asoman por la ventana (2) y de hora límite de estacionamiento, que asoma por la ventana (3),



correspondiéndose entre sí estas indicaciones.

Si en una cara van las indicaciones correspondientes al horario de la mañana, en la otra van las correspondientes al de la tarde.

40 Este modelo es realizable en cualesquiera tamaños y materiales adecuados, siendo susceptible de toda clase de modificaciones de detalle que no alteren su fundamento.

N O T A

45 Los puntos de invención propia y nueva que se presentan para que sean objeto de este Modelo de Utilidad, en España, por veinte años, son las siguientes:

50 1º.- Indicador de tiempo de estacionamiento, caracterizado por que está constituido por una carpeta envolvente dotada, en cada cara, de dos ventanas, e insertándose giratorio dentro de la carpeta un disco, al que se imprime movimiento por accionamiento sobre una parte que asoma a través de una escotadura de la carpeta, llevando este disco, radialmente dispuestas, indicaciones de horario de llegada, que van asomando por una de las ventanas y indicaciones correspondientes de horario límite que van asomando por la otra, estando limitado el giro del disco por un tope en el que llega a -
60 sentar una entalla del disco.

2º. "INDICADOR DE TIEMPO DE ESTACIONAMIENTO".

65 Tal y como se ha descrito en la memoria que antecede representado en el dibujo que se acompaña y para los fines que se han especificado.

Consta la presente memoria descriptiva de tres hojas escritas a máquina por una sola cara.

Madrid, 7 de Marzo de 1.964.

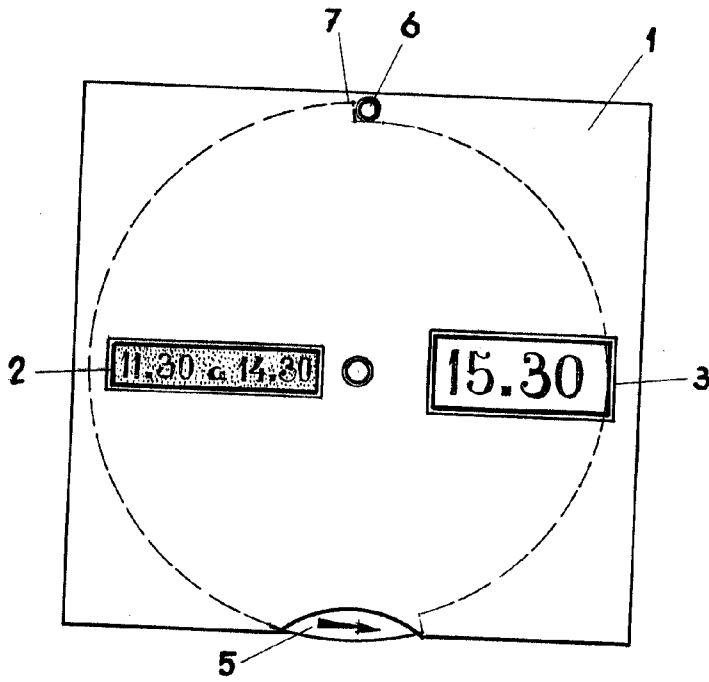

FIG-1



FIG-2

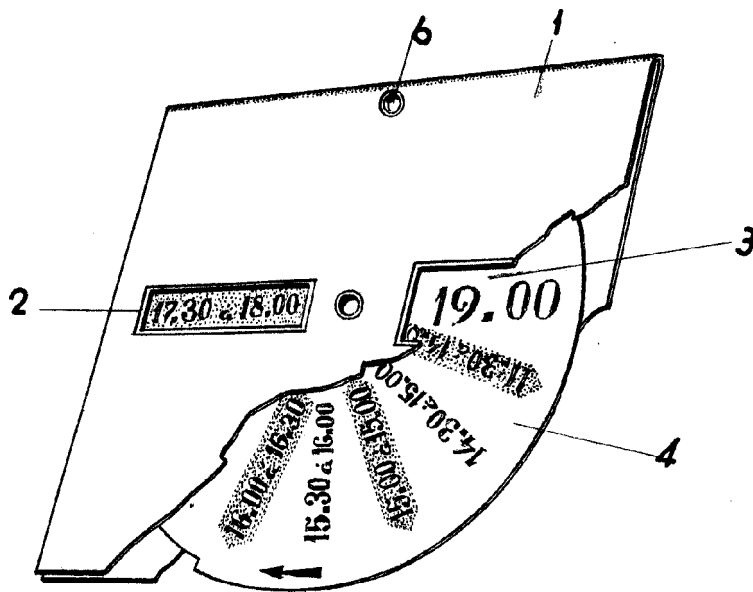

FIG-3

ESCALA VARIABLE

- 7 MAR 1964

[Handwritten signature]

[Handwritten signature]