



104 662

MEMORIA DESCRIPTIVA

PARA UNA PATENTE DE REGISTRO DE MODELO DE UTILIDAD POR VEINTE AÑOS EN ESPAÑA A FAVOR DE ERA, S. A., ENTIDAD NACIONAL, DOMICILIADA EN SAN BAUDILIO DE LLOBREGAT (BARCELONA) Km 9 Hm 7, Carretera de Barcelona a Sta. Cruz de Calafell

sobre:

"BANDEJA DE AUTOSERVICIO"

& & & & & &

La presente patente de registro de modelo de utilidad se refiere a una bandeja de autoservicio.

Los modelos de bandejas que se conocen para el autoservicio, además de exigir una cuidadosa preparación de los materiales que se emplean en su construcción, lo cual encarece considerablemente el producto dado el elevado costo de la mano de obra, no son suficientes en gran número de ocasiones para lograr una estructura que llene cumplidamente las exigencias del comprador y del usuario.

Por otra parte, tampoco debe olvidarse el aspecto estético de la bandeja de autoservicio y, en este aspecto, puede



puede asegurarse que los medios utilizados hasta la fecha han resultado bastante imperfectos.

Las características precisas de resistencias y belleza del fabricado se ponen especialmente de manifiesto en la construcción de bandejas y otras estructuras de análogo estilo sobre unos
5 perfiles básicos fundamentales.

Para facilitar la comprensión del objeto que se protege, en los dibujos adjuntos, y a título de ejemplo, no limitativo, se representa una forma de ejecución en los que :

10 La fig. 1ª constituye una vista general, frontal, de la bandeja de autoservicio construida de acuerdo con los principios que informa este registro,

La fig. 2ª nos muestra una vista en planta, seccionada, de la figura 1ª, y

15 La fig. 3ª es otra vista lateral, seccionada, de la referida figura 1ª.

De acuerdo con dichos dibujos puede apreciarse que la bandeja (1) dispone de dos compartimientos, de idénticas características, enfrentados en su interior (2 y 2'), mientras que en los laterales se establecen, igualmente, dos compartimientos más
20 idénticos (3 y 3'), y en el espacio central un quinto compartimiento (4), todo ello estudiado cuidadosamente para que por su simetría el calor o el frío de cada uno de los compartimientos pueda producir, de acuerdo con el producto contenido en los mismos, no pueda reflejarse en los inmediatos.

25 Por último, en los extremos opuestos de la bandeja (1) se han previsto dos asas (5 y 5'), que permiten cómodamente el traslado de la bandeja de autoservicio, fabricadas en cualquier material aislante o no.

30 Lo dicho constituye fiel reflejo de la invención, debiendo



considerarse en el sentido más amplio, nunca en forma limitativa, y siendo indiferentes las condiciones en que el modelo de bandeja de autoservicio se realice en cuanto a tamaños, formas, colores, proporciones y materiales empleados, siempre y cuando no se alteren ni modifiquen las características fundamentales objeto de protección.

N O T A

En resumen : la presente patente de registro de modelo de utilidad recae sobre las siguientes reivindicaciones :

10 1ª. - Bandeja de autoservicio caracterizada por comprender en su parte interior una pluralidad de compartimientos distribuidos simétricamente, enfrentados dos a dos y uno central, y en los extremos de la bandeja un juego de asas que quedan insertas sobre un perfil básico fundamental, emergentes por el exterior de la bandeja, orientado el conjunto hacia una estructura de líneas irregulares sin aristas.

15 2ª. - BANDEJA DE AUTOSERVICIO.

Según se describe en esta memoria que consta de tres hojas escritas a máquina por una sola cara y dibujos.

Madrid - 6 MAR. 1964

CARLOS FERNANDEZ CANDELA

[Handwritten signature]

[Faint handwritten text]



FIG. 1 **104662**

FIG. 3.6

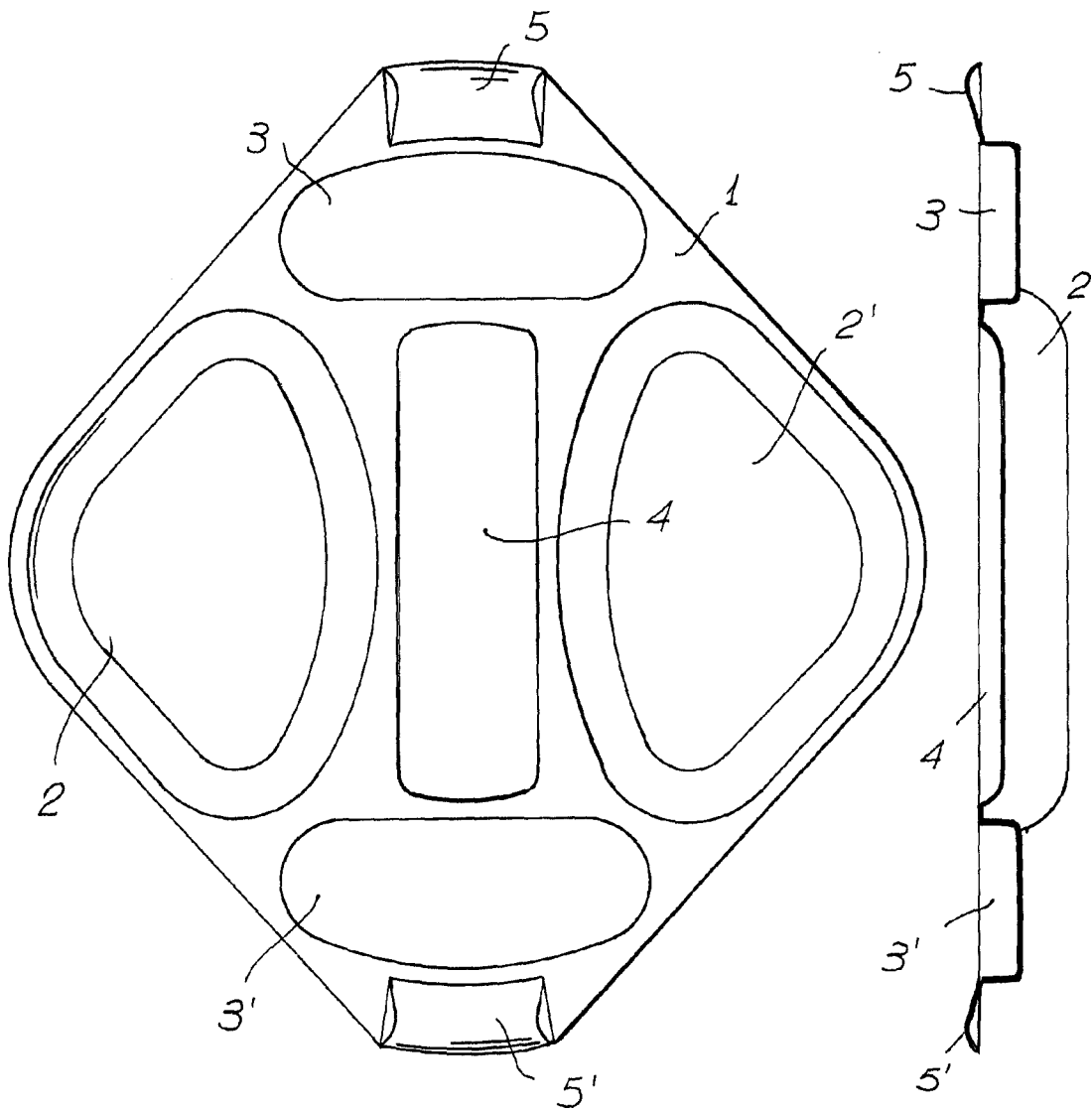
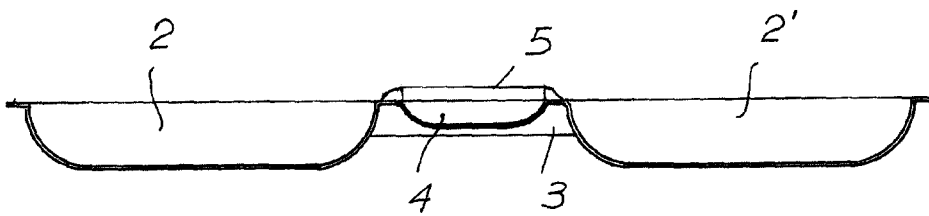

FIG. 2.



ESCALA VARIABLE.

Madrid. - 6 MAR. 1964.

FERNANDEZ CANDELAB

[Handwritten signature]