



104644

MEMORIA DESCRIPTIVA

que se acompaña a la solicitud de

UN MODELO DE UTILIDAD

a favor de Don Ramón FORTEA Serra, de nacionalidad española, residente en VALENCIA c/ Sagunto núm. 128,

por :

"CENICERO AUTOMATICO PERFECCIONADO"

====

La presente descripción se refiere, como su enunciado indica, a un cenicero de sobremesa con dispositivo colector de cenizas de cigarros y cigarrillos, dotado de medios que hacen desaparecer la ceniza por la opresión de un pomo exterior.

5

Es conocido el inconveniente que presenta el ci-



104644

tado tipo de ceniceros en los que la acumulación de las  
puntas de cigarro y la misma ceniza, además de perjudi-  
car en el aspecto estético, originan olores fuertes siem-  
pre desagradables. Existen diferentes tipos de ceniceros  
de ocultación para cenizas y puntas de cigarrillos pero  
todos ellos dotados de mecanismos complicados que se inu-  
tilizan al poco tiempo de empleo, o por el contrario, re-  
sultan de escasa efectividad porque permiten la salida de  
humos y de olores.

La esencialidad del modelo que se preconiza,  
consiste en un utensilio provisto de una tapa basculante  
que pivota simplemente por la acción de la gravedad, para  
permitir el paso de las cenizas y puntas de cigarros al  
interior del depósito, todo ello precisamente en el momen-  
to en que se oprime un pomo exterior, portador en la parte  
interna del depósito, y por la parte inferior de la referi-  
da tapa, de un vástago que hace retornar elásticamente a  
la anterior. En el objeto de la invención se previene una  
abertura inferior obturada amoviblemente por una segunda  
tapa, y a través de la cual se efectúa la limpieza en el  
momento necesario.

Para la mejor comprensión de cuanto antecede, se  
acompaña una hoja de planos en los que se representa esque-  
máticamente el modelo, que a continuación y con referencia  
a los mismos dibujos, se describe detalladamente.

En dichos dibujos:

La figura 1ª, es una vista exterior y posterior  
del conjunto del cenicero.

La figura 2ª, representa al mismo cenicero, en  
alzado y seccionado a lo largo de un plano marcado como

104644



II-II en la figura anterior.

La figura 3a, ilustra en detalle y en representación en perspectiva, al cuerpo principal del cenicero.

40 La figura 4a, es un detalle en despiece del conjunto de cuerpos relativamente móviles adicionados al cuerpo principal.

Según queda representado en los dibujos, el cenicero se constituye por un recipiente principal (1) provisto de las correspondientes patas de apoyo (2) y que inferiormente dispone de una abertura obturada por una tapa circular (3) que retiene sobre las cabecillas (4), dismetralmente dispuestas.

50 La abertura superior del cuerpo (1) del cenicero provista de un realce (5) con entalladuras para retención y apoyo de los cigarrillos, y que se prolonga en proyección en el interior del cuerpo en un faldón (6), recibe interiormente una armadura (7), fijada por tornillos (8) y en la que se articula una tapa (9) basculante sobre los pivotes (10) calados a través de las ramas de la armadura citada.

55 Esta tapa (9) queda impulsada elásticamente a presionar sobre la embocadura de la abertura superior y del faldón (6) a través de un pivote (11) radialmente manifestado en el vástago (12) y que se remata en una cabecilla o pomo (13),

60 con la particularidad de que el dicho vástago se introduce telescópicamente en un tubo (14) soportado por la armadura (7) y cuyo tubo tiene interiormente un resorte (15) que impulsa permanentemente el vástago (12), y por lo tanto al pivote (11) hacia la expulsión por la parte superior, proporcionando el efecto de opresión elástica sobre la tapa de cierre (9). En el momento en que se oprime manualmente

65



104644

70 el pomo o cabecilla (13), venciendo la tensión elástica del resorte (15), la tapa (9) bascula por simple gravedad, permitiendo el paso de las cenizas al interior del cuerpo principal (1).

75 Descrita suficientemente la naturaleza y objeto del cenicero de referencia y la manera en que el mismo puede ser llevado a la práctica, se hace contar que en su realización podrán ser variables los materiales, formas y dimensiones, y en general, cualquier otro detalle accesorio o secundario, siempre que ello no altere, cambie o modifique la esencialidad propuesta.

80 Los términos en que queda redactada la presente memoria, son ciertos y fiel reflejo del objeto descrito, debiéndose tomar con carácter amplio y nunca en forma limitativa.

N O T A :

EL MODELO DE UTILIDAD que se solicita, deberá recaer precisamente sobre las particularidades características de las siguientes reivindicaciones:

85 1ª.- Cenicero automático perfeccionado, esencialmente caracterizado por comprender un cuerpo principal colector de residuos y cenizas con una abertura superior enmarcada en uno de los laterales por un realce entallado dotado de un faldón proyectado hacia el interior  
90 del cuerpo, y receptor este cuerpo, en la misma embocadura de una armadura amovible, retenida mediante tornillos



104644

calados exteriormente, sobre la que articula una tapa que  
cierra la embocadura superior del mismo cuerpo principal,  
el cual inferiormente presenta una abertura de limpieza,  
95 obturada amoviblemente por una tapa retenida por dos ca-  
becillas en disposición diametral que penetran en orifi-  
cios en ojo de cerradura dispuestos en la misma tapa, la  
cual centralmente presenta un pomo que facilita los movi-  
mientos de apertura y cierre.

100 2ª.- Cenicero automático perfeccionado, según la  
reivindicación anterior, caracterizado porque la armadura  
incorporada en la embocadura superior del recipiente prin-  
cipal presenta unas ramas en las que se fijan unos pivotes  
sobre los que bascula la tapa de cierre de la dicha embo-  
105 cadura, cuya tapa recibe permanentemente una tensión elás-  
tica determinante del dicho cierre a través de un pivote  
que apoya en la parte central e inferior y se proyecta  
radialmente de un vástago alojado telescópicamente en un  
tubo soportado por la citada armadura, y en cuyo tubo, in-  
110 feriormente existe un resorte helicoidal y expansivo de-  
terminante de la citada tensión de cierre para la tapa por  
impulsión y apoyo en la misma del pivote radial.

3ª.- "CENICERO AUTOMÁTICO PERFECCIONADO".

=.=.=.=.=

Todo según queda expuesto en la presente Memoria

104644



que consta de seis hojas foliadas y mecanografiadas por una sola cara, y hoja de dibujos que con la misma se acompaña.

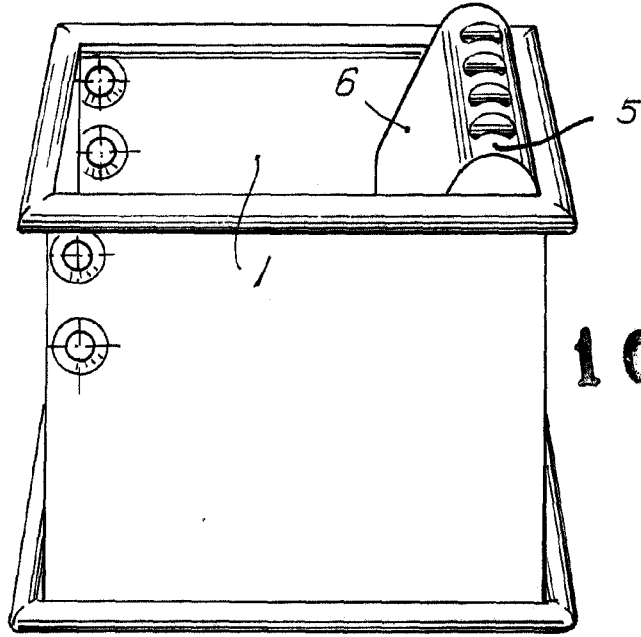
MADRID, 6 MAR. 1964

P.P.

*Modesto Polo*  
P. P.

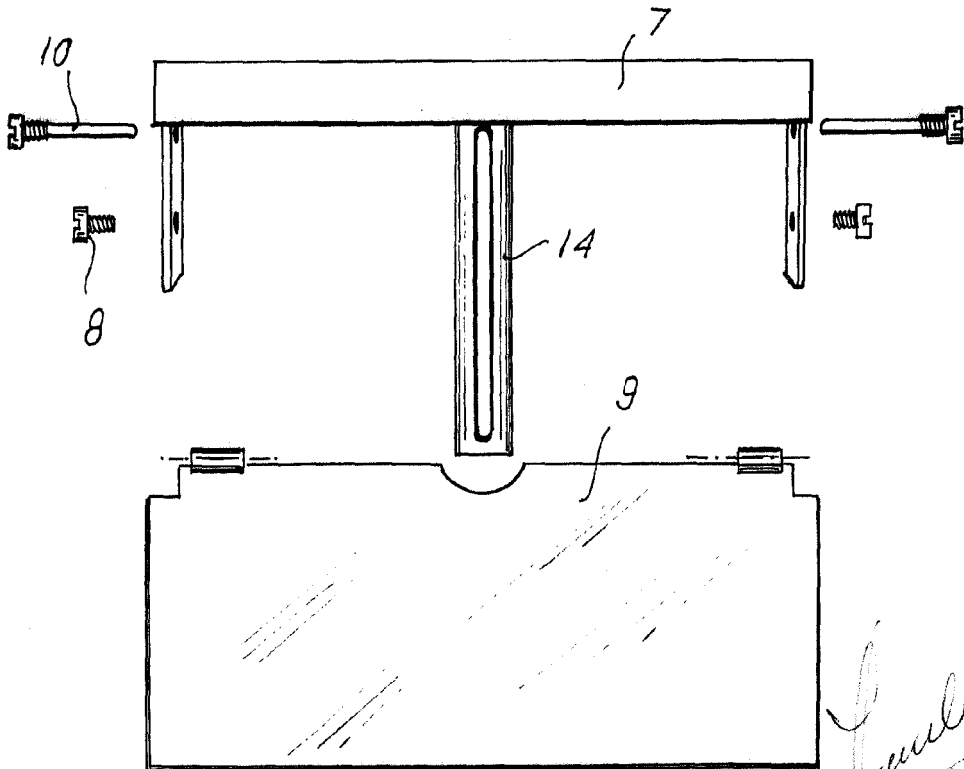


FIG. 3.



104644

FIG. 4.



ESCALA VARIABLE.

Madrid. 6 MAR 1964

*Modesto Polo*