

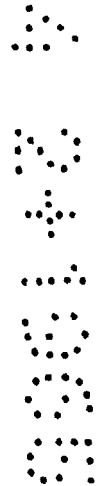

104638



M O D E L O
D E
U T I L I D A D

para "UN REMOLQUE PERFECCIONADO PARA TRANSPORTE DE EMBAR-
CACIONES DE DEPORTE", a favor de DON ANTONIO AVILA ARAGONES,
de nacionalidad española, residente en Barcelona, Calle de
San Mario, 24-bis.

= . =

MEMORIA DESCRIPTIVA

El presente modelo de utilidad se refiere a
un remolque perfeccionado para transporte de embarcacio-
nes de deporte.

- La característica del modelo consiste en com-
5. prender un bastidor extensible adecuado para ajustar
a cualquier tipo de embarcación, la cual apoya en topes
de goma que abarcan ambos lados de la quilla en la parte
central y los costados en la parte posterior del bastidor.

104638



Con el fin de facilitar la explicación se acompaña a la presente memoria, una lámina de dibujos en la que se ha representado un caso de realización que se cita a título de ejemplo.

5. En el dibujo:
La figura 1, muestra la vista lateral alzada del bastidor sobre ruedas.
La figura 2, indica la vista en planta.
La figura 3, muestra el apoyo delantero y enganche.
10. Consiste en un bastidor formado por una lanza central 1, que por un extremo lleva acopladas en posición oblicua hacia atrás a las barras soporte 2, reunidas mediante bridas corredizas 3, que sirven para modificar la amplitud del apoyo para diferentes tipos de cama.
15. En este apoyo coopera un estribo 4 que es igualmente desplazable a voluntad sobre la lanza.
Tanto en las barras, como en el estribo móvil hay topes de goma T, adecuados para la suavidad del referido apoyo.
20. En el extremo anterior de la lanza hay un enganche formado por un cuello giratorio 5 con rótula 6, en un manguito 7, ajustable por medio de las palancas de maniobra 8 y 9, quedando una vez efectuado el enganche orientable con facilidad permitiendo los movimientos propios de la tracción.
25. La esfera de la rótula va unida al coche tractor.
El manguito ajustable 7, es de metal duro y presenta una abertura con cuchilla de bloqueo, para mantener

104638



el juego articulado con plena seguridad durante la tracción.

En los dibujos, se representan las ruedas R, tanto en disposición de rodaje, como en disposición de recambio R'.

El modelo dentro de su esencialidad puede ser llevado a la práctica en otras formas de realización que difieran en detalle de la indicada a título de ejemplo en la descripción, y a las cuales alcanzará igualmente la protección que se recaba. Podrá, pues, ser llevado a la práctica en cualquier forma y tamaño, empleando en su construcción los materiales más adecuados, por quedar todo ello comprendido en el espíritu de las reivindicaciones.

= . =



104638

N O T A

Descrito el objeto y utilidad de la invención, lo que se declara como no divulgado ni practicado en España, comprende las siguientes reivindicaciones.

5. 1. Un remolque perfeccionado para transporte de embarcaciones de deporte, caracterizado por el hecho de comprender un cuadro posterior formado por perfiles formando un contorno cuyos lados delantero y trasero son en ángulo con vértice hacia el sentido de la marcha, mientras que los de flanco son rectos y paralelos, comprendiendo en la zona de los vértices, alojamientos para la colocación de la lanza, la cual se prolonga hacia adelante en sentido de la marcha hasta terminar en un dispositivo de enganche por rótula acoplable al coche tractor, comprendiendo en la zona trasera, sobre ambos lados del ángulo posterior unas placas portadoras de topes elásticos de asiento para la canoa.
20. 2. Un remolque perfeccionado para transporte de embarcaciones de deporte, caracterizado porque la lanza es acoplada al cuadro, mediante bridas corredizas que permiten situar el cuadro en posición adecuada a la longitud de la canoa.
25. 3. Un remolque perfeccionado para transporte de embarcaciones de deporte, caracterizado por el hecho de que

104538



los flancos del cuadro son portadores de las ruedas, colocándose una rueda de repuesto en uno de los lados del ángulo delantero del cuadro.

5. 4. Un remolque perfeccionado para transporte de embarcaciones de deporte, caracterizado por el hecho de comprender sobre la lanza, fuera de la posición del cuadro, un asiento intermedio para la quilla de la canoa, siendo este asiento corredizo y dotado a ambos lados de topes elásticos de soporte para aquella.

15. 5. Un remolque perfeccionado para transporte de embarcaciones de deporte, caracterizado por el hecho de que la parte extrema de la lanza, presenta un enganche de rótula integrado por un cuerpo cilíndrico coaxial con la lanza, una esfera de rótula alojada en él dotada de medios de enganche para el coche tractor y un dispositivo de palanca con juego para bloqueo de dicha rótula mientras conviene a la tracción.

20. 6. Un remolque perfeccionado para transporte de embarcaciones de deporte, caracterizado porque el dispositivo de bloqueo está constituido por un manguito de metal duro que la rodea, cuyo manguito está provisto de una ramura con cuchilla de bloqueo accionable mediante palanca con empuñadura apropiada.

25. 7. Un remolque perfeccionado para transporte de embarcaciones de deporte.

104638



Según se describe y reivindica en la presente memoria descriptiva que consta de 6 páginas foliadas y escritas a máquina por una sola de sus caras, acompañadas de una lámina de dibujos.

Madrid, a 27 de febrero de 1964.

DON ANTONIO AVILA ARAGONES

p. a.

JAIME ISERN

P. P.

104638

Fig. 1

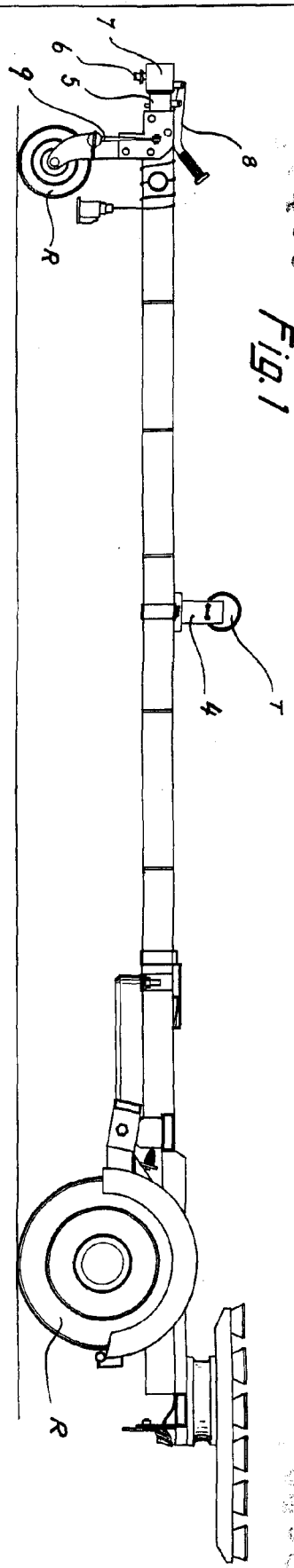

104638

Fig. 2

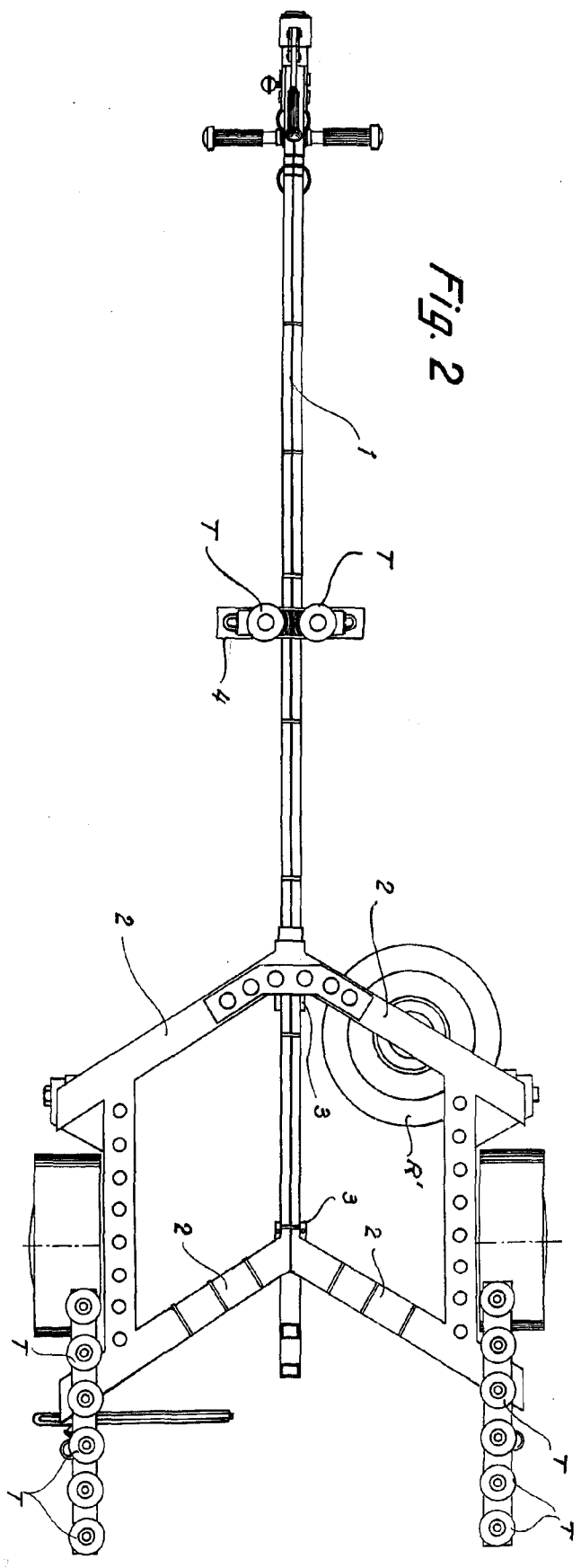

Madrid, 27 de Febrero
p.p. Jaime Isern

83971

