

104625



- 2 -

registro,

La fig. 2ª constituye otra vista, en su interior, del banderín postal, y

La fig. 3ª nos muestra el banderín postal completamente cerrado, listo para su envío.

De acuerdo con dichos dibujos el banderín (1) presenta forma general triangular y comprende, en su fase desarrollada, dos cuerpos idénticos (2), unidos entre sí por línea de dobléz (3), disponiéndose en todo el contorno triangular una pluralidad de orificios o trepado (4) con una superficie (5) apta para recibir engomado.

En la cara interna del banderín (1) y conforme aparece en la fig. 2ª se han previsto sendos espacios, uno de ellos (6) destinado a contener literatura alusiva al motivo ornamental o gráfico de la cara exterior, y el otro (7) propio para su utilización como texto de envío.

Lo dicho constituye fiel reflejo de la invención, debiendo considerarse en el sentido más amplio, nunca en forma limitativa, y siendo indiferentes las condiciones en que el modelo se realice en cuanto a tamaños, formas, colores proporciones y materiales empleados, siempre y cuando no se alteren ni modifiquen las características fundamentales objeto de este registro.

N O T A

En resumen : la presente patente de registro de modelo de utilidad recae sobre las siguientes reivindicaciones :

1ª. - Banderín postal caracterizado por presentar forma general triangular y comprender, en su fase desarrollada, una plantilla en la que se insertan dos cuerpos fundamentales, idénticos, unidos entre sí por línea de dobléz.

2ª. - Banderín postal, según la reivindicación anterior, carac-



terizado porque en todo el contorno triangular del banderín se han dispuesto una pluralidad de orificios, cuya superficie interna está impregnada de una substancia gomosa para su unión íntima por humectación.

5 3ª. - Banderín postal, según las reivindicaciones anteriores, caracterizado porque las caras laterales exteriores se establecen para disponer, en una de ellas la dirección del destinatario y, en la opuesta un elemento publicitario adecuado, y, en las caras interiores un espacio en blanco para escribir y, en la opuesta, un detalle descriptivo del elemento publicitario expresado.

4ª. - BANDERIN POSTAL.

Según se describe en esta memoria que consta de tres hojas escritas a máquina por una sola cara y dibujos.

Madrid 5 de Marzo de 1964

CARLOS FERNANDEZ CANDELA

C. F. Candela

GREGORIO...



104625

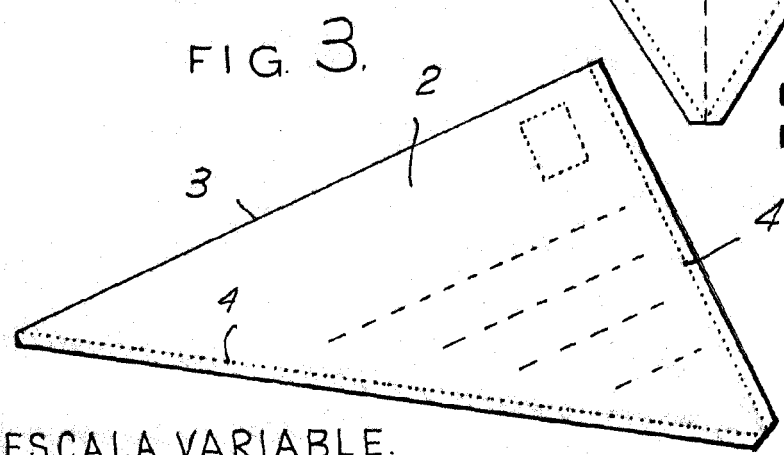
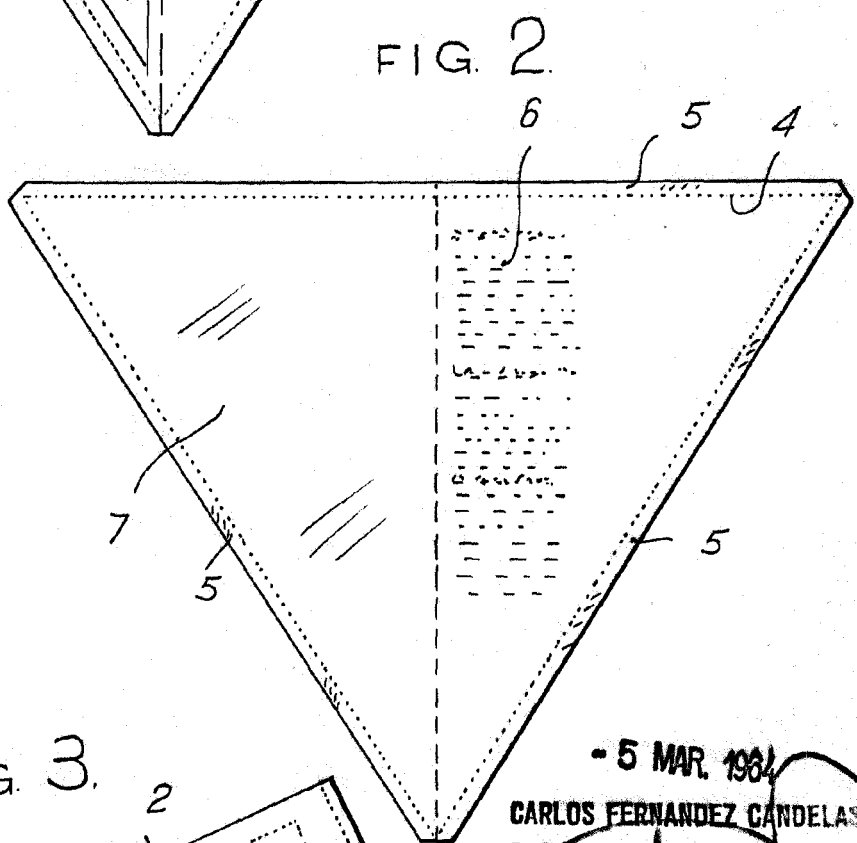
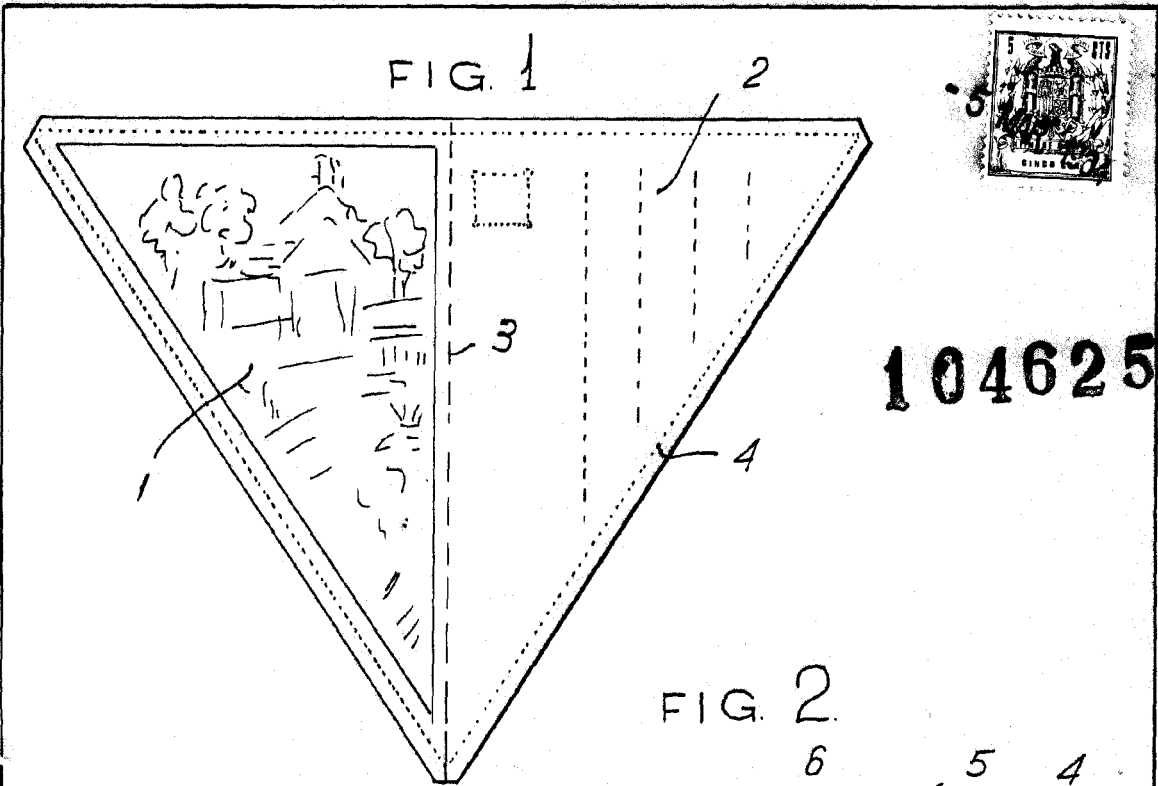

ESCALA VARIABLE.

- 5 MAR. 1984
 CARLOS FERNANDEZ CANDELAS
 P. P.

[Handwritten signature]

GREGORIO DE LOME