

104 624



PATENTE
DE
MODELO DE UTILIDAD

por 20 años

a favor de LABORATORIO Y COMERCIAL HERMES, S.A.
de nacionalidad española
residente en Barcelona, Plaza Duque Medinaceli, n° 4
por:

"BOQUILLA PARA LA PROYECCION DE AEROSOLES
TERAPEUTICOS, PROVISTA DE DISPOSITIVO DE
SEGURIDAD"

MEMORIA DESCRIPTIVA

Esta Patente de Modelo de Utilidad se refiere a una boquilla para la proyección de aerosoles terapéuticos con dispositivo de seguridad, gracias a la cual es posible verificar inhalaciones o aspersiones de gran eficacia dentro de pequeños orificios o reducidas zonas del cuerpo, necesitadas del tratamiento siempre del mayor aprovechamiento del producto y total

5.



regularidad de proyección, actuando la boquilla como verdadero com
plemento de la válvula involucrada en el recipiente del aerosol,
sirviendo para ésta incluso de dispositivo de seguridad que impide
el eventual escape del aerosol por accionamiento involuntario del
5. pulsador.

Se caracteriza la boquilla de referencia por consistir
en un cuerpo cilíndrico de material semiblando y flexible el cual
culmina, por la parte opuesta a la de acoplamiento en el recipien-
te del aerosol, en una cúpula redondeada en la que se halla inter-
10. calado, con la suficiente holgura, un apéndice de pulsación que de-
riva de la pared cilíndrica del cuerpo siguiendo la dirección de
la generatriz, con la particularidad de que, gracias a la elastici
dad del propio material, el retroceso de este pulsador se verifica
siempre espontáneamente al cesar la acción de apriete dactilar so-
15. bre el mismo, quedando provisto dicho apéndice pulsador, por otra
parte, de un tetón interno coaxial con el cuerpo cilíndrico que -
sirve de elemento abridor propiamente dicho de la válvula de salida
del aerosol al verificarse la pulsación, poseyendo, además, este te-
tón el correspondiente orificio interior con adecuada embocadura -
20. expansionada para facilitar el asentamiento sobre la válvula, cuyo
orificio comunica con un conducto lateral que arranca del propio te-
tón y queda alineado en la dirección de la pieza pulsadora, prolon
gándose, a continuación, por el interior de una pequeña cánula lige-
ramente acodada que deriva exteriormente del pulsador, y sirve para
25. la proyección del aerosol sobre los pequeños orificios y reducidas
zonas del cuerpo que han de ser sometidas a tratamiento terapéutico.

Otra característica del mismo objeto es que el apéndice
de pulsación del cuerpo cilíndrico de la boquilla es susceptible de
quedar exteriormente enfundado con una pieza de seguridad que, por
30. una parte, recubre totalmente la cánula de proyección y su orificio



- de salida, quedando intercalada, además, dicha funda, entre el pulsador y la cúpula de la boquilla de tal suerte que, sobrepasando los bordes inferiores del pulsador, reduce y bloquea sansiblemente su desplazamiento por efectuar tope dicha funda sobre el gollete del recipiente donde se halla acoplada la boquilla, la cual, por su parte toma asiento en el mismo por intermedación de dos pequeños salientes que derivan de la propia cúpula de la boquilla en dirección axial.
- 5.
- Para mejor comprensión de la presente Memoria se describe seguidamente un ejemplo ilustrativo no limitativo de realización del objeto a que se contrae el presente Modelo de Utilidad, para lo cual se acompaña una lámina de dibujos en la que:
- 10.
- Figura 1, constituye una vista en sección longitudinal de la boquilla con indicación de la posición de pulsación.
- 15.
- Figura 2, es otra vista en sección de la propia boquilla realizada por un plano II-II a 90° del anterior.
- Figura 3, corresponde a otra vista similar a la de figura 1, pero con la funda de seguridad establecida sobre la boquilla.
- Figura 4, representa la misma vista en sección de figura 2, pero equipada asimismo con la funda de seguridad, y
- 20.
- Figuras 5, 6, 7 y 8 son otras tantas vistas exteriores, a menor escala, de la boquilla y de la funda de seguridad, vistas en planta, de frente y de perfil respectivamente.
- En dichas figuras se ha representado por (1) el cuerpo cilíndrico de la boquilla realizado en material semiblando y flexible que culmina, por la boca opuesta (2) de acoplamiento al recipiente, en una cúpula redondeada (3) en la que, además se halla intercalado, con la suficiente holgura, el apéndice de pulsación (4). Este pulsador, que deriva de la pared cilíndrica del
- 25.
- 30.
- cuerpo (1) siguiendo la dirección de su generatriz, experimenta



siempre inmediato levantamiento después de la pulsación gracias a la elasticidad del propio material, quedando provisto este apéndice (4), por su parte, de un tetón (5) de configuración cilíndrica y coaxialmente dispuesto dentro del cuerpo cilíndrico (1), el cual

5. sirve de elemento abridor de la válvula montada en el recipiente contenedor del aerosol al verificarse la pulsación. Este tetón posee, asimismo, a los efectos de salida del aerosol, un orificio interior (6) con la adecuada embocadura expansionada (7) para facilitar el asentamiento del tetón (5) sobre la válvula, comunicando dicho orificio (6), por su parte, con el conducto lateral (8)

10. que arranca del propio tetón y queda alineado en la dirección del pulsador (4) para prolongarse, a continuación, por el interior de la pequeña cánula ligeramente acodada (9) que deriva exteriormente del pulsador para dirigir correctamente la proyección del aerosol

15. en la forma deseada.

El pulsador (4) es susceptible, además, de quedar enfundado o envuelto por la pieza de seguridad (10) que recubre, por una parte, la cánula (9) y el orificio de salida (8) cuando la boquilla se halla fuera de servicio, bloqueando, además, esta pieza

20. (10) la parte propiamente sometida a pulsación (11), a cuyo efecto sus paredes (12) sobrepasan inferiormente los bordes (13) del pulsador, por lo que su descenso viene prácticamente bloqueado y anulado como consecuencia del tope establecido entre el borde inferior de dichas paredes (12) y el gollete del recipiente del aerosol, no representado en las figuras. Este gollete, por lo demás,

25. queda adaptado siempre contra dos pequeños salientes (14) derivados de la cúpula en dirección axial, lo que permite el perfecto asentamiento y correcta colocación de la boquilla en el recipiente.

Descritas suficientemente las principales características

30. del objeto a que se contrae el presente Modelo de Utilidad, ha de



- hacerse constar que en el mismo podrán introducirse cuantas modificaciones aconseje la práctica en cuanto a forma, dimensiones y material empleado para su fabricación, siempre que con ello permanezca inalterada su esencialidad, que es la que se resume y concreta en los términos de la siguiente
- 5.

N O T A

REIVINDICACIONES

Se reivindica como objeto de la presente Patente de Modelo de Utilidad:

10. 1^a.- Boquilla para la proyección de aerosoles terapéuticos provista de dispositivo de seguridad, que se caracteriza esencialmente por el hecho de consistir en un cuerpo cilíndrico de material semiblando y flexible el cual culmina, por la parte opuesta a la de acoplamiento en el recipiente del aerosol, en un cúpula redondeada dentro de la cual se halla intercalado, con la suficiente holgura, un apéndice de pulsación que deriva de la pared cilíndrica del cuerpo siguiendo la dirección de la generatriz, con la particularidad de que, gracias a la elasticidad del propio material, el retroceso de este pulsador se verifica siempre espontáneamente cada vez que cesa la acción dactilar de apriete sobre el mismo, -
15. quedando provisto dicho apéndice pulsador, por otra parte, de un tetón interno coaxial con el cuerpo cilíndrico el cual sirve de elemento abridor propiamente dicho de la válvula de salida del aerosol al verificarse la pulsación, poseyendo, además, este tetón
20. el correspondiente orificio interior provisto de la adecuada embocadura expansionada para facilitar el asentamiento sobre la válvula, cuyo orificio comunica además con un conducto lateral que arranca del propio tetón y queda alineado en la dirección de la pieza -
25. pulsadora, prolongándose, a continuación, por el interior de una -
30. pequeña cánula ligeramente acodada que deriva exteriormente del pulsador y sirve para la proyección del aerosol sobre los pequeños orificios y reducidas zonas del cuerpo que han de ser sometidas a tra-



tamiento terapéutico.

- 2^a.- Boquilla para la proyección de aerosoles terapéuticos provista de dispositivo de seguridad, según la reivindicación anterior, caracterizada también porque el ápndice de pulsación del cuerpo cilíndrico de la boquilla es susceptible de quedar exteriormente enfundado por una pieza de seguridad que, por una parte, recubre totalmente la cánula de proyección y su orificio de salida, quedando intercalada además, dicha funda, entre el pulsador y la cúpula de la boquilla de tal suerte que, sobrepasando los bordes inferiores del pulsador bloquea totalmente su descenso e imposibilita la pulsación por tope de la base de la funda contra el gollete del recipiente donde se halla acoplada la boquilla, la cual, por su parte se aplica también contra el mismo por intermediación de dos pequeños salientes que derivan de la propia cúpula de la boquilla en dirección axial.
- 5.
- 10.
- 15.

3^a.- BOQUILLA PARA LA PROYECCION DE AEROSOLES TERAPEUTICOS, PROVISTA DE DISPOSITIVO DE SEGURIDAD.

Sean cuales fueren las circunstancias que concurren con la esencialidad propia de la misma.

Consta la presente Memoria descriptiva de seis páginas - foliadas y mecanografiadas por una sola cara y va acompañada de una hoja de dibujos aclarativos.

Madrid, 5 de Marzo de 1.964.

P.A.
R. VOLART PONS
p. p.



104624

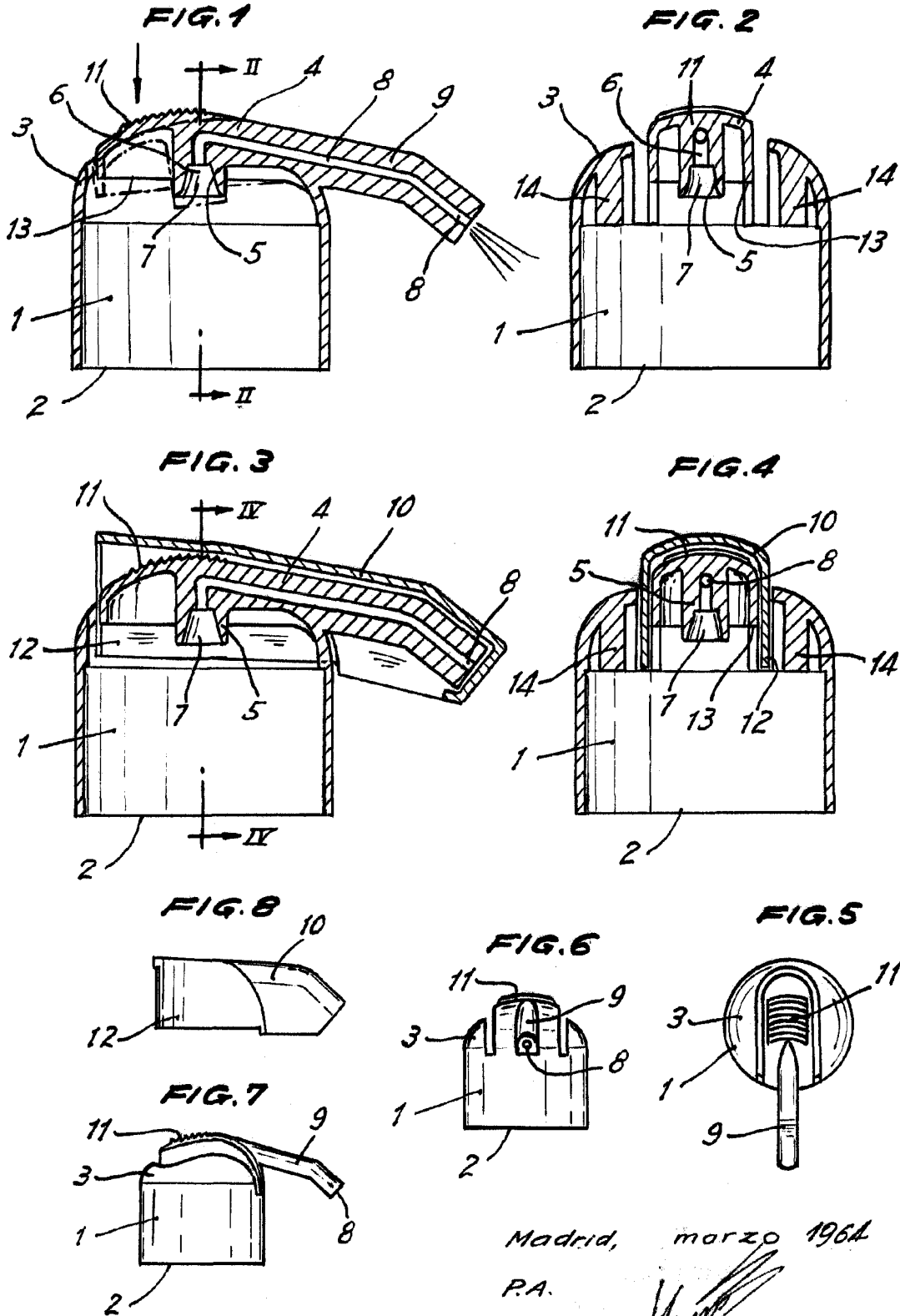

Escala variable.

Madrid, marzo 1964
P.A.

Palacios