

104615



M O D E L O        D E        U T I L I D A D

---

QUE POR VEINTE AÑOS EN ESPAÑA, SE SOLICITA A FAVOR DE -  
ARACELI CARCELLER BERGILLOS, DE NACIONALIDAD ESPAÑOLA,  
DOMICILIADA EN MADRID, CALLE DE JOAQUIN MARIA LOPEZ. nº 22-  
P O R :

"UN DISPOSITIVO SUJETADOR DE PUERTAS ABIERTAS; PESADAS  
ACTUANDO INDISTINTAMENTE, A DERECHA O IZQUIERDA".

de novedad, e interés para el ramo de la construcción.

M E M O R I A        D E S C R I P T I V A

---

Consiste el presente dispositivo sujetador de puertas abier-  
tas y pesadas, en una pieza fundida, formando cuerpo único y  
con forma muy caracterizada, recordando la de la letra "C" ,  
con una pequeña prolongación en su brazo "bajo", que cae -  
curvándose, y casi en el centro del tal brazo bajo, un semi-  
círculo saliente y perforado, siendo ésto la aplicación -  
práctica del conocido procedimiento de , "contorneando" -  
hacer pasar por una abertura menor, una pieza aparentemente  
mayor, cuando ésta susceptible por su forma, de adaptarse al  
tal contorneo fraccionado y continuado aprovechando el -

15

20

25

30

35



40

45

espacio útil de la tal pequeña abertura; un ejemplo vulgar, hacer pasar un gran sofá por una puerta menor, buscando la introducción de una parte de él, y dando el contorneamiento posible y necesario para su progresiva salida, hasta obtenerla, y así inversamente se obtiene con la tal forma aproximada de "C" del presente dispositivo, pues de aparente menor abertura útil que la del grueso de la puerta, por su posición de sujeta al suelo o al techo, o lo que haga sus veces, girando parcialmente sobre si mismo "contorneando" pasa fraccionada y continuadamente a introducirse en el tal borde de la puerta, la cual para ser "liberada" precisa que se deshaga toda la operación, la cual tanto para bloquear la puerta abierta como para desbloquearla se hace, con simple empujón encima de la puerta, con simple empujón con el pié encima del dispositivo, que puede ser sujeto al suelo por cualquiera de sus lados.

Su descriptiva ilustrada gráficamente, es como sigue: Consiste el presente dispositivo sujetador de puertas abiertas, en una pieza fundida formando cuerpo único y con forma muy caracterizada, recordando aproximadamente la forma de la letra "C" ( 1 ) con una pequeña forma de semicírculo ( 2 ) perforado y con el brazo bajo de la tal forma "C" prolongado en forma curva caída en la cual ( 3 ) tiene unos rebajes centrales para ligerar el peso de la pieza en casi toda su extensión ( 3 ) y en el mismo brazo anteriormente mencionado una abertura semi circular que tiene por misión descargar - más todavía el peso de la pieza fundida sin quitarle su robustez, siendo que en centro del semicírculo y en su perforación se introduce un tornillo o semejante para fijar el "todo" al suelo, dejando libertad de movimiento rotativo a la pieza que situada convenientemente, se introduce y sujeta, puertas abiertas.

Descrita suficientemente la naturaleza del presente Modelo de Utilidad, cuya exclusividad se solicita por término de VEINTE años, es de significar la siguiente N O T A de:

#### R E I V I N D I C A C I O N E S

1ª.- "UN DISPOSITIVO SUJETADOR DE PUERTAS ABIERTAS, PESADAS

104615

ACTUANDO INDISTINTAMENTE A DERECHA ,O IZQUIERDA",  
caracterizado porque es, una pieza fundida formando cuerpo  
único, y representando aproximadamente la letra "C", con -  
una pequeña prolongación en su brazo bajo que cae curvan-  
dose, y cerca del centro de este brazo, un semi-circulo -  
saliente con una perforación redonda ,y enfrentándose con  
él, otra perforación en forma de media luna.

50

2ª-. "UN DISPOSITIVO SUJETADOR DE PUERTAS ABIERTAS, PESADAS,  
ACTUANDO INDISTINTAMENTE ,A DERECHA o IZQUIERDA", como ante-  
riormente reivindicado y caracterizado porque tiene, en  
su cuerpo y brazos de la forma "C" antes reivindicada, -  
sendos rebajes, en sus dos caras, que lo hacen más ligero  
sin quitarle su robustez ,que es muy grande.

55

3ª-. "UN DISPOSITIVO SUJETADOR DE PUERTAS ABIERTAS, PESADAS,  
ACTUANDO INDISTINTAMENTE ,A DERECHA o IZQUIERDA", como an-  
teriormente reivindicado y caracterizado porque tiene, -  
su abertura máxima de brazos, menor que el grueso de la -  
puerta que , contornada por su borde, el dispositivo pe-  
netrando en él, la sujeta .

60

65



4ª-. "UN DISPOSITIVO SUJETADOR DE PUERTAS ABIERTAS, PESADAS,  
ACTUANDO INDISTINTAMENTE ,A DERECHA o IZQUIERDA", como an-  
teriormente reivindicado y caracterizado porque tiene, sus  
superficies horizontales, idénticas permitiendo que al  
ser fijadas para su actuación, se pueda hacer por cualqui-  
era de los dos lados, dando así servicio para puertas abri-  
endo a derecha o abriendo a izquierda.

70

5ª-. "UN DISPOSITIVO SUJETADOR DE PUERTAS ABIERTAS, PESADAS,  
ACTUANDO INDISTINTAMENTE, A DERECHA O IZQUIERDA", como ante-  
riormente reivindicado y caracterizado porque tiene, como  
único mecanismo su limitado movimiento de giro producido  
por su estructura y la sujeción que le proporciona un único  
tornillo, clavo o semejante, fijado através del la perfora-  
ción redonda ( de la reivindicación PRIMERA) y atornillado  
o clavado al suelo, al techo ,cuando en contacto con la -  
puerta o donde lo que haga sus veces en ambos casos.

75

80

104615

85

6ª.-"UN DISPOSITIVO SUJETADOR DE PUERTAS ABIERTAS,PESADAS, ACTUANDO INDISTINTAMENTE,A DERECHA O IZQUIERDA", como anteriormente reivindicado y caracterizado porque,tanto el bloqueo del dispositivo que mantiene la puerta abierta, se hace simplemente dando un empujón a ésta para que tome contacto con él tal dispositivo, como para desbloquearla, es suficiente dár un pequeño empujón con el pié ,cuando la sujeción está en el suelo, como es suficiente dár una pequeña sacudida de vaivén, cuando la sujeción és en el techo.

90

7ª.-"UN DISPOSITIVO SUJETADOR DE PUERTAS ABIERTAS,PESADAS, ACTUANDO INDISTINTAMENTE,A DERECHA O IZQUIERDA",----- .

Tal como descrito y reivindicado en la presente Memoria, la que consta de CUATRO folios, y de noventa y una - líneas mecanografiadas a dos espacios , por una sola cara, a la que se unen los planos.



MADRID, 4 de Marzo de 1964.

*Araceli Cavallera Bergillo*

104615

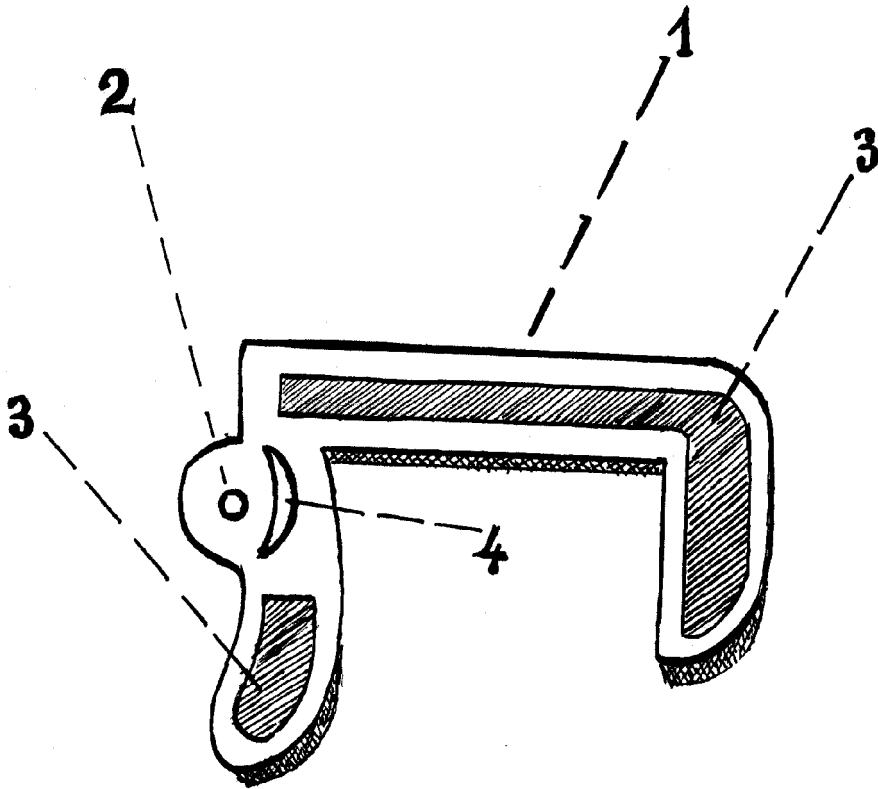

MADRID, MARZO 1.964  
Araceli Carceller Bergillos

ESCALA VARIABLE