



104601

MEMORIA DESCRIPTIVA

que se acompaña a la solicitud de

UN MODELO DE UTILIDAD

a favor de Don Ramón FORTEA Serra, de nacionalidad española
residente en VALENCIA, calle Sagunto, núm.128,

por:

"ENVASE MIXTO DE CIGARRERA Y PORTA-CENICEROS".

=====

El modelo de utilidad objeto de la presente solici-
titud de registro, consiste en un envase decorativo de sobre
5 mesa que consta de un vaso receptor de cigarrillos o ciga-
rrera, cuyo elemento queda asentado sobre una base consti-
tuida por un receptáculo en el que se aloja una serie de ce-
niceros en superposición.

104601



10 Los servicios de fumador actualmente conocidos, por muy perfectos que se presenten, constan de una pluralidad de elementos que necesariamente ocupan un espacio aplicable a otros menesteres, sobre el hecho de que la individualidad de los elementos constitutivos del servicio, predispone la pérdida o rotura de los mismos.

15 La esencialidad del modelo que se preconiza, consiste precisamente en un envase mixto que reúne los artículos imprescindibles, como son el depósito de cigarrillos o cigarrera y un juego de ceniceros susceptibles de ser encajados en superposición, y alojados en la base del conjunto que se cierra por la colocación superior del cuerpo de cigarrera, y con retención mutua mediante enchufe de bayoneta, de manera que este conjunto pueda ser transportado sin riesgo de separación mutua. La estética y efectividad del envase mixto se completa con una tapa para el cuerpo de cigarrera, igualmente dotada de medios de bayoneta que evitan una salida involuntaria sobre el hecho de proporcionar un cierre estanco para la conservación del aroma y humedad de los cigarrillos contenidos.

20

25

Para la mejor comprensión de cuanto antecede, se acompaña una hoja de planos en los que se representa esquemáticamente el modelo, que a continuación y con referencia a los mismos dibujos, se describe detalladamente:

30 En dichos dibujos:

La figura 1ª, es una vista en alzado del envase mixto, seccionado por un plano central.

La figura 2, muestra en perspectiva al conjunto, con separación del cuerpo portaceniceros que se señala como A, en tanto que el cuerpo de cigarrera se destaca en B.

35

104601



Según queda representado en los dibujos, el cuerpo de cigarrera está formado por un vaso o recipiente (1), de forma ventajosamente troncocónica que se eleva de una peana (2) dotada de un faldón cilíndrico (3) que inferiormente recibe, en ajuste, las predes (4) del recipiente inferior (5) en el que se aloja en pluralidad de ceniceros (6) en superposición. Este último cuerpo actúa como base normalizada para el apoyo del conjunto y en el cierre se mantiene a través de un mecanismo de bayoneta del que la parte hembra se aprecia en la figura 2ª, detalle A, y con la marca (7), siendo de la misma naturaleza este cierre que el superior (8) del vaso (1), destinado a la recepción y retención de una tapa (9) que, sobre la ventaja de proporcionar un cierre estanco, determina un efecto estético agradable por la combinación de los materiales de formación y con el complemento de un elemento decorativo, constituido, en el modelo que se viene describiendo, por una esferilla (10) que se retiene por un tornillo (11) calado desde la parte interna de la tapa (9) y de la cual a su vez pende una cadenilla (12) rematada en un dado de juego (13).-

El efecto ornamental se alcanza en una realización preferente con revestimiento de las superficies amplias con cuero o material similar, en tanto que los vivos de unión e inflexión presentan una superficie metálica y convenientemente pulida y tratada.

Descrita suficientemente la naturaleza y objeto del modelo y la manera en que el mismo puede ser llevado a la práctica, se hace constar que en su realización podrán ser variables los materiales, formas y dimensiones

104601



y en general, cualquier otro detalle accesorio o secundario, siempre que ello no altere, cambio o modifique la esencialidad propuesta.

70 Los términos en que queda redactada la presente memoria son ciertos y fiel reflejo del objeto descrito, debiéndose tomar con carácter amplio y nunca en forma limitativa.

N O T A :

75 EL MODELO DE UTILIDAD que se solicita, deberá recaer precisamente sobre las particularidades características de las siguientes reivindicaciones:

80 1ª.- Envase mixto de cigarrera y porta-ceniceros, esencialmente c a r a c t e r i z a d o por comprender un cuerpo receptor de los cigarrillos, elevado sobre una p e a n a rematada en faldón cilíndrico que recibe interiormente las paredes superiores de un receptáculo en el que se aloja una pluralidad de ceniceros en superposición, con la particularidad de que ambos elementos encajan con ajuste suave y retención por dispositivo de bayoneta que evita el
85 desprendimiento y separación mútua en tanto no se ajerce una acción rotativa en el conjunto.

90 2ª.- Envase mixto de cigarrera y porta-ceniceros, según la reivindicación 1ª, caracterizado porque el recipiente de cigarrera queda cerrado superiormente mediante una tapa encajable con ajuste suave a través de un faldón periférico entre el cual y la embocadura del vaso de cigarrera se establece una retención de bayoneta, constituyendo esta tapa un elemento de cierre de estanquidad que mantiene las condiciones de humedad y aroma del producto con-

104601



95 tenido a la vez que proporciona un complemento estético
del que se suspende una cadenilla rematada en un cuerpo
ornamental, tal que un dado de juego, y presentando el
conjunto un contraste decorativo entre las superficies
lisas simulativas de cueros y/o semejantes y los vivos
100 de enlace e inflexión de superficies pulidas y tratadas.

3ª.- "ENVASE MIXTO DE CIGARRERA Y PORTA-CENI
CEROS".-

Todo según queda expuesto en la presente Me-
moria que consta de cinco hojas foliadas y mecanografía-
das por una sola cara y hoja de dibujos que con la misma
se acompañan.

MADRID, 4 MAR. 1964

P.P.

Modesto Polo
P.P.

FIG. 1

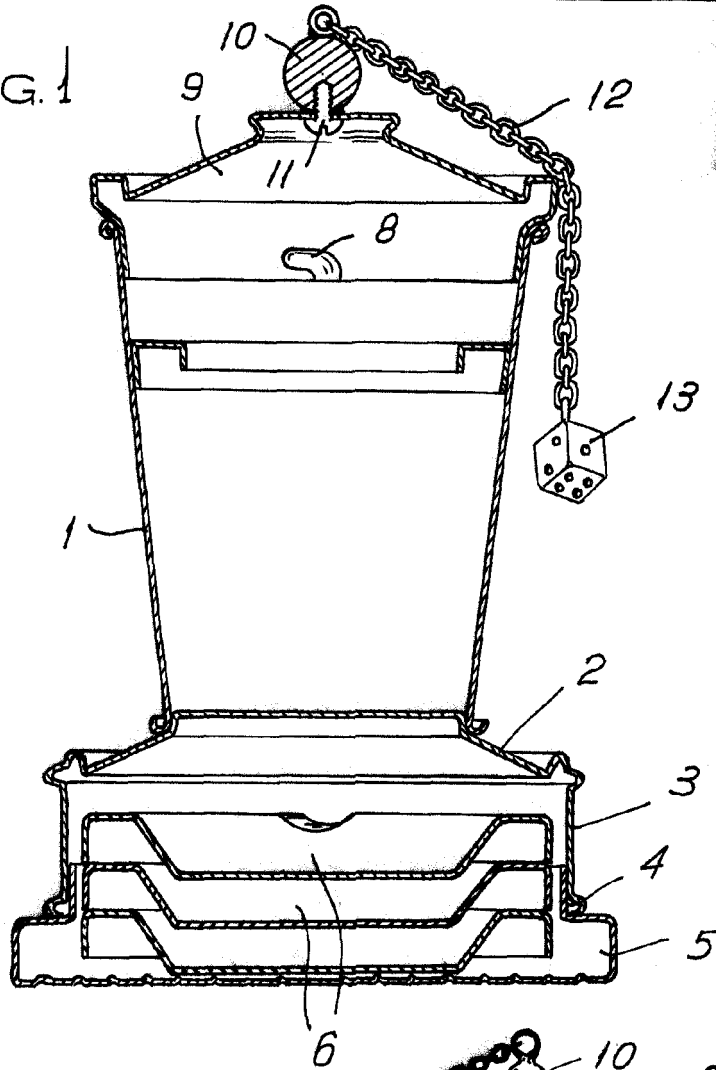
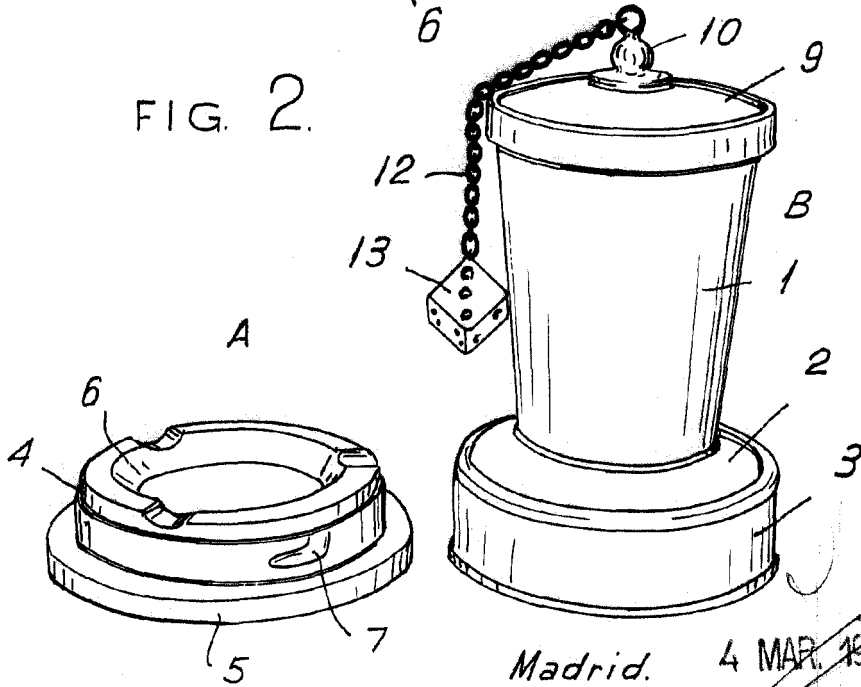

FIG. 2



Madrid. 4 MAR. 1964

Miguel Polo

ESCALA VARIABLE.