



104593

M O D E L O  
D E  
U T I L I D A D

a favor de Don Eugenio GARCÉS GIL, de nacionalidad española, residente en Barcelona, Avda. Infanta Carlota, 58 por "SEVILLETA".

- . -

MEMORIA DESCRIPTIVA

La presente invención se refiere a una servilleta cuyas características la convierten en muy útil en establecimientos donde se usen grandes cantidades de estas piezas, debido a que teniendo en cuenta su bajo precio de coste y sus peculiaridades constitucionales, permiten que sólo sean usadas una vez, con lo que se evita que tengan que ser lavadas como ocurre con las conocidas de tejido.

La servilleta aludida, se caracteriza por el hecho de comprender una lámina externa constituida por un

104593



- material absorbente, siendo su cara visible susceptible de llevar impresos motivos publicitarios, mientras que en su cara posterior lleva aplicada una capa impermeable, estando el conjunto dotado de dispositivos para su colocación en el cuello del usuario.
5. Estos dispositivos pueden estar formados por una abertura dispuesta cerca de uno de los extremos de la lámina y provista de un corte que define dos aletas enfrentadas y provistas de orificios para el paso de un elemento lineal de atado.
10. Los dibujos adjuntos muestran tan sólo a título de ejemplo, no limitativo del alcance de la presente invención, un caso práctico de realización de una servilleta según las características descritas.
15. En dichos dibujos: La figura 1 muestra una vista en perspectiva de la servilleta; la figura 2 repite la misma figura pero con la servilleta aplicada al usuario; la figura 3 muestra una sección longitudinal parcial de la misma; y la figura 4 una sección de una de las aletas.
20. Según la representación de los dibujos, el objeto de la presente invención está constituido por una lámina -1- de forma sensiblemente rectangular, la cual presenta la particularidad de estar formada por un material convencional pero de propiedades absorbentes, con lo que se impide el deslizamiento de eventuales salpicaduras. Esta misma lámina, por su cara vista, es susceptible de llevar impresos motivos publicitarios -2-, relativos al propio establecimiento donde se sirvan las servilletas, o bien de
- 25.

104593



otros motivos gráficos cualesquiera.

5. Por su parte posterior, la lámina -1- lleva aplicada una delgada capa -3- de una substancia impermeabilizante, con lo que se evita que las manchas empapadas en la primera afecten las prendas del usuario.

10. El conjunto descrito está provisto de la línea de plegado -4-, que determina la formación de la zona -5- que se superpone sobre los hombros, y en la que se encuentra prevista la abertura -6- de forma circular, susceptible de adaptarse alrededor del cuello.

15. La abertura -6- tiene formado el corte radial -7- que desemboca al exterior, con la que se determina las dos aletas -8- complementarias entre sí, estando provistas cada una de ellas de los elementos de cierre -9-, que tanto puede ser unos cierres de presión como unos ojales receptores del elemento lineal -10-, de extremos susceptibles de entrelazarse.

20. Serán independientes del objeto del presente modelo de utilidad los materiales empleados en los distintos elementos constitutivos de la servilleta, así como las formas y dimensiones, tanto absolutas como relativas de los mismos y, en consecuencia todo cuanto no afecte a su esencialidad.



104593

N O T A

Se reivindica como objeto del presente modelo de utilidad:

5. 1. Servilleta, que se caracteriza por el hecho de comprender una lámina externa constituida por un material absorbente, mientras que su cara posterior lleva aplicada una capa de una substancia impermeabilizante, estando el conjunto dotado de dispositivos para su colocación en el cuello del usuario.

10. 2. Servilleta, según la primera reivindicación que se caracteriza por el hecho de que uno de sus extremos presenta una abertura con corte radial que forma dos aletas adaptables alrededor del cuello y provistas de orificios para el paso de un dispositivo de ligazón.

15. 3. Servilleta.  
La presente memoria consta de cuatro hojas foliadas escritas a máquina por una sola cara.

Barcelona, 22 febrero de 1964.

Eugenio GARCÉS GIL

p.a.

L. PONTI



22 104503

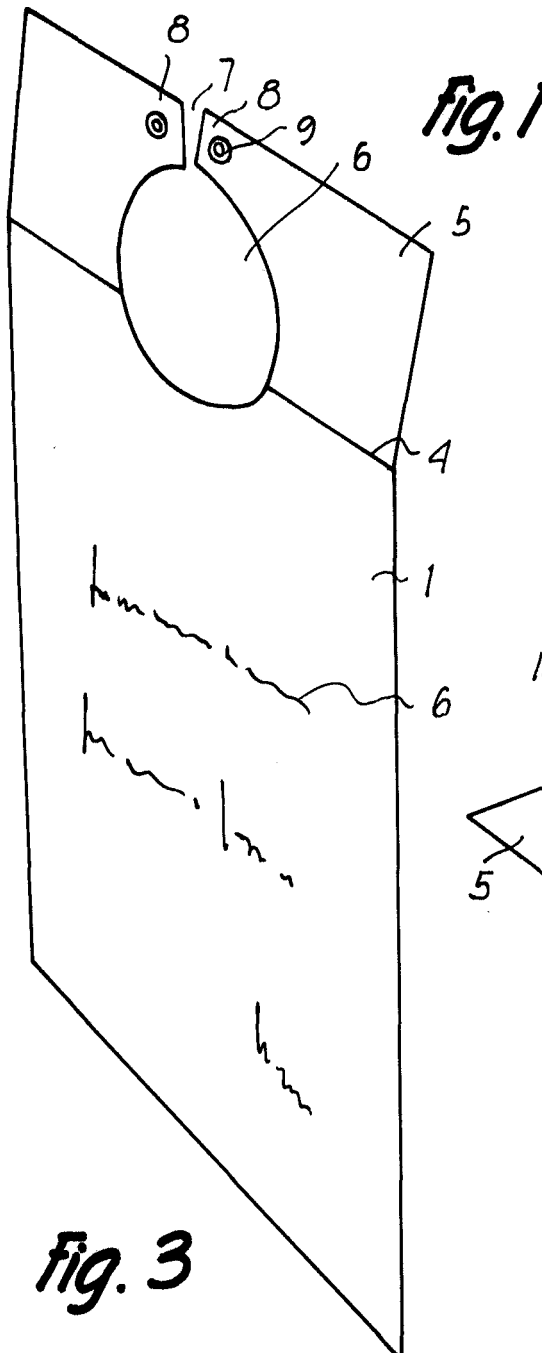

Fig. 1

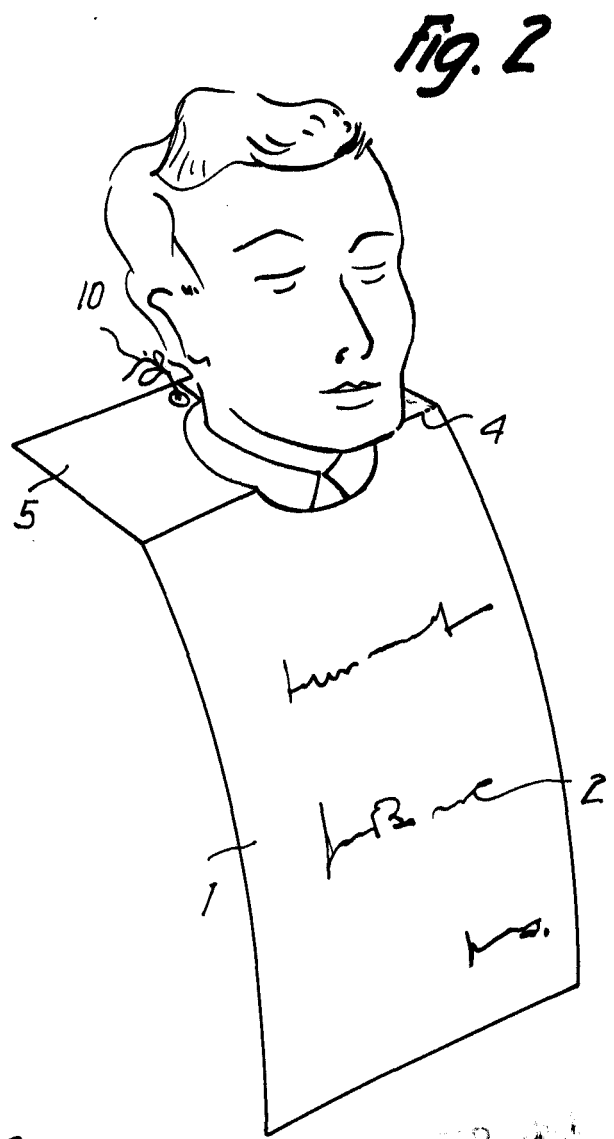

Fig. 2

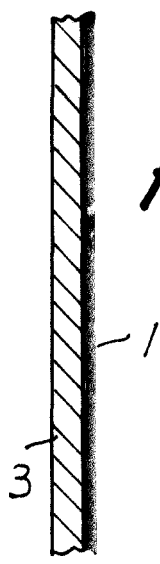

Fig. 3

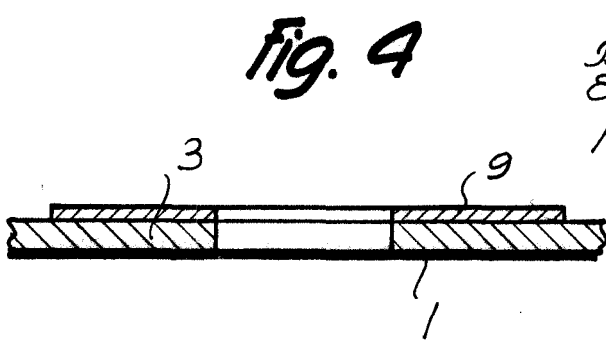

Fig. 4

Barcelona,  
Eugenio Garcés Gil  
p.a.

I. PONTI

10841