



MODELO DE UTILIDAD

104588

MEMORIA DESCRIPTIVA  
-----

sobre:

“UN CUBO PARA USOS INDUSTRIALES Y DOMESTICOS”

Solicitante: Doña CARMEN ALONSO GONZALEZ,  
de nacionalidad española, residente en  
BARCELONA, Calle Aribau, 270.

-----



La presente solicitud se refiere a un cubo para usos industriales y domésticos, constituido por un cuerpo moldeado de forma general troncocónica, con la conicidad dirigida hacia la base, y dotado en su boca de un reborde circunferencial exterior.

Este cubo se caracteriza, esencialmente, porque dicho reborde lleva alojado en su interior un aro rígido de refuerzo que al menos en dos zonas diametralmente opuestas está al descubierto y, correspondientemente, la pared lateral del cubo está provista de sendas escotaduras verticalmente alineadas con las porciones descubiertas del citado aro y contiguas a ellas, adaptadas para permitir el paso de la mano para asir el cubo por las repetidas porciones descubiertas del aro rígido de refuerzo.

Otra característica del cubo de que se trata consiste en que las citadas escotaduras de la pared lateral del cubo están limitadas en sus lados contiguos al aro de refuerzo mencionado, por la parte exterior del cubo, por sendas orejas.

El cubo realizado de este modo es particularmente apropiado para grandes capacidades, ya que como la carga, al levantar el cubo por las citadas porciones descubiertas del aro rígido incorporado en el reborde superior, se reparte sobre toda la extensión de este reborde, es decir, sobre todo el contorno de la boca del cubo, no puede producirse desgarre en las zonas de los asideros.

En el dibujo adjunto se ilustra a título de ejemplo no limitativo una forma de realización, mostrando la única



figura representada una vista en perspectiva del cubo de que se trata.

Con la referencia 1 se designa el cuerpo moldeado del cubo, por ejemplo de polietileno, de forma general tronco-  
5 cónica y dotado en su boca de un reborde circunferencial exterior 2. Este reborde lleva alojado en su interior un aro rígido de refuerzo 3, constituido por ejemplo por un tubo de hierro. Este aro está al descubierto en cuatro zonas  
4 diametralmente opuestas por pares y, correspondientemente,  
10 la pared lateral del cubo está provista de escotaduras 5 verticalmente alineadas con dichas porciones descubiertas del citado aro 3 y contiguas a ellas. De este modo, las referidas porciones descubiertas del aro rígido de refuerzo  
constituyen fuertes asideros, estando limitadas las escota-  
15 duras 5 en sus lados contiguos al aro de refuerzo 3, por la parte exterior del cubo, por respectivas orejas 6.

Se hace constar que todo cuanto no altere, cambie o modifique lo esencial del cubo descrito puede quedar sometido a variaciones de detalle.

20

N O T A

El Modelo de Utilidad que se solicita recae sobre las siguientes reivindicaciones:

1ª.- Un cubo para usos industriales y domésticos, constituido por un cuerpo moldeado de forma general troncocónica,  
25 con la conicidad dirigida hacia la base, y dotado en su boca de un reborde circunferencial exterior, caracterizado porque dicho reborde lleva alojado en su interior un aro rígido de refuerzo que al menos en dos zonas diametralmente opues-

104588



tas está al descubierto y, correspondientemente, la pared lateral del cubo está provista de sendas escotaduras verticalmente alineadas con las porciones descubiertas del citado aro y contiguas a ellas, adaptadas para permitir el paso de la mano para asir el cubo por las repetidas porciones descubiertas del aro rígido de refuerzo.

2ª.- Un cubo según la reivindicación 1ª, caracterizado porque las citadas escotaduras de la pared lateral del cubo están limitadas en sus lados contiguos al aro de refuerzo mencionado, por la parte exterior del cubo, por sendas orejas.

3ª.- UN CUBO PARA USOS INDUSTRIALES Y DOMESTICOS, tal y como queda descrito y reivindicado en la presente memoria que consta de cuatro hojas mecanografiadas por una sola cara y de una lámina de dibujos.

BARCELONA, 22 de Febrero de 1964.

CARMEN ALONSO GONZALEZ  
P.P.

GOMEZ-ACEBO Y MODET

P.P.

ESCALA VARIABLE

104588

22 FEB 1964

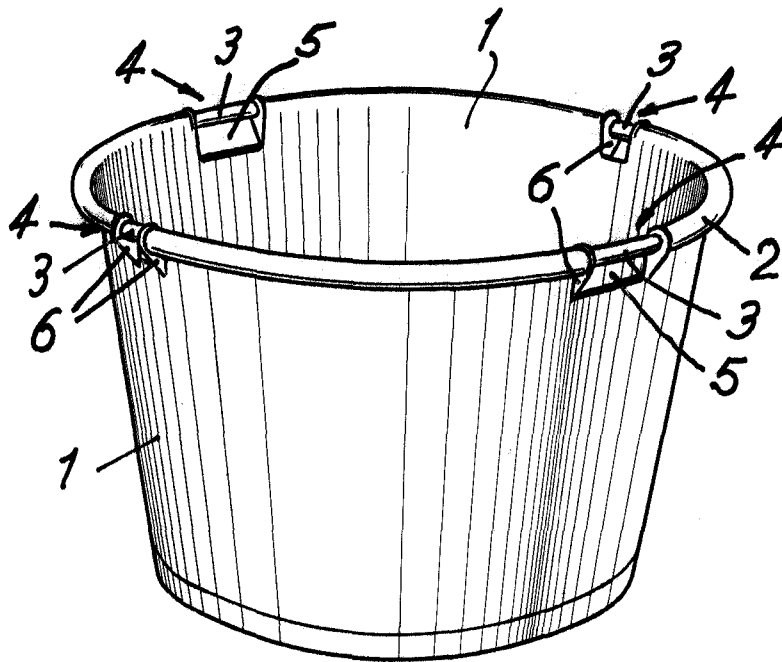

BARCELONA, 22 de Febrero de 1964.

CARMEN ALONSO GONZALEZ  
P.P.

A. GONZALEZ-ALBU I MODEI

P.P.