



104497

MEMORIA DESCRIPTIVA
para solicitar
PATENTE DE MODELO DE UTILIDAD

• n

E S P A Ñ A

por VEINTE años

por "CIERRE PARA JOYERIA Y SIMILARES"

A nombre de:

Don José MORATA LOZANO, de nacionalidad española.

domiciliado en:

TARRASA (Barcelona) Portal de S. Roque, nº 52

.....

El objeto de la presente solicitud de modelo de utilidad, se refiere a un cierre para joyería y similares, cuyas características de novedad le confieren la cualidad de aportar, a la función a que se destina, las siguientes ventajas:

5



a.- Es aplicable inmediatamente a correas de reloj, cinturones y elementos análogos.

b.- Su aplicación no precisa operación preparatoria alguna.

10 c.- Permite la inmediata sustitución de la correa o cinta.

d.- Determina una perfecta sujeción con bloqueo irreversible.

15 e.- La correa queda fija, pero su longitud es fácilmente regulable pudiéndose adaptar a su aplicación con rapidez.

f.- El cierre es fácil de accionar, tanto para cerrar, como para abrir.

En el adjunto plano se ha representado una forma de ejecución del modelo de que se trata.

20 Las figuras 1 y 2 representan, en alzado y planta, la pieza macho del cierre.

La figura 3 representa una vista, según A, de la figura 1.

25 Las figuras 4, 5 y 6 representan, respectivamente, vistas en alzado, frente y planta, de la pieza hembra.

La figura 7 representa una vista perspectiva del cierre montado.

30 Como puede apreciarse, este cierre, consta de dos piezas, un macho (1) y otra hembra (2) que anclan entre sí, a cuyo efecto la pieza macho presenta forma de perfil en U con laterales sensiblemente divergentes, de base plana que se prolongan en un gancho hacia arriba (3) y que lleva articulado, entre los faldores, en su otro extremo la tapa (4), estando practicadas en el fondo dos aberturas transversales (5).

35 En combinación con la pieza macho (1) se dispone la pie-



40 za (2) que también presenta perfil en U con laterales sensiblemente divergentes, sentando a testa con la anterior por frente inclinado y llevando su base un saliente elevado en el que va una ventana (6) para paso de gatillo (3). También lleva aberturas (7) transversales y unas muescas (8) en los faldones.

En la pieza (2) va también prevista la anilla tope (10).

45 La disposición de aberturas transversales y topes posibilita la colocación de la correa y la regulación inmediata de longitud tal como se aprecia en la figura 7 en la que la correa (9) se ha representado en línea discontinua.

50 Una vez colocada la correa, el cierre se determina por presentación atesta de las piezas, previo enganche del gatillo (3) en la ventana (6), y balanceo y sentado de la pieza batiente tapa (4), que presenta forma de perfil en U con laterales sensiblemente convergentes.

Este modelo es realizable en cualesquiera tamaños y materiales adecuados, siendo susceptible de toda clase de modificaciones de detalle que no alteren su fundamento.

NOTA

55 Los puntos de invención propia y nueva que se presentan para que sean objeto de esta patente de modelo de utilidad en España, por veinte años son los siguientes:

60 1^o.- Cierre para joyería y similares, caracterizado por que consta de una pieza macho que acopla con otra pieza hembra mediante enganche retenible, a cuyo efecto la pieza presenta perfil en U, de base plana que se prolonga en un gancho o gatillo dirigido oblicuamente hacia atrás, llevando articulada, entre los faldones y en la parte extrema, una tapa de cierre, de perfil en U, estando practicadas en el fondo dos aberturas transversales paralelas.

65



70 2º.- Cierre para joyería y similares, según reivindicación anterior, caracterizado por que en combinación con la pieza macho descrita, se dispone la pieza hembra que presenta asimismo perfil en U, posee base plana que determina una elevación frontal en la que va vaciado para entrada del gatillo de la pieza macho, lleva una anilla resalte para tope y dos aberturas transversales en la base, así como dos muescas en el exterior de sus faldones.

75 3º.- Cierre para joyería y similares, según reindicaciones anteriores, caracterizado por que mediante las aberturas y tope descritos se montan inmediatamente las corres y su longitud se regula con facilidad y comodidad.

4º.- "CIERRE PARA JOYERIA Y SIMILARES".

80 Tal y como se ha descrito en la memoria que antecede y para los fines que se han especificado, representando en el dibujo que se acompaña.

Consta la presente memoria descriptiva de cuatro hojas escritas a máquina por una sola cara.

Madrid, 28 de Febrero de 1.964.



104497

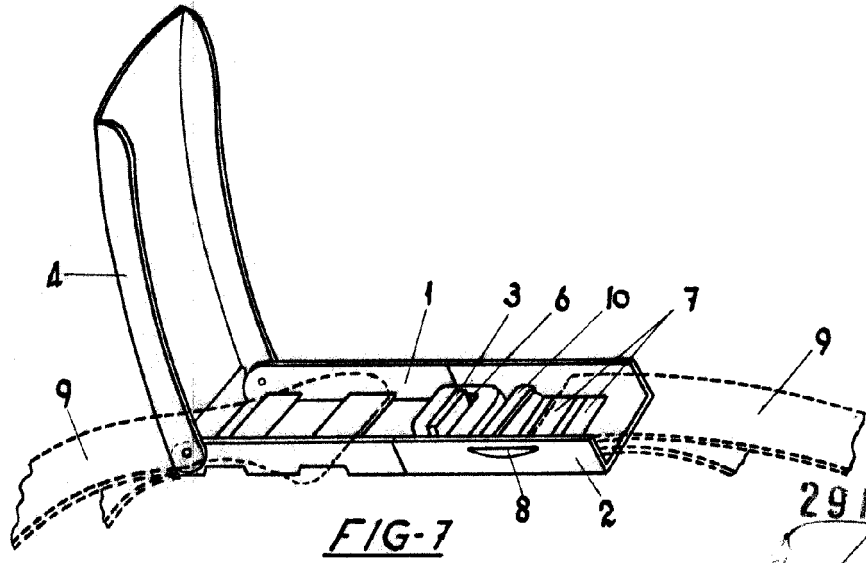
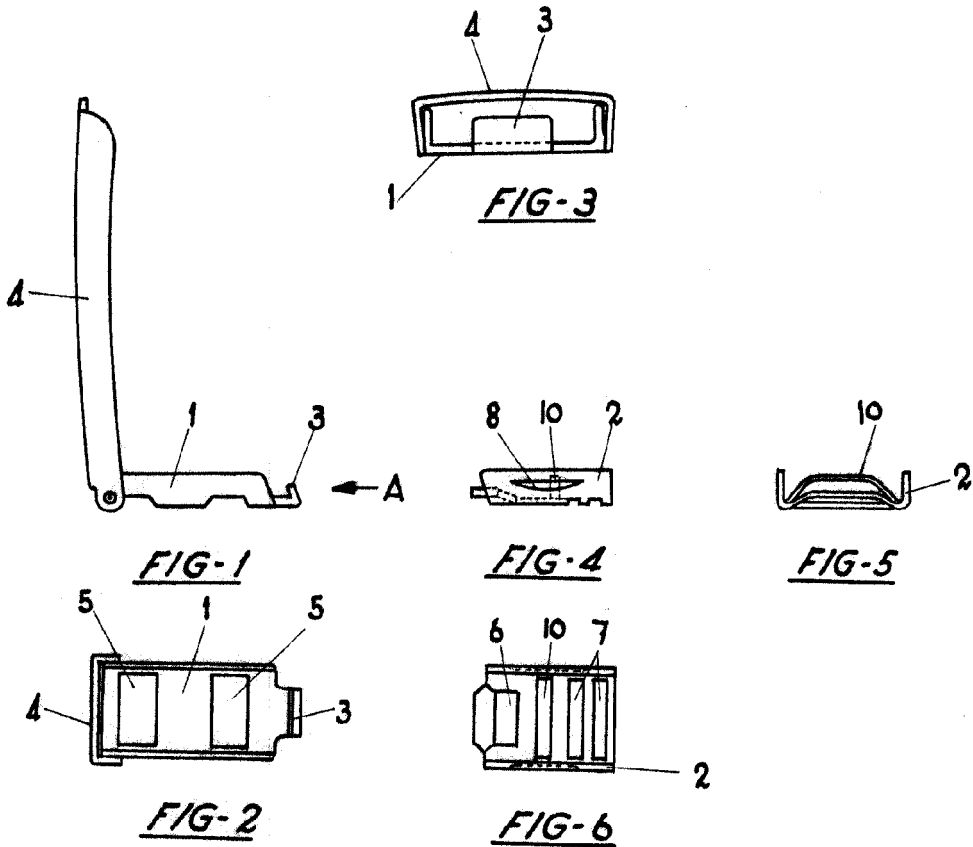

29 FEB 1964

[Handwritten signature]

ESCALA VARIABLE