

17 FEB



104307

MEMORIA DESCRIPTIVA

del Modelo de Utilidad, por 20 años, solicitado a favor de Don Fortunato L E V Y Abecasis, de nacionalidad Española, residente en Barcelona, calle Aribau nº 308, por " UNA ESFERA PARA JUEGOS DE MAGIA ".

El Modelo de Utilidad, cuyo registro se solicita, se refiere a una esfera para juegos de magia .

5 La esfera objeto del presente Modelo de Utilidad, está constituida por una bola hueca, opaca que presenta un orificio circular que se obtura con el fondo de un envase cilíndrico que queda introducido en el interior de la esfera.

10 El envase cilíndrico interior de la esfera, presenta un tapón que se encaja entre unos salientes de cantrado sobresalientes de la zona de la superficie de la esfera, opuesta diametralmente al orificio de la esfera, o sea al fondo del envase interior de la esfera.

El envase cilíndrico está lleno de un líquido de color igual al de la esfera para que el fondo visible exteriormente del envase se confunda con el resto de la esfera.

15 En el seno del líquido se dispone un poliedro flotante, en cuyas caras se realizan unas inscripciones que representan respuestas a posibles preguntas que se formulen. Estando dispuesta la esfera con el fondo del envase in -



20    terior en la parte inferior y provocar la inversión de la esfera, el poliedro se desplaza en sentido opuesto, aplicándose una de sus caras al fondo del envase con lo que se hace visible exteriormente una de sus inscripciones.

25    En la hoja gráfica adjunta y a título de ejemplo, se representa un caso de realización práctica de la esfera para juegos de magia, objeto del presente Modelo de Utilidad.

30    La figura 1, representa una vista en alzado lateral de la esfera, viéndose en la figura 2, un corte de la esfera según un plano vertical. La figura 3, es el corte y vista de la esfera según un plano medio horizontal, habiéndose extraído el frasco interior. La figura 4, es un detalle del frasco interior. La figura 5, es el poliedro que flota en el interior del frasco.

35    Siguiendo los dibujos se advierte la esfera de cristal opaco -1- que lleva un orificio circular -2-, por el que es visible el fondo -3- del frasco cilíndrico interior -4- que lleva en su boca -5- un tapón roscado -6-. El interior del frasco está lleno de tinta -7- de la misma tonalidad que el color de la esfera opaca. En el interior del líquido -7- se dispone un poliedro flotante, en cuyas caras triangulares -8- figuran inscripciones distintas -9-.

40    Al tener la boca -2- hacia abajo y darle la vuelta de forma que la boca -2- quede en la parte de arriba, como el poliedro presenta unos orificios flota en el líquido, por lo que al efectuar la inversión de la posición de la bola, la pieza polidrica asciende de manera que aparece visible una de las caras triangulares -8'- de inscripción -9'- del poliedro a través del cristal del fondo -3- del envase. Al ir dando vueltas a la bola y al disponerla finalmente con la parte del orificio circular dirigida hacia arriba, se consigue la variabilidad de caras del

45

17 FEB



50 poliedro que se aplican en el fondo -3-, con lo que varían las inscripciones visibles y por tanto las respuestas que en el juego se den a las preguntas que se hacen a la bola.

El tapón del envase, presenta un precinto interior -10- en el fondo. Para el centraje del tapón del envase que se extrae por el orificio -2-, se establece en el fondo de la esfera 55 opuesto al orificio -2- unos salientes cilíndricos -11- que contribuyen al centrado del tapón y evitan su movimiento.

Se fabricará la esfera de jugo de magia reivindicada, con los materiales apropiados a sus elementos componentes, pudiendo variar su forma, acabado y dimensiones, y cuantos detalles de 60 realización no alteren, cambien o modifiquen su esencialidad.

===== N O T A =====

Se reivindica:-

1ª.- Una esfera para juegos de magia, constituida por una bola hueca opaca, que presenta un orificio circular que se obtura con el fondo del envase cilíndrico que queda introdu- 65 cido en el interior de la bola.

2ª.- Una esfera para juegos de magia, según reivindicación anterior, caracterizada porqué el envase cilíndrico interior de la esfera, presenta un tapón que se encaja entre unos sa- 70 lientes de centrado sobresalientes de la zona de la superficie de la esfera opuesta diametralmente al orificio de la esfera, o sea al fondo del envase interior de la misma. El envase cilíndrico está lleno de un líquido de color igual al de la esfera, para que el fondo visible exteriormente del envase se confunda con el resto de la esfera.

75 3ª.- Una esfera para juegos de magia, según reivindicaciones anteriores, caracterizada porqué en el seno del líquido se

104307 17 FEB



- 4 -

80 dispone un poliedro flotante, en cuyas caras se realizan ins -  
cripciones que representen respuestas a posibles preguntas que  
se formulen. Estando dispuesta la esfera con el fondo del en -  
vase interior en la parte inferior y provocar la inversión  
de la esfera, el poliedro se desplaza en sentido opuesto, apli -  
cándose una de sus caras al fondo del envase, con lo que se  
hace visible exteriormente una de sus inscripciones.

4ª.- Una esfera para juegos de magia.

85 Consta la presente memoria de cuatro hojas foliadas y escritas  
86 por una sola cara.

Barcelona, 17 de Febrero de 1.964.

P. A.

M. LLORT

P. P.

104307

17 FEB



FIG. 1

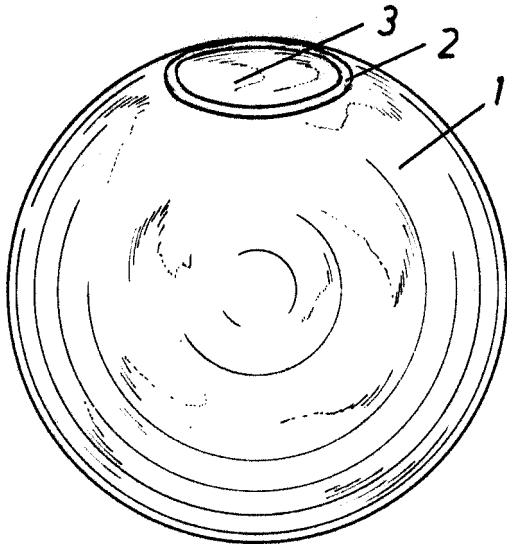

FIG. 2

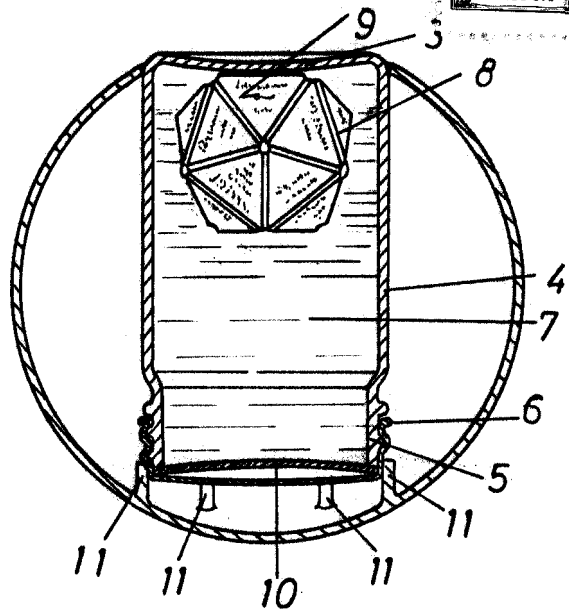

FIG. 3

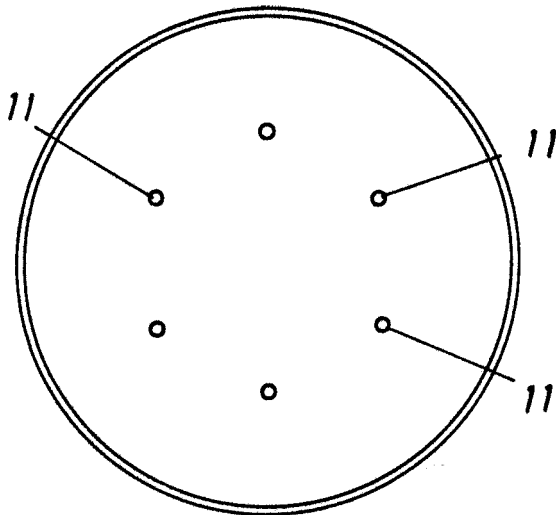

FIG. 5

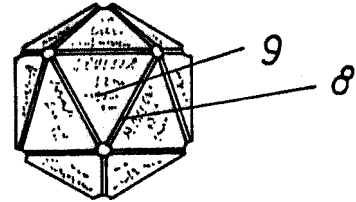
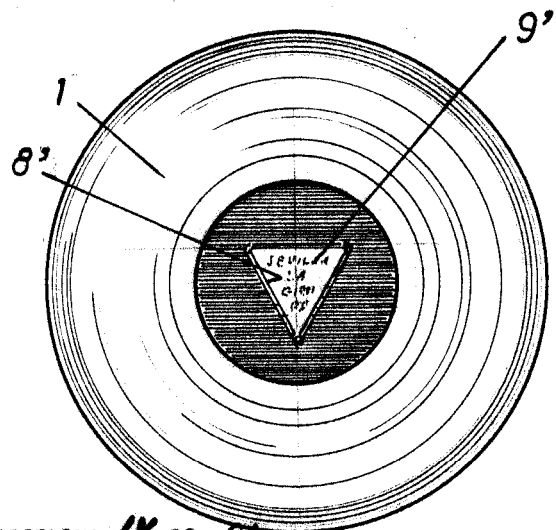
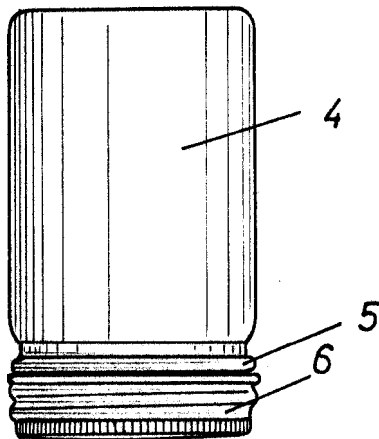

FIG. 6

FIG. 4



BARCELONA 14 DE *enero* DE 19 *64*

P. A.  
*J. C. Llorens*