

104226

28 EN



MODELO DE UTILIDAD

por 20 años

por "UN ASIENTO PARA INODOROS", a favor de D^a Angelina Jaques Prat, de nacionalidad española, domiciliada en Barcelona, Ausias March, 64.

=====

MEMORIA DESCRIPTIVA

Se refiere el presente Modelo de utilidad a un nuevo tipo de asiento para inodoros, que viene a aportar notables y sensibles mejoras sobre todas las realizaciones ejecutadas hasta el momento para tal fin.

5. Son múltiples los tipos de asientos para inodoros actualmente existentes, ahora bien, ninguno de ellos ha llegado a alcanzar el grado satisfactorio que sería de desear, por regla general, porque todos ellos están afectados de uno u otro inconveniente primordial.



- Así por ejemplo, el asiento fabricado en madera ha llegado prácticamente casi a desaparecer ya que era totalmente antihigiénico, tanto por su propia estructura, como por el pudrimiento que llegaba a operarse en la
5. madera con el tiempo debido a su parcial contacto con el agua, por salpicaduras de las descargas, etc. Por ello se recurrió al asiento de material plástico que es mucho más higiénico por la naturaleza del material y bastante más cómodo para el usuario. Ahora bien, éstos por lo general
10. se caracterizan por acoplarse a la taza del inodoro mediante un canal cóncavo hacia abajo practicado en toda su extensión. Ello implica el inconveniente de que como no todas las tazas son iguales hay que disponer de una considerable gama de asientos, para cubrir todas las necesidades
15. de medidas. Además, la referida forma cóncava es foco de suciedad y polvo, por lo que tampoco son del todo satisfactorios.

El presente Modelo de utilidad da a conocer un nuevo tipo de asiento cuyas características más esenciales son:

20. aplicación a cualquier tipo de taza, exención total de focos de suciedad lo que supone higiene absoluta, y por último constitución especial para comunicar comodidad máxima al usuario.

Para su mejor comprensión, nos vamos a referir a un

25. dibujo que se adjunta y que, a título de ejemplo explicativo, no limitativo, representa un asiento para inodoros realizado de conformidad con el presente Modelo.

En dicho dibujo, la figura 1 es un despiece en perspectiva del asiento en cuestión, parcialmente seccionado para

30. mostrar más claramente su constitución.

La figura 2 se corresponde con una sección longitudinal del propio asiento según un plano meridiano.

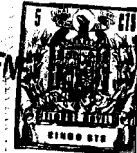

Según tales figuras, el asiento para inodoros objeto del presente Modelo consta de dos piezas, tapa -1- y asiento propiamente dicho -2-, caracterizadas primordialmente por constituir las sendos cuerpos de estructura continua y hueca, dando lugar en consecuencia a dos cámaras -3- y -4-, internas a los mismos, que proporcionen flexibilidad suma al asiento, y le hacen estar desprovisto de focos de suciedad.

Las partes inferiores -5- y -6- de dichas tapa -1- y asiento -2- son planas para mejor adaptación de una sobre la otra y, a su vez, sobre la taza del inodoro.

Queda previsto también en el presente Modelo que tanto la tapa -1- como el asiento -2- puedan recibir una corriente de aire o agua, caliente o fría indistintamente según la época del año, para un más cómodo uso de aquéllos.

Todo cuanto no afecte, altere, cambie o modifique la esencia del asiento descrito, será variable a los efectos del actual Modelo.

N O T A.

Se reivindica como objeto de este registro por Modelo de utilidad:

1.- Un asiento para inodoros, caracterizado esencialmente, por estar constituido por un cuerpo hueco, de sección transversal sensiblemente rectangular apaisada, y de conformación anular continua, dotado de una expansión trasera para acharnelamiento de la tapa, la cual está constituida por dos bases laminares separadas entre sí uniformemente en toda su extensión y unidas por sus bordes por una franja perimétrica; comunicando las cámaras huecas de dichos asiento y tapa, flexibilidad a los cuerpos constitutivos de los mismos.

Sean cuales fueren las circunstancias que concurren en la esencialidad del Modelo de utilidad definido en la ante-



rior reivindicación, cuyo objeto es:

2.- "UN ASIENTO PARA INODOROS".

Consta la presente memoria de cuatro hojas foliadas, mecanografiadas por una sola cara y de los dibujos adjuntos.

5. Barcelona, veintiocho de enero de mil novecientos sesenta y cuatro.

F.A. de D^a Angelina Jaques Prat,

104226

28

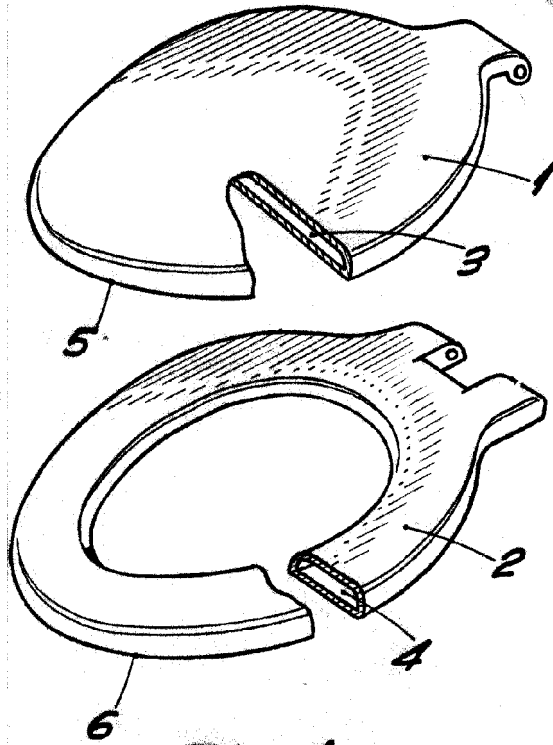

Fig. 1

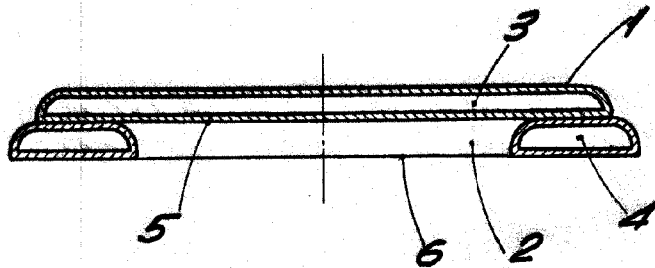

Fig. 2

BARCELONA, 28 ENE. 1964
P.A.

ESCALA VARIABLE