

104183

104183



MEMORIA DESCRIPTIVA

=====

Correspondiente a la solicitud de registro de Modelo de Utilidad que, por veinte años, se solicita para España y sus Colonias, a favor de la razón social " PLASTICOS BORNA, S.L.", entidad de nacionalidad española, residente en Denia (Alicante), Carlos Sentí, nº 7, -----

p o r

" NUEVA ASA "

=====

La presente Memoria se refiere, como indica su enunciado, a una nueva asa, especialmente diseñada para su uso en maletas, carteras, cestas, bolsos y similares, cuyas especiales características, permiten que sean utilizadas sin necesidad de emplear otros elementos auxiliares de refuerzo, como mechas o cuerdas, que en otros modelos de asas se utilizan in

104183



roducidos en el interior de las mismas.

10 La sencillez de su fabricación, el resultado que se obtiene con ellas, y la resistencia que proporcionan, hacen que esta nueva asa, presente grandes ventajas sobre las hasta la fecha empleadas, ya que es económica, no precisa de respuntes ni cosidos y por tanto, necesita menos cantidad de mano de obra en su fabricación y colocación sobre el artículo que se trate.

15 Por el aludido objeto se solicita el correspondiente privilegio de Modelo de Utilidad, conforme y al amparo del vigente Estatuto sobre Propiedad Industrial, a fin de garantizar a favor del recurrente el privilegio de la explotación exclusiva del mismo en toda España.

20 A continuación se hará una detallada descripción de la citada asa, con referencia a los planos que se acompañan, en los que se representa, a simple título de ejemplo, no limitativo, una forma preferente de realización, susceptible de todas aquellas variaciones de detalle que no supongan una alteración fundamental de las características esenciales de la misma,

En dichos dibujos se ilustra:

En la Fig. 1ª, vista general del asa colocada sobre una cartera.

30 En la Fig. 2ª, detalle, en perspectiva y sección transversal de un fragmento del asa.

35 Según el ejemplo de ejecución representado, la nueva asa que se preconiza, está constituida por un cuerpo formado por una superficie superior (1) combada en sentido transversal, que se une solidariamente a otra superficie inferior (2) asimismo combada en sentido transversal, pero dejando su concavidad mirando hacia la de la superficie superior, -



para dejar entre ambas un espacio hueco cuya sección transversal es ovalada.

40 La solidarización entre las dos superficies superior e inferior (1 y 2), se efectúa en sentido longitudinal y formando un nervio hueco (3) en cada borde, que proporciona al conjunto una resistencia elevada.

45 Todo el conjunto, está fabricado en material plástico, - Cloruro de Polivinilo y Poliestileno, en colores mates o en brillo, que da al mismo una presentación de gran efecto estético y vistosidad.

50 Dado que el asa queda formada por una sola pieza, sin -- presentar ninguna clase de cosidos, pespuntos ni uniones entre las distintas partes del mismo, la fabricación de esta asa es elemental y de gran economía ya que ahorra gran cantidad de mano de obra, tanto en fabricación, como en colocación, sobre el artículo que se trate. Por otra parte, su --
55 escaso peso, proporciona otra ventaja, ya que por la resistencia que le dá el nervio (3), el empleo de mechas, cuerdas y otros refuerzos empleados en otros modelos de asas, -- no es preciso en este caso.

60 La forma, materiales y dimensiones, podrán ser variables y, en general, cuanto sea accesorio y secundario, siempre -- que no altere, cambie o modifique la esencialidad del objeto que se describe.

Los términos en que queda redactada esta Memoria, son --
65 ciertos y fiel reflejo del objeto descrito, debiéndose tomar con carácter amplio y nunca en forma limitativa.

N O T A

EN RESUMEN: El Modelo de Utilidad que, por veinte años, se solicita para España y sus Colonias, ha de recaer sobre las siguientes reivindicaciones:



70

1a.- " NUEVA ASA ", caracterizada por estar constituida por un cuerpo de una sola pieza, hueco, y formado por dos - superficies combadas transversalmente, con sus convexidades en sentido opuesto para dar al conjunto una secci3n ovalada cuyas superficies se solidarizan por sus bordes longitudinales, mediante un nervio hueco en cada borde, a fin de proporcionar resistencia y eliminar el empleo de materiales de refuerzos introducidos en su interior.

75

2a.- Por ultiimo, se reivindica como objeto sobre el cual ha de recaer el Modelo de Utilidad que, por veinte a3os, se solicita para Espa3a y sus Colonias, -----

80

p o r

" NUEVA ASA "

Todo conforme queda expresado en la presente Memoria descriptiva, que consta de cuatro hojas, escritas a maquina - por una sola cara y dibujos que se acompa3an.

85

Madrid, 18 de Febrero de 1,964.

P.A.,

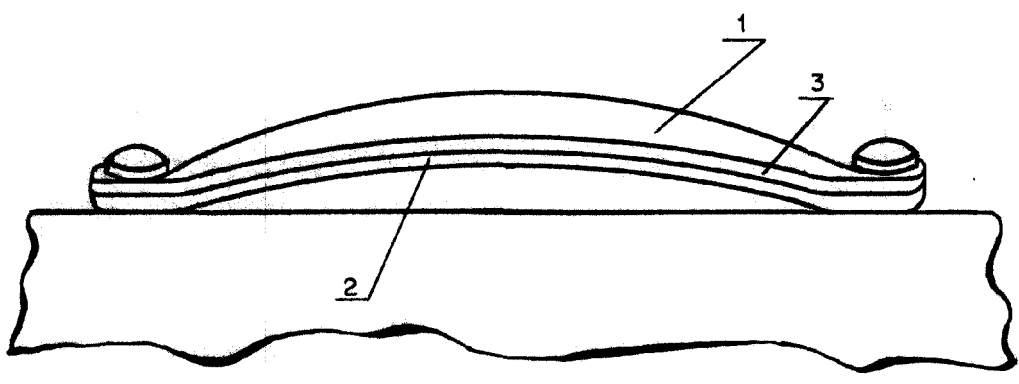

Fig. 1

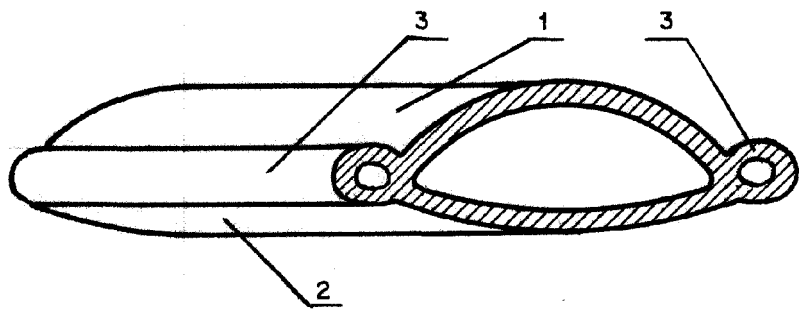

Fig. 2

Madrid 13 Febrero de 1964
P.A.

ESCALA VARIABLE