

104146



104146

MEMORIA DESCRIPTIVA  
para solicitar  
PATENTE DE MODELO DE UTILIDAD  
en  
E S P A Ñ A  
por VEINTE años  
Por "PINZA PARA BAYETAS"

A nombre de:

Don Pablo BUJOSA FEMENIAS, de nacionalidad  
española.

domiciliado en:

PALMA DE MALLORCA (Baleares), Barón de  
Pinopar, 12

=====

El objeto de la presente solicitud de modelo de utilidad, se refiere a una pinza para bayetas, cuyas características de novedad le confieren la cualidad de aportar, a la función a que se destina, las siguientes ventajas:

5

a.- Presenta casquillo para inserción de mango con



104146

lo que arma un aparato para fregar.

b.- La fijación de la bayeta se determina por presionado por una pinza accionable mediante mando a excéntrica.

c.- El mecanismo es sencillo y robusto

d.- El accionamiento es fácil y cómodo

En el adjunto plano se ha representado una forma de ejecución del modelo de que se trata.

La figura 1 representa una vista en alzado lateral.

La figura 2 representa media vista de frente y

La figura 3 representa una vista perspectiva.

Como puede apreciarse, esta pinza se compone de un armazón base en U (1) en el que se inserta fijo un brazo (2) compuesto por un arco de varilla con frente recto, y que lleva en el otro lado un casquillo (3) para inserción del extremo de un mango (4).

En el armazón articula otro brazo (5) homólogo del (2), determinando entre ambos pinza que se cierra mediante el rodillo excéntrico (6) accionado por el mango (7), yendo este rodillo montado giratorio entre los faldones del armazón (1).

Los brazos (2) y (5) presentan un ligero doblado para perfeccionar el presionado y agarre.

De esta forma la bayeta puede quedar solidamente sujeta, o quedar libre para su sustitución, secado o para lo que conviniere.

Este modelo es realizable en cualesquiera tamaños y materiales adecuados, siendo susceptible de toda clase de modificaciones de detalle que no alteren su fundamento.

--:-- N O T A --:--

Los puntos de invención y nueva que se presentan para que sean objeto de esta patente de modelo de utilidad en España, por veinte años son las siguientes:

1ª.- Pinza para bayetas, caracterizada por que consta de un soporte base en U en el que, por un lado, se inser-



ta fijo un brazo prensor constituido por una varilla en arco que presenta frente recto, y por el otro lleva un casquillo para inserción del extremo de un mango, acomodándose en los faldones de la U, articulados, los extremos de otro brazo homologo al anterior, constituyendo tenaza susceptible de cierre por medio de un rodillo excéntrico, montado giratorio entre los faldones de la U. y accionable por un mango, presentando los brazos un ligero quebranto para perfeccionar presionado y agarre;

2º.- "PINZA PARA BAYETAS".

Tal y como se ha descrito en la memoria que antecede y para los fines que se han especificado, representado en el dibujo que se acompaña.

Consta la presente memoria descriptiva de tres hojas escritas a máquina por una sola cara.

Madrid, 11 de Febrero de 1.964.

104146

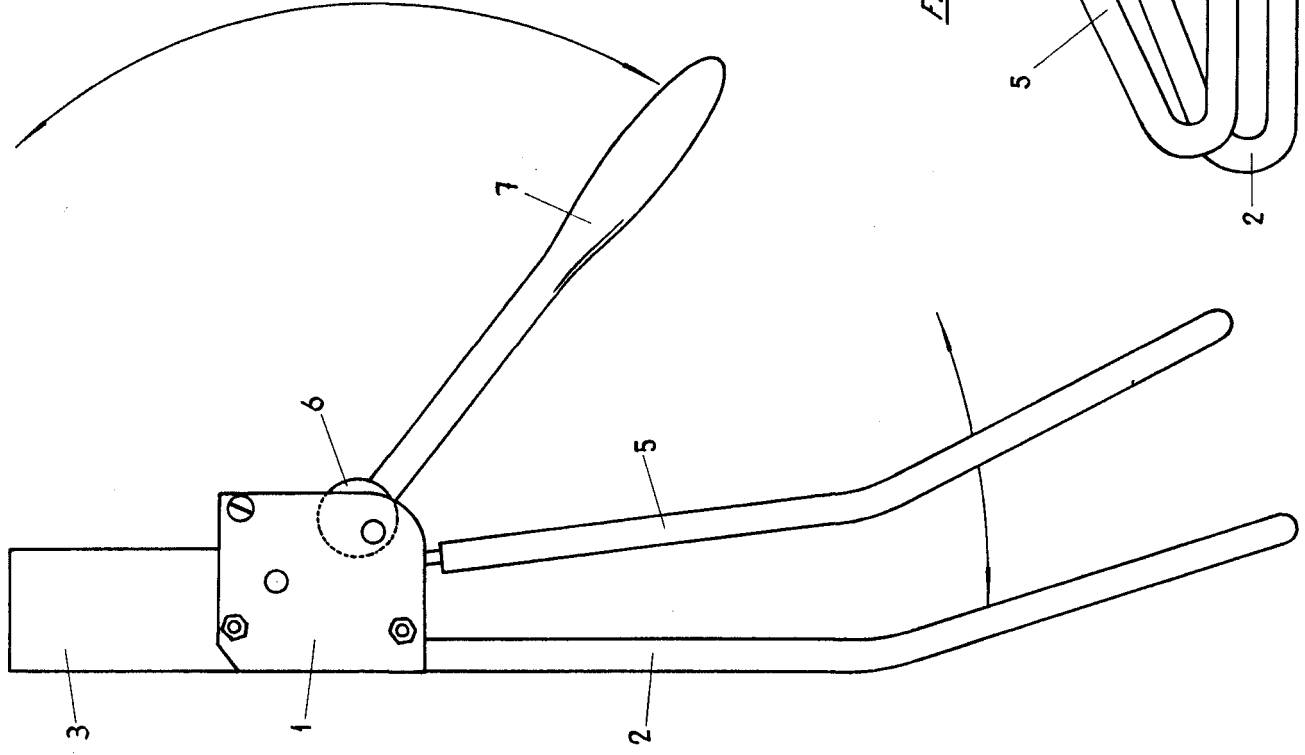

FIG-1

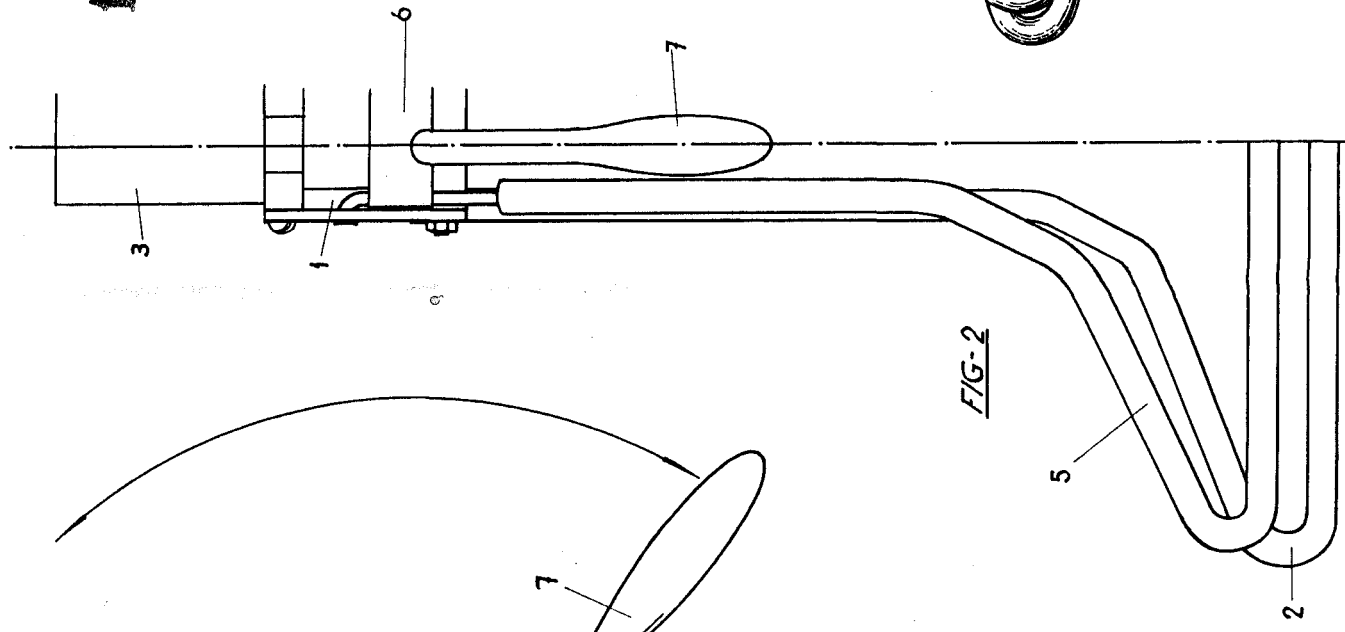

FIG-2

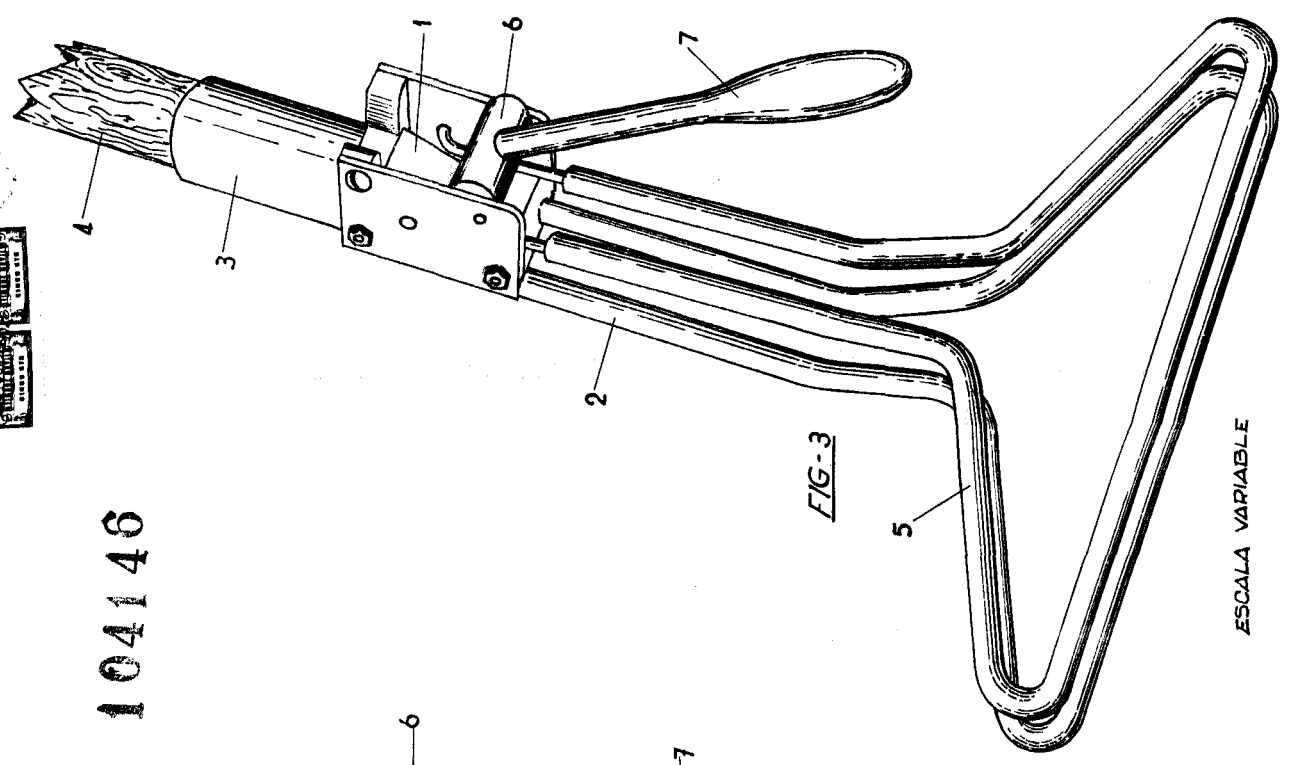
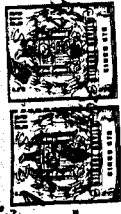

FIG-3

ESCALA VARIABLE



HOJA UNICA

91 FEB 1951