

104136

104136



MODELO DE UTILIDAD
=====

por VEINTE años

cuyo privilegio se solicita para España,
sus territorios y plazas de soberanía,

a favor de:

D. CONCEPCION BAULENAS FONT,
D. FERNANDO TERMES ALMIRALL y
D. GUILLERMO TERMES ALMIRALL

todos ellos de nacionalidad española,
domiciliados en Martorell (Barcelona),
respectivamente en calle Pedro Puig,
núm. 44-48 y calle Calvo Sotelo, núm.
132, relativo a:

"FILETA"

=====



104136

MEMORIA DESCRIPTIVA

El presente Modelo de Utilidad se refiere, como indica el enunciado, a una fileta. - - - - -

5. Corrientemente, las filetas empleadas para la aplicación de conos, bobinas, husadas o carretes, destinados a las diversas fases de las operaciones de tisaje, presentan doble serie de púas, o sea una en la parte anterior y otra en la posterior, a fin de que una vez agotado el hilo de las bobinas de uno de tales lados, se proceda a girar la fileta y sean empleadas las bobinas del otro lado, en el bien entendido de que cada púa contiene sólo una de las bobinas en cuestión. - - - - -

10. Teniendo en cuenta que, en el referido proceder, al terminarse el hilo de una de las bobinas de un lado de la fileta precisa girar la misma, ocurre que debe desecharse el sobrante de hilos de las restantes bobinas del mismo lado, dado que no puede existir una exacta longitud de hilo para todas ellas. Con ello se pierde una cantidad de hilo que a la larga tiene valor apreciable. - - - - -

15. Para evitar el citado inconveniente, ha sido ideada una nueva fileta en que las bobinas son colocadas en número de dos o más sobre púas situadas a un solo lado de la misma, de modo que al terminarse las bobinas situadas en primer término se prosigue automáticamente con las bobinas inmediatas, por lo que como mínimo se aprovecha todo el hilo de las citadas bobinas primeras. - - - - -

20. 25.

104136



La nueva fileta en cuestión, según se expone en el presente Modelo de Utilidad, se caracteriza por el hecho de estar constituida por un armazón rígido a base de dos juegos de montantes laterales dispuestos sobre un bastidor provisto

- 5. de ruedas orientables, estando colocados unos largueros que unen, a diferentes alturas, los montantes de la parte trasera de uno y otro de los mencionados juegos, de cuyos largueros se derivan hacia la parte delantera del armazón unas púas aptas para la inserción en cada una de ellas de una pluralidad de conos, bobinas y similares, a utilizar en operaciones de tisaje, en orden a facilitar el empleo sin solución de continuidad del hilo contenido en los conos o bobinas colocados en una misma púa, estando colocados entre los montantes que componen cada juego, un travesaño asidor destinado al empuje y tracción del armazón rodante. - - - - -
- 10.
- 15.

Para facilitar la comprensión de las ideas expuestas, dando a conocer al mismo tiempo diversos detalles de orden constructivo, se describe seguidamente una forma de realización del presente Modelo de Utilidad haciendo referencia a los planos que acompañan a esta memoria, los cuales, dado su fin primordialmente ilustrativo, deberán ser interpretados como desprovistos de todo alcance limitativo respecto a la amplitud de la protección legal que se solicita. En los dibujos: - - - - -

- 20.
- 25. Figura 1, es una vista, en perspectiva, del conjunto de una fileta realizada de acuerdo con lo anteriormente concretado. - - - - -

Figura 2, es una vista parcial de una fileta como la anterior, relativa a un detalle de disposición de las púas

104136



y conos en la misma. - - - - -

Con referencia a dichas figuras y a los números que sobre las mismas indican cada una de las partes y detalles de la fileta representada, su descripción es como sigue. -

5. La fileta está formada por un armazón metálico a base de un bastidor tubular cerrado 1, de planta rectangular, sobre el que se erigen dos juegos de montantes laterales 2 en forma de U invertida. Entre los montantes de la parte posterior del armazón se hallan situados unos largueros 3 distribuidos a diferentes alturas, y unidos por soldadura. - - - -

10. De los citados largueros 3 se derivan, hacia la parte delantera del armazón, unas púas 4 unidas por soldadura, cuya longitud es capaz para abarcar dos conos 5, pasando por el interior de los tubos 6 de los mismos, o bien en otros casos, dos bobinas, husadas o carretes. - - - - -

15. El citado bastidor 1 está reforzado por un travesero central 7 y está provisto de cuatro ruedas orientables 8 distribuidas una en cada lado. Para la maniobra de la fileta, en los montantes 2 están aplicados unos travesaños 9 especialmente destinados a servir de asidor, sea por empuje, sea por tracción. - - - - -

20. Este tipo de fileta es aplicable para los mismos menesteres que las filetas usuales, por ejemplo en los urdidores, o bien en otros dispositivos de los empleados en el arte textil. Como se comprende, su utilización tiene lugar por un solo lado de la propia fileta, en vez de las dos como en los casos comunes, para lo cual son unidos los hilos de cada par

25.



104136

de conos 5 de los colocados en una misma púa, por lo que al agotarse el primero de tales conos, se sigue empleando automáticamente el hilo del segundo cono, de tal suerte que en todo caso se llega a apurar totalmente el hilo del primero

- 5. de los conos, en los cuales no existe desperdicio alguno. Además, teniendo en cuenta que el promedio de longitud de dos pares de bobinas será más igualado que la longitud de dos simples bobinas, se obtendrá asimismo una mayor aproximación de las longitudes de hilo empleadas, resultando siempre menores pérdidas. - - - - -

La fileta de referencia requiere menor número de manipulaciones que las ordinarias, debido a la mayor longitud de hilo suministrado entre cada período de reposición de los conos o bobinas. Asimismo resulta muy maniobrable y ofrece mayor capacidad en conjunto. - - - - -

- 15. Habiendo descrito suficientemente las características, ventajas y modo de empleo de la nueva fileta según el presente Modelo de Utilidad, debe hacerse constar, en resumen, que en el mismo podrán introducirse cuantas variantes de detalle la experiencia y la práctica puedan aconsejar, en cuanto a dimensiones, número de piezas integrantes, materiales empleados en la construcción de las mismas, forma de acoplamiento mutuo y demás circunstancias accesorias, siempre que con ello no se desvirtúe su esencialidad, que es la que se concreta en la reivindicación que sigue. - - - - -

N O T A

Se declaran de novedad, utilidad y propiedad para España, sus territorios y plazas de soberanía, las siguientes: - - - - -



REIVINDICACIONES

1.- Fileta, caracterizada por el hecho de estar constituida por un armazón rígido formado de dos juegos de montantes laterales dispuestos sobre un bastidor provisto de

5. ruedas orientables, estando colocados unos largueros que unen, a diferentes alturas, los montantes situados en la parte trasera de uno y otro de los mencionados juegos, de cuyos largueros se derivan hacia la parte delantera del armazón unas

10. púas aptas para la inserción, en cada una de ellas, de una pluralidad de conos, bobinas y similares, a utilizar en operaciones de las labores de tisaje, en orden a facilitar el empleo sin solución de continuidad del hilo contenidos en aquellos conos o bobinas colocados en una misma púa, estando

15. aplicados entre los montantes que componen cada juego, un travesaño asidor destinado al empuje y tracción del armazón rodante. - - - - -

2.- "FILETA". - - - - -

20. Todo ello conforme se describe y reivindica en la presente memoria que consta de seis hojas, foliadas y mecanografiadas por una sola de sus caras, y de una lámina de dibujos que la ilustra.

BARCELONA, 4 FEB 1964

P.A.

[Handwritten signature]
 M. CURELL SUÑOL

Fig. 1

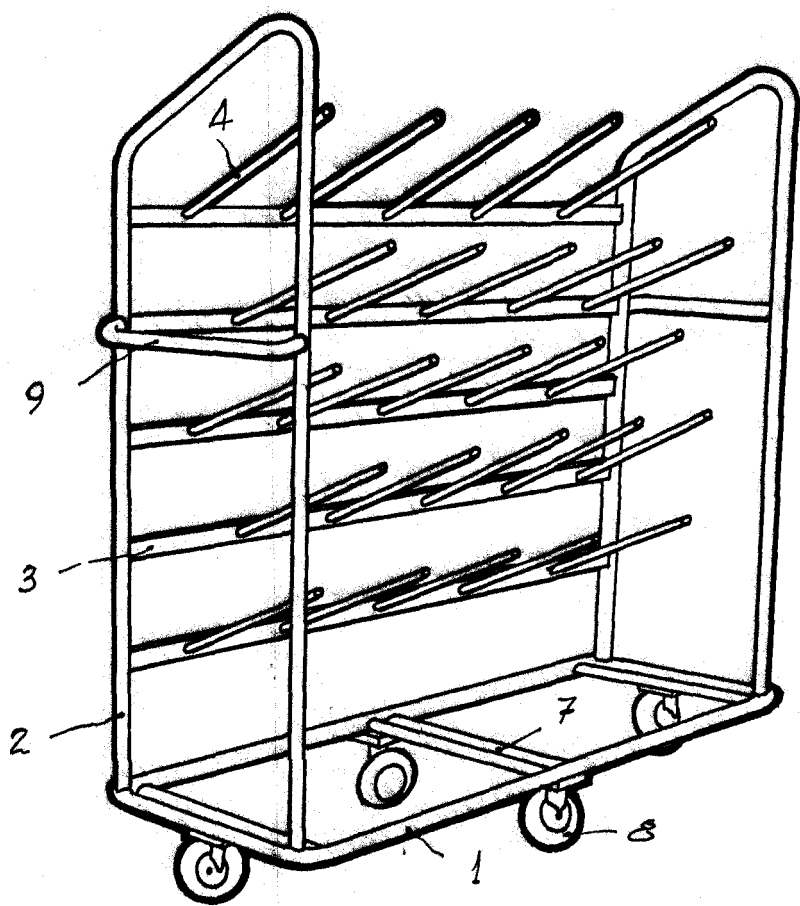
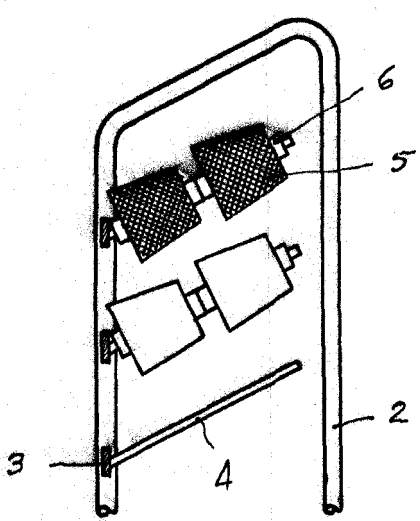

Fig. 2



BARCELONA, 4 FEB 1964

P.A.

[Handwritten signature]
M. CURELL SUROL