



MODELO DE UTILIDAD

104014

MEMORIA DESCRIPTIVA

sobre:

»UN ENVASE PARA EL ALMACENAMIENTO Y TRANSPORTE DE HILOS,
ALAMBRES, CABLES Y SIMILARES, EN FORMA ARROLLADA».

Solicitantes: Don JULIO CAMPOS GARCIA y
Don VICENTE CAMPOS GARCIA,
de nacionalidad española, residentes en
BARCELONA, Calle Gerona, 2.



104014

La presente solicitud se refiere a un envase para el almacenamiento y transporte de hilos, alambres, cables y similares, en forma arrollada, particularmente de hilo esmaltado.

5 Este envase, que comprende un envase rígido propiamente dicho de pared lateral cilíndrica y fondo plano firmemente unido con dicha pared, se caracteriza, esencialmente, porque el fondo mencionado lleva asociado en su porción central un cuerpo tubular, cerrado por su
10 extremo inferior mediante un disco rígido y abierto por su extremo superior y que, extendiéndose desde el fondo del envase hasta la proximidad del plano transversal que contiene el borde libre de su pared lateral, concéntricamente a esta pared, determina conjuntamente con ella
15 un espacio de sección transversal anular, apropiado para servir de alojamiento al hilo, alambre, cable o similar a envasar en forma arrollada, y lleva dispuesto en su interior un asidero del conjunto del envase fácilmente accesible a través del extremo superior abierto de dicho
20 cuerpo tubular.

Otra característica del envase de que se trata consiste en que el asidero mencionado está constituido por una varilla en U invertida, las ramas laterales de la cual, paralelas al eje geométrico del cuerpo tubular
25 mencionado y equidistantes de él, atraviesan con su extremo libre el disco de fondo de este cuerpo y el fondo del envase, quedando sujetas en ellos por cualquier medio apropiado de modo que la rama central de la citada



varilla en U invertida, que constituye el asidero propiamente dicho, quede mantenida a un nivel ligeramente por debajo del plano determinado por el borde superior del cuerpo tubular mencionado.

5 Otra característica del envase que constituye el objeto de la presente solicitud consiste en que su pared lateral cilíndrica lleva practicado, a corta distancia de su borde superior, un escalón circunferencial embutido hacia dentro, apropiado para servir de asiento a una
10 correspondiente tapa anular de encaje para cubrir el espacio anular determinado entre dicho cuerpo tubular y la pared lateral del envase y cerrarlo contra esta pared lateral y el citado cuerpo tubular central.

De acuerdo con otra característica de la presente
15 solicitud, la tapa anular mencionada va dotada de medios tendentes a facilitar su extracción del espacio anular comprendido entre el cuerpo tubular central y la pared lateral del envase, tales como anillas, orificios adaptados al paso de un dedo, o análogos. La propia tapa
20 mencionada va asegurada en posición de cierre por medio de un cerco encajado por encima de ella y aplicado y sujeto contrala cara interna de la porción sobresaliente de la pared lateral que determina la boca del envase, mediante engrapado, precintado o similar.

25 Otras particularidades y ventajas del envase de que se trata se desprenderán de la siguiente descripción que se hace con relación a los dibujos adjuntos, en los cuales se ilustra, a título de ejemplo no limitativo,



una forma de realización. En dichos dibujos:

La Fig. 1 representa este envase en una sección diametral; y

la Fig. 2 es una vista de planta correspondiente.

5 El envase representado comprende un envase rígido propiamente dicho de pared lateral cilíndrica 1 y fondo plano 2 firmemente unido con dicha pared, por ejemplo mediante un fleje circunferencial 3, aplicado de manera en sí conocida. El citado fondo 2 lleva asociado en su por-
10 ción central un cuerpo tubular 4, cerrado por su extremo inferior mediante un disco rígido 5 y abierto por su extremo superior y que, extendiéndose desde el fondo del envase hasta la proximidad del plano transversal que contiene el borde libre de la pared lateral 1, concéntrica-
15 mente a esta pared, determina conjuntamente con ella un espacio 6 de sección transversal anular. Este espacio está destinado a servir de alojamiento al hilo, alambre, cable o similar a envasar en forma arrollada. Dicho cuerpo tubular 4 lleva dispuesto en su interior un asidero del
20 conjunto del envase, fácilmente accesible a través del extremo superior abierto del propio cuerpo tubular citado. Este asidero, designado con 7, está constituido por una varilla en U invertida, las ramas laterales 8 de la cual, paralelas al eje geométrico del cuerpo tubular 4 y
25 equidistantes de él, atraviesan con su extremo libre el disco de fondo 5 y el fondo 2 del envase y van sujetas en ellos de modo que la rama central 7 de la citada varilla en U invertida, que constituye el asidero propia-



mente dicho, quede mantenida a un nivel ligeramente por debajo del plano determinado por el borde superior del cuerpo tubular 4 (véase Fig. 1). En el ejemplo representado, las ramas laterales 8 de dicha varilla en U invertida tienen su extremo libre fileteado según puede verse en 9, y van sujetas al disco de fondo 5 y al fondo 2 del envase mediante sendas tuercas de aprisionamiento 10, con intercalación de una placa 11 de refuerzo del fondo 2. La pared lateral 1 del envase lleva practicado, a corta distancia de su borde superior, un escalón circunferencial 12 embutido hacia dentro, apropiado para servir de asiento a una correspondiente tapa anular de encaje 13 para cubrir el espacio anular 6 determinado entre dicho cuerpo tubular 4 y la pared lateral 1 del envase y cerrarlo contra esta pared lateral y el citado cuerpo tubular. La tapa anular 13 va dotada de una o varias anillas 14 o de uno o varios orificios 15 adaptados al paso de un dedo y facilitar con ello su extracción del espacio anular 6. Para la fijación de la tapa anular 13 en posición de cierre está dispuesto un cerco 16 encajado por encima de ella y aplicado contra la cara interna de la porción sobresaliente de la pared lateral 1 que determina la boca del envase, pudiendo asegurarse dicho cerco por cualquier medio apropiado, por ejemplo mediante engrapado, precintado o similar.

El envase descrito es particularmente apropiado para alojar en su espacio anular 6, en forma arrollada, hilos, alambres, cables o similares, especialmente hilo



esmaltado. Tales hilos quedan eficazmente protegidos en dicho espacio anular y, por otra parte, pueden extraerse fácilmente de este espacio sin enmarañarse. El asidero 7 facilita la manipulación del envase. Para la expedición de tales hilos envasados se aplica la tapa anular 13 y se la sujeta mediante el cerco 16 y correspondiente engrapado o precintado. Tal aplicación de la tapa anular 13 no impide el libre acceso al asidero 7. Desde luego, si se desea, puede aplicarse al conjunto una segunda tapa, por ejemplo según se ilustra con líneas de trazos en 17 en la Fig. 1.

Se hace constar que todo cuanto no altere, cambie o modifique lo esencial del envase descrito puede quedar sometido a variaciones de detalle.

N O T A

El Modelo de Utilidad que se solicita recae sobre las siguientes reivindicaciones:

1ª.- Un envase para el almacenamiento y transporte de hilos, alambres, cables y similares, en forma arrollada, particularmente de hilo esmaltado, comprendiendo un envase rígido propiamente dicho de pared lateral cilíndrica (1) y fondo plano (2) firmemente unido con dicha pared, caracterizado porque el fondo mencionado (2) lleva asociado en su porción central un cuerpo tubular (4), cerrado por su extremo inferior mediante un disco rígido (5) y abierto por su extremo superior y que, extendiéndose desde el fondo del envase hasta la proximidad del plano transversal que contiene el borde libre de su pared lateral, concéntrica-mente a esta pared, determina conjuntamente con ella un



espacio (6) de sección transversal anular, apropiado para servir de alojamiento al hilo, alambre, cable o similar a envasar en forma arrollada, y lleva dispuesto en su interior un asidero (7) del conjunto del envase, fácilmente accesible a través del extremo superior abierto de dicho cuerpo tubular.

2ª.- Un envase según la reivindicación 1ª, caracterizado porque el asidero mencionado (7) está constituido por una varilla en U invertida, las ramas laterales (8) de la cual, paralelas al eje geométrico del cuerpo tubular mencionado y equidistantes de él, atraviesan con su extremo libre el disco de fondo (5) de este cuerpo y el fondo (2) del envase, quedando sujetas en ellos por cualquier medio apropiado de modo que la rama central de la citada varilla en U invertida, que constituye el asidero propiamente dicho, quede mantenida a un nivel ligeramente por debajo del plano determinado por el borde superior del cuerpo tubular mencionado.

3ª.- Un envase según la reivindicación 1ª, caracterizado porque su pared lateral cilíndrica (1) lleva practicado, a corta distancia de su borde superior, un escalón circunferencial (12) embutido hacia dentro, apropiado para servir de asiento a una correspondiente tapa anular (13) de encaje para cubrir el espacio anular (6) determinado entre dicho cuerpo tubular y la pared lateral del envase y cerrarlo contra esta pared lateral y el citado cuerpo tubular central.

4ª.- Un envase según las reivindicaciones 1ª y 3ª,



caracterizado porque la tapa anular mencionada (13) va
dotada de medios tendentes a facilitar su extracción del
espacio anular (6) comprendido entre el cuerpo tubular
central y la pared lateral del envase, tales como anillas
5 (14), orificios (15) adaptados al paso de un dedo, o aná-
logos.

5ª.- Un envase según las reivindicaciones 1ª a 4ª,
caracterizado porque la tapa anular mencionada (13) va
asegurada en posición de cierre por medio de un cerco (16)
10 encajado por encima de ella y aplicado y sujeto contra la
cara interna de la porción sobresaliente de la pared late-
ral que determina la boca del envase, mediante engrapado,
precintado o similar.

6ª.- UN ENVASE PARA EL ALMACENAMIENTO Y TRANSPORTE
15 DE HILOS, ALAMBRES, CABLES Y SIMILARES, EN FORMA ARROLLADA,
tal y como queda descrito y reivindicado en la presente
memoria que consta de ocho hojas mecanografiadas por una
sola cara y de una lámina de dibujos.

BARCELONA, 28 de Enero de 1964.

JULIO CAMPOS GARCIA y
VICENTE CAMPOS GARCIA
P.P.

A. GOMEZ-ACEBO Y MODET

P.P.

ESCALA VARIABLE

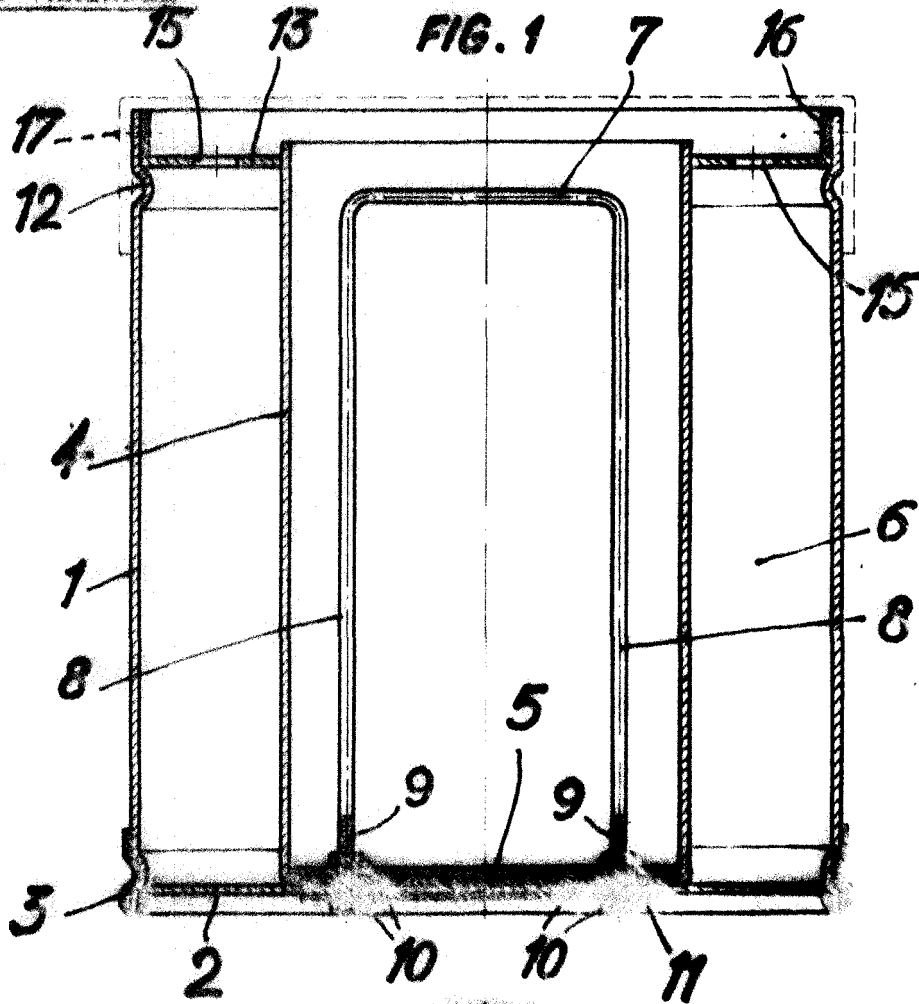
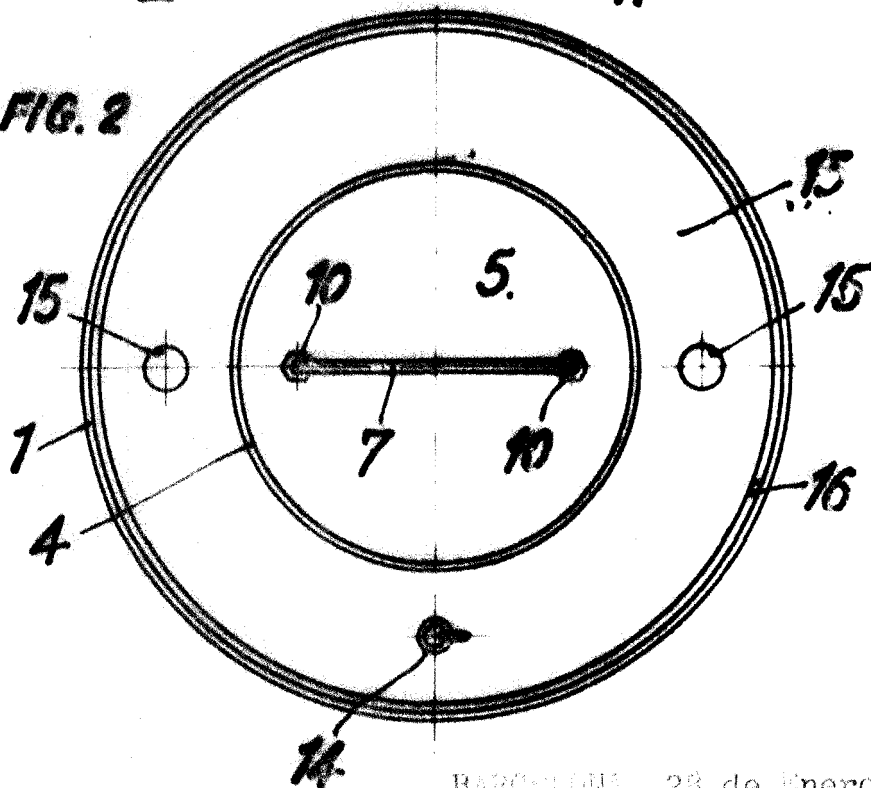

FIG. 2



BARCELONA, 28 de Enero de 1964.

JULIO CAMPOS GARCIA y
VICENTE CAMPOS GARCIA
P. P. de INGENIEROS-ALEBRES Y MODELES

P. P.