

104013



104013

MODELO DE UTILIDAD

=====

por VEINTE años

cuyo privilegio se solicita para España
y todos sus territorios y plazas de so-
beranía, a favor de:

D. ANTONIO SAIAS PELLICER

de nacionalidad española, domiciliado en
Reus (Tarragona), calle Riudoms, núm. 22,
relativo a:

"EXHIBIDOR PARA GAFAS"

**



MEMORIA DESCRIPTIVA

El presente Modelo de Utilidad se refiere, como se indica en su enunciado, a un exhibidor para gafas. - -

5 El artículo objeto de este registro tiene por finalidad el facilitar la exhibición de gafas en los establecimientos dedicados a su expendición. Para este menester, ordinariamente, se emplean soportes más o menos adecuados, sin que reúnan las condiciones requeridas, si bien suelen responder a otro carácter tal como el de dar publicidad a un modelo determinado, o bien como elemento envasador de un conjunto de gafas. - - - - -

10 En el nuevo exhibidor se trata de exponer visiblemente una gama de gafas de características diversas, que permita al presunto adquisidor el poder realizar una elección acorde con su preferencia o necesidad. Por otra parte este exhibidor es de reducido coste de fabricación, dada su mayor condición práctica que ornamental, lo cual permite poder re-
15 cambiarlo fácilmente, así como el poder disponer en todo momento de un elevado número de ellos, máxime cuando su ocupación de espacio es mínima aún con las gafas aplicadas en él. - - - - -

20 El exhibidor de referencia, según se expone en el presente Modelo de Utilidad, se caracteriza por el hecho de estar constituido de una lámina alargada de cierta rigidez, destinada a servir de elemento soportante, en la que se aplica por su cara anterior otra lámina de condición flexible y
25 transparente, realizándose la unión entre ambas láminas me-



diante unas líneas transversales de solidarización, separadas según trechos regulares, resultando unos alojamientos, en el citado sentido transversal, debidos a un mayor desarrollo comunicado a la lámina flexible al ser colocada, cuyos alojamientos poseen sendos accesos laterales idóneos para la introducción y extracción de las gafas en ellos aplicadas, las cuales ofrecen exteriormente una total visibilidad.

5

Una parte de la lámina soporte se reserva para la aplicación de leyendas alusivas a las gafas contenidas. - - - -

10

El soporte base tiene estructura compuesta por una base propiamente rigidizante y una envolvente a modo de funda, en orden a facilitar la realización de las líneas de unión por soldadura, al ofrecer afinidad para ello la naturaleza de los materiales que forman la funda y la lámina anterior. -

15

Para facilitar la comprensión de las ideas expuestas, dando a comprender diversos detalles de orden constructivo, se describe seguidamente una forma de realización del presente Modelo de Utilidad haciendo referencia a los planos que acompañan a esta memoria, los cuales, dado su fin primordialmente ilustrativo, deberán ser interpretados como desprovistos de todo alcance limitativo respecto a la amplitud de la protección legal que se solicita. En los dibujos:

20

Figura 1, es una vista en alzado frontal, del exhibidor para gafas. - - - - -

25

Figura 2, es una vista del anterior exhibidor según una sección por una línea II-II. - - - - -

Con referencia a dichas figuras y a los números que sobre las mismas indican los diversos detalles del soporte



en cuestión, su descripción es como sigue. - - - - -

El exhibidor está compuesto por una parte soportante
1 formada por una base semirígida 2, tal como una lámina de
cartón, envuelta por una funda 3 de plástico. Sobre una par-
5 te de la cara anterior del soporte 1 se dispone otra lámina
4 de plástico flexible y transparente, la cual es solidari-
zada a aquel por medio de unas franjas transversales de solda-
dura 5, tratándose de materiales termosoldables. - - - - -

10 La lámina flexible 4 es colocada de forma que entre las
franja de soldadura 5 forme una especie de bolsillos deter-
minantes de los alojamientos 6 para las gafas 10. Siendo el
soporte 1 de forma rectangular alargada, permite formar una
pluralidad de alojamientos, los cuales poseen accesos libres
por sus aberturas laterales. En otros casos las líneas de
15 solidarización pueden efectuarse por cosido, pegado ú otro
sistema. Para reforzar las zonas marginales de tales aloja-
mientos, la lámina flexible 4 presenta unos rebordes longitu-
dinales 7 formados por doblado sobre sí de los propios bordes.

Una parte del soporte 1 queda exento de alojamientos
20 4 y se destina a fines publicitarios, para lo cual un car-
tel anunciador 8 es incluido entre la lámina rígida 2 y
la funda 3 por la parte anterior del soporte. Tal cartel po-
drá contener argumentos de propaganda, características de
las gafas ú otros motivos. - - - - -

25 Para poder suspender el exhibidor, el mismo presenta
un orificio 9 junto a su borde superior, el cual es protegi-
do mediante un ojete. - - - - -

Como se comprende, el referido exhibidor ofrece sin



5 gulares condiciones prácticas para mostrar las gafas conte-
nidas, para la colocación y extracción de las mismas, y para
su almacenado, con o sin provisión de gafas, dado el exíguo
volúmen que ocupa, además de resultar a un costo muy reduci-
do. Las gafas dispuestas en los correspondientes alojamientos
quedan suficientemente protegidas en el caso de ser amonto-
nados varios exhibidores, lográndose además la ventaja de
evitarse en muchos casos la necesidad de asir las gafas para
ser mostradas, al ser directamente observadas por transpa-
10 rencia, así como una mayor limpieza al no quedar tan direc-
tamente expuestas a deposiciones de polvo. - - - - -

 Habiendo descrito suficientemente las características
y ventajas del exhibidor para gafas según el presente Modelo
de Utilidad, debe hacerse constar, en resumen, que en el
15 mismo podrán introducirse cuantas variantes de detalle la
experiencia y la práctica puedan aconsejar, en cuanto a
dimensiones, número de elementos integrados, materiales em-
pleados para la construcción de los mismos, forma de acopla-
miento mútuo y demás circunstancias accesorias, siempre que
20 con ello no se desvirtúe su esencialidad que es la que se
concreta en la primera de las reivindicaciones que siguen,
ya sea considerada aisladamente, ya sea considerada junto
con una o ambas de las reivindicaciones restantes. - - - - -

N O T A

25 Se declaran de novedad, utilidad y propiedad para
España, las siguientes:

R E I V I N D I C A C I O N E S
=====

1.- Exhibidor para gafas, caracterizado por el hecho



5

10

de estar constituido de una lámina alargada de cierta rigidez, destinada a servir de elemento soportante, en la que se aplica por su cara anterior otra lámina de condición flexible y transparente, realizándose la unión entre ambas láminas mediante unas líneas transversales de solidarización, separadas según trechos regulares, resultando una sucesión de alojamientos, en el citado sentido transversal, debido a un mayor desarrollo comunicado a la lámina flexible al ser colocada, cuyos alojamientos poseen sendos accesos laterales idóneos para la introducción y extracción de las gafas en ellos aplicadas para ser exhibidas. - - - - -

15

2.- Exhibidor para gafas, según la reivindicación anterior, caracterizado porque una parte de la lámina soporte es reservada para la aplicación de leyendas alusivas a las gafas contenidas. - - - - -

20

3.- Exhibidor para gafas, según la reivindicación primera, caracterizado porque el soporte base tiene estructura compuesta por una base propiamente rigidizante y una envolvente a modo de funda, en orden a facilitar la realización de las líneas de solidarización por soldadura. - -

4.- "EXHIBIDOR PARA GAFAS". - - - - -

25

Todo ello tal como se describe y reivindica en la presente memoria que consta de seis hojas, foliadas y mecanografiadas por una sola de sus caras, y de una lámina de dibujos que la ilustra.

BARCELONA, 28 ENE 1964

P.A.

M. CURELL SUÑER

E

104013



Fig. 1

Fig. 2

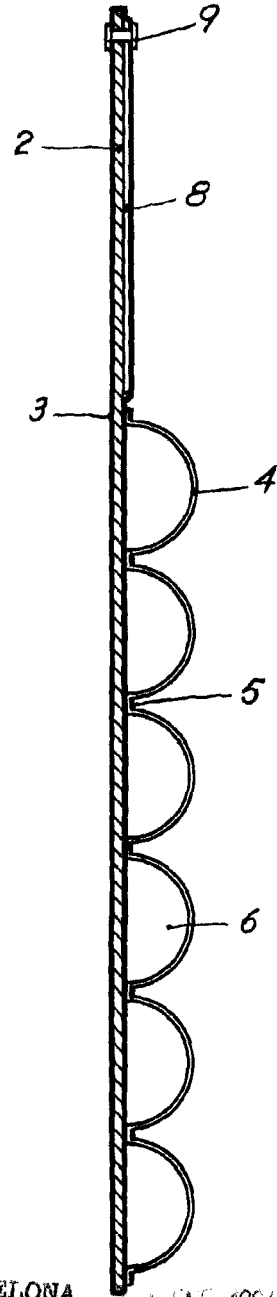
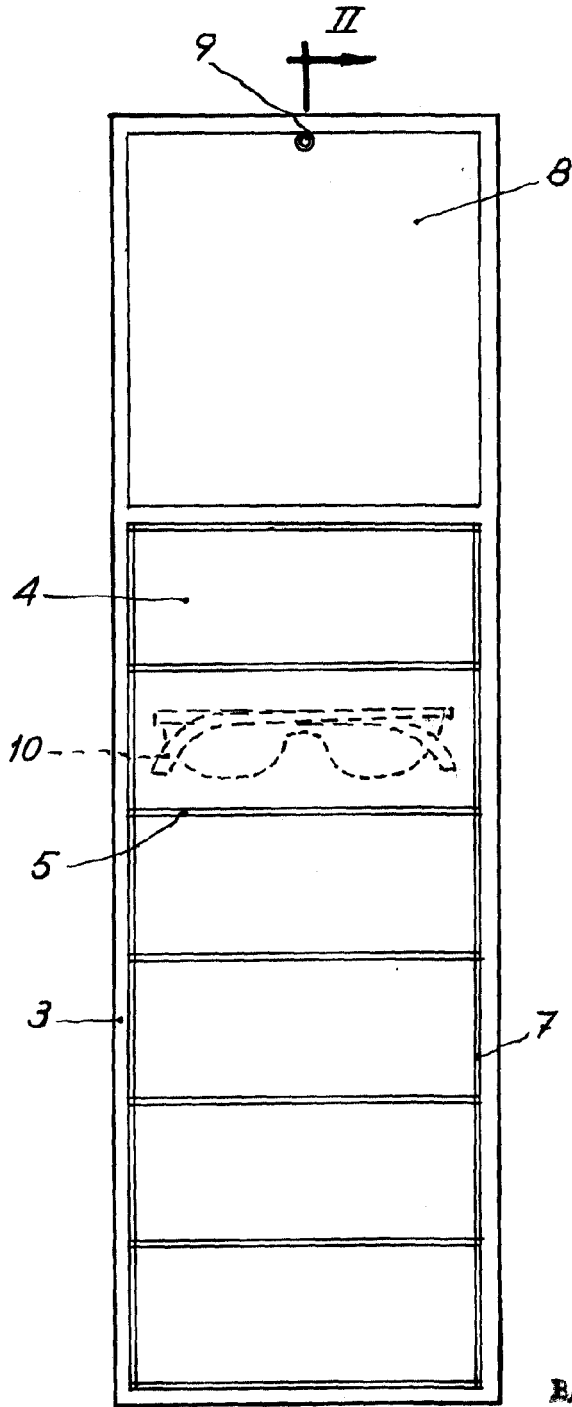

BARCELONA, 23 ENE 1964

P.A.

Curry

Pat. 104013