

18871

AGENCIA INTERNACIONAL

— DE —

Propiedad Industrial y Comercial

— DE —

D. RAIMUNDO DE DALMAU DOMINGO

MEMORIA DESCRIPTIVA

de solicitud de una patente de invención por veinte años.

a nombre de Don Sebastián Olivella Casany.



193871

1927

Clase 64.

PATENTE DE INVENCION
POR 20 AÑOS,

por "Aparato eléctrico para la elaboración y obtención del
yoghourt" =====
a favor de DON SEBASTIAN OLIVELLA CASANY, residente en BAR
CELONA, Provenza, 63.

MEMORIA DESCRIPTIVA.

El consumo de preparados de leche fermentada, conocidos con el nombre de yoghurt, aumenta de día en día, pues además de constituir una poderosa alimentación está indicadísimo en la mayor parte de los casos en que se requiere un régimen alimenticio. Las dificultades que presenta la elaboración del yoghurt, principalmente por necesitar una cocción larga, mantenida a un calor regular y constante, ha dado lugar a que existan una serie de casas que, elaborándolo en grandes cantidades, lo venden al público. Para éste, es quizá más cómodo obtenerlo preparado ya, que elaborarlo; pero tratándose de un producto de fácil alteración y que alterado por cualquier concepto no sólo pierde sus buenas cualidades, sino que se convierte en perjudicial e incluso peligroso, será en gran manera conveniente, en especial para los que han de tomarlo a diario o durante largas temporadas, evitar toda posibilidad de alteración y contagio, así como tener la seguridad de que el producto está elaborado con substancias de la mejora calidad y en las mejores condiciones.



- 2 -

Con el fin de proporcionar un aparato de fácil manejo y mediante el cual se facilita en gran manera la elaboración del yoghourt, a la vez que éste resulta a un precio sumamente económico, el recurrente ha ideado un aparato que puede construirse de varios tamaños, incluso de capacidad para la confección de un solo yoghourt. Y siendo ello nuevo y de la invención propia del recurrente, es por lo que solicita la correspondiente patente de invención, que le garantice la propiedad y la explotación exclusiva del referido aparato, del cual, a título tan sólo de ejemplo, en la hoja adjunta se representa un caso de ejecución práctica.

En la figura 1, se presenta un aparato abierto mostrando su interior dividido en cuatro departamentos. La figura 2, es un corte del mismo aparato.

El aparato 1, lleva en su interior los anaqueles 2, que forman cuatro departamentos, en cada uno de los cuales hay una bombilla eléctrica 3, que sirve para producir la calefacción, cuya pérdida se evita cerrando la puerta 4. Este aparato está formado por una caja exterior 5, de madera; una pared intermedia o grueso 6, de corcho, y un forro interior 7, metálico.

Hecha la mezcla de leche y demás substancias convenientes y dispuesta ésta en las terrinas o recipientes adecuados, se colocan éstos dentro del aparato, y cerrando la puerta el calor de las bombillas eléctricas, que se habrán encendido, producirá en un espacio de tiempo, el calor necesario para contribuir a la fermentación del preparado, y efectuar la cocción del yoghourt, sonseguido lo cual está éste en disposición de ser consumido.

Los referidos aparatos podrán ser de formas y capacidades diversas, así como podrá entrar en su construcción toda clase de materiales convenientes. La calefacción se



producirá eléctricamente, usando para ello cualquier medio que al paso o resistencia de la electricidad lo caliente en forma adecuada y conveniente. También podrá disponerse en estos aparatos, cualquier dispositivo regularizador del calor en el interior del aparato, y un termómetro que indique el grado de dicho calor.

N O T A .

Por la patente de invención a que se refiere la presente memoria descriptiva, se REIVINDICA la propiedad y la explotación exclusiva de un aparato eléctrico que podrá ser de tamaños, formas y materiales convenientes, para la elaboración del yoghourt, y en cuyo aparato la calefacción eléctrica se producirá por cualquier sistema conveniente.

Sean cuales fueren las circunstancias que concurren con la esencialidad del objeto de la patente descrita, cuyo objeto es:

Aparato eléctrico para la elaboración y obtención del yoghourt.

Consta la presente memoria de tres hojas, foliada y escritas por una sola cara.

Madrid 5 de Agosto de 1927.

RAIMUNDO DE BALMAU DOMINGO
P.P.

103871

FIG. 1

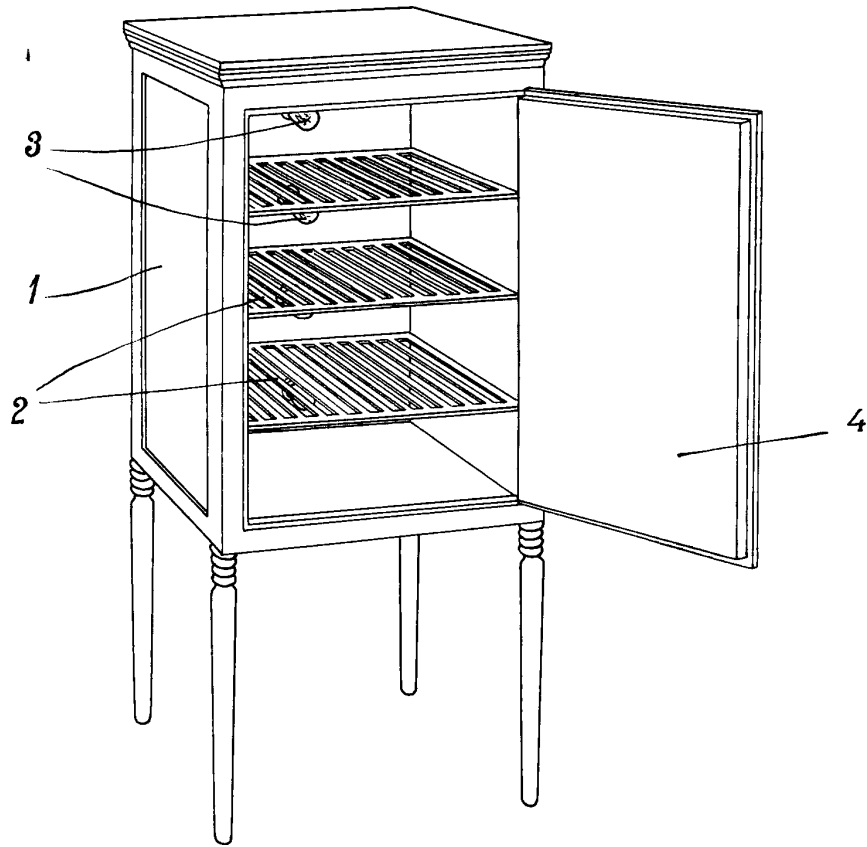
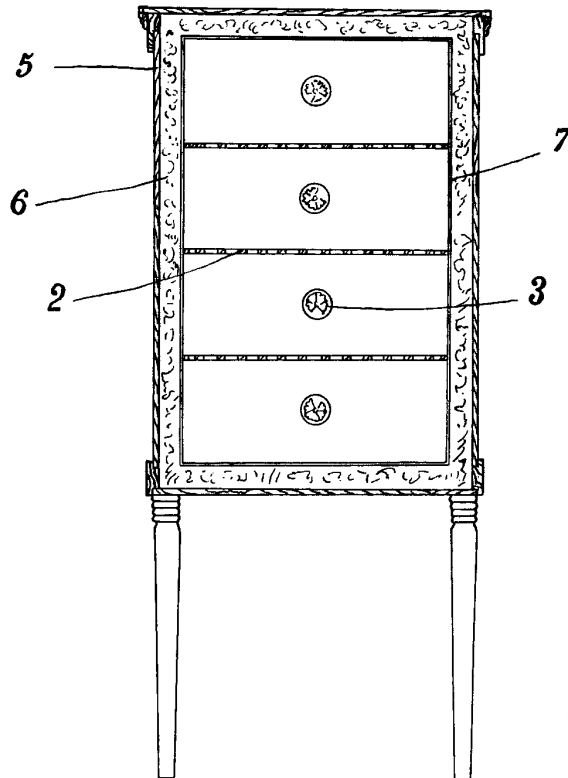

FIG. 2



Escala variable.

Madrid 5 Agosto 1907

RAIBUNDO DE SALMAN DOMINGO
P.R.