



103851

M O D E L O
D E
U T I L I D A D

por "UN DISPOSITIVO DE APOYO Y FIJACION PARA CAPAZOS EN CHASIS PARA COHECITOS INFANTILES", a favor de la razón social española, VEDETTE ESPAÑOLA, S.A. residente en BARCELONA, calle del Doctor Sampons, 125-127.

= . =

MEMORIA DESCRIPTIVA

El presente modelo de utilidad se refiere a un dispositivo de apoyo y fijación para capazos en chasis para cochecitos infantiles.

5. El modelo consiste en esencia, en un dispositivo que permite la fijación del capazo en el chasis general, a través de unos puentes longitudinales y abatibles propios de aquel, y que presentan una configuración adecuada para asentar de manera estable sobre los travesaños longitudinales del chasis, los cuales travesaños a su vez estén dotados en su punto medio de un gancho giratorio y accionable manualmente, que realiza el

10.

103851

bloqueo de los puentes, al quedar comprendido en su ranura un tope propio de los citados puentes.

5. Estos travesaños son enterizos o bien articulados, estando articulados por sus extremos a través de piezas en balancín de suspensión, con los arcos extremos del chasis.

Con el fin de facilitar la explicación, se acompaña a la presente memoria descriptiva de una lámina de dibujos en la que se ha representado un caso de realización que se cita a título de ejemplo.

10. En los dibujos:

La figura 1, representa una perspectiva parcial del dispositivo de fijación correspondiente a un lateral del coche-cito.

15. La figura 2, es un detalle del travesaño longitudinal del chasis.

20. Haciendo referencia a las figuras, se aprecia en su realización, un capazo 1 que comprende en su base exterior y articulados a la misma los extremos de una pieza en puente 2, que presenta tramos oblicuos 3, al plano del puente, para constituir un apoyo sobre el travesaño longitudinal 4 del chasis.

25. La base del puente forma un ángulo con vértice hacia arriba, que presenta una espiga de tope 5, operativamente dispuesta para montar sobre el travesaño 4, y quedar abarcada por el gancho giratorio 6, articulado al propio travesaño 4, constituyendo un elemento complementario de seguridad en la sujeción del capazo al chasis.

El travesaño 4, se relaciona con los extremos en arco de los laterales 7 del chasis, mediante piezas de suspensión



103851

en balancín 8.

El travesaño 4, comprende a su vez un apéndice 9, para fijación articulada del extremo del manillar puente 10.

5. El modelo, dentro de su esencialidad, puede ser llevado a la práctica en otras formas de realización que difieran en detalle de la indicada a título de ejemplo en la descripción y a las cuales alcanzará igualmente la protección que se recaba. Podrá, pues, construirse por cualquier forma y tamaño, con los materiales más adecuados, por quedar todo ello comprendido en el espíritu de las reivindicaciones.

10.

= . =

N O T A

Descrito el objeto y utilidad de la presente invención, lo que se declara como no divulgado ni practicado en España, comprende las siguientes reivindicaciones.

15. 1. Un dispositivo de apoyo y fijación para capazos en chasis para cochecitos infantiles, caracterizado esencialmente por el hecho de estar constituido por dos piezas puente en sentido longitudinal y dispuestas articuladas en el fondo exterior del capazo, las cuales presentan una configuración en línea quebrada adecuada para constituir un apoyo del capazo sobre los tramos longitudinales del chasis y al propio tiempo un tope sobre las caras externas de dichos tramos para evitar el desplaza-

20.

103851

miento transversal del capazo, comprendiendo las piezas puente en posición centrada, una espiga de tope con extremo vuelto, operativamente dispuesta para montar transversalmente sobre los travesaños citados, y quedar engarzada bajo un gancho de anclaje articulado a los mismos.

2. Un dispositivo de apoyo y fijación para capazos en chasis para cochecitos infantiles.

Según se describe y reivindica en la presente memoria descriptiva que consta de cuatro hojas foliadas y escritas a máquina por una sola de sus caras, acompañadas de una lámina de dibujos.

Madrid, a 27 ENE. 1964

VEDETTE ESPAÑOLA, S.A.

p.a.

JAIMÉ ISEEN MIRALLES

P.P.



103951

27



Fig. 1

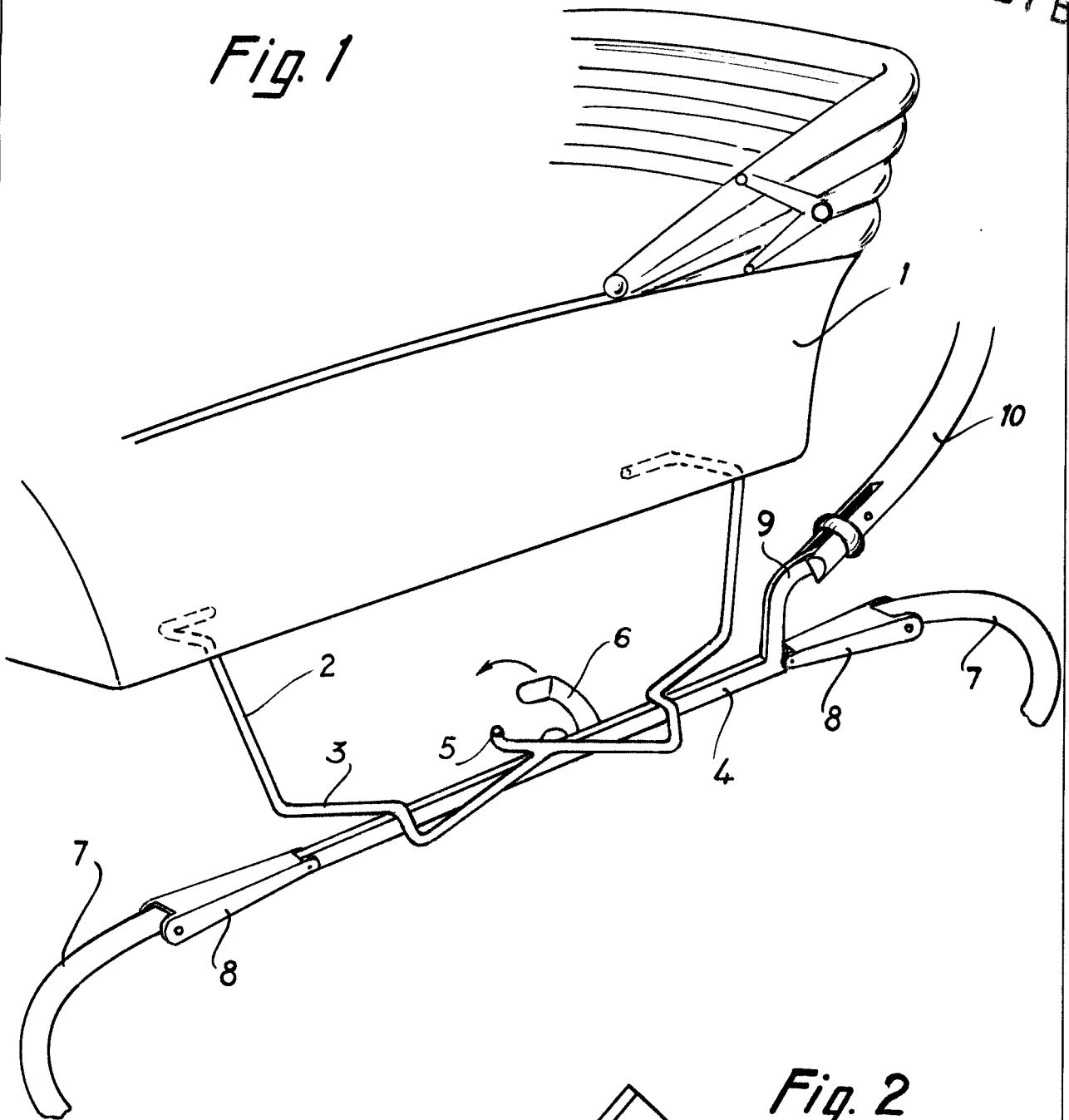
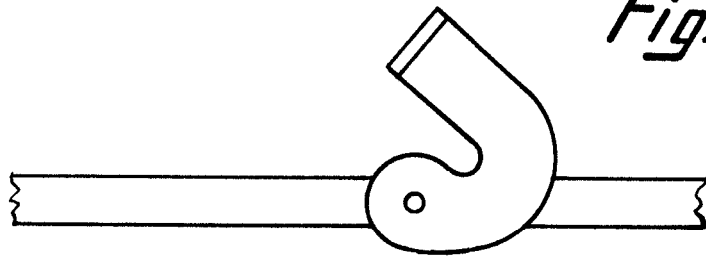

Fig. 2



Madrid, 27 DE 1964
p.p. Jaime Isern
[Signature]