

103843

103843



MEMORIA DESCRIPTIVA
=====

Correspondiente a un MODELO DE UTILIDAD que por VEINTE años se solicita para todo el territorio español, a favor de Don Alfredo ARMIENGOL VILA, de nacionalidad española, residente en ALCIRA (Valencia), Valencia núm. 1, por: "UN NUEVO FONDO SOPORTE PARA ENVASES DE TODAS CLASES".

El objeto de la presente solicitud de registro como Modelo de Utilidad, se refiere a un nuevo fondo soporte para envases de todas clases, cuyas características de novedad le confieren la cualidad de aportar, a la función a que se destina, las siguientes ventajas:

5.-

a.- Da robustez a los envases a los que se aplica, en magnitud extraordinariamente considerable con respecto a los usuales del mercado.

10.-

En efecto, en la fabricación de envases para frutas frescas, hortalizas, etc., con objeto de aprovechar



materiales hasta el límite se vienen utilizando para los fondos tablillas que van de testero a testero o de banda a banda, si bien esto último en menor escala.

Estas tablillas se suelen obtener a partir de
5.- madera de calidades bajas y aún recortes, lo que produce un efecto contraproducente ya que si bien, efectivamente, salen mas económicos no es menos cierto que los envases quedan endebles y de muy corta vida.

Por el contrario con el invento que se propugna
10.- su robustez a la carga es muchísimo mayor arrastrando de consuno otras ventajas tales como:

b.- Mas larga vida, con lo que el retorno del envase esto es la recuperación resulta interesante.

c.- Bajo mantenimiento por razón de ser necesarias
15.- menos reparaciones.

d.- Mas capacidad de carga, puesto que resisten en mayor escala las presiones y concretamente en el caso que nos ocupa las debidas al peso de la fruta u hortaliza.

e.- Mejor estibamiento o mas exactamente paletización de unas cajas sobre otras para el manejo o traslado de varias a la vez, por las típicas carretillas automáticas de carga y descarga.

f.- Mejor conservación del fruto o sea reducción
25.- de las mermas por deterioro.

g.- De otro lado reduce un factor del costo al eliminar la necesidad de colocar papeles en el fondo según el uso actual, toda vez que por ofrecer zonas descubiertas entre tablilla y tablilla, saldrían al
30.- exterior los jugos de los frutos estropeados como con-



secuencia de su propia endeblez.

Para subsanar hasta donde les es posible se colocan a modo de forro del fondo hojas de papel protector.

5.- h.- Menos mano de obra, tanto al envasar, por suprimir la necesidad de colocación del citado papel, como la de retirarlo una vez vaciado de su carga.

Dado los niveles del valor de la mano de obra, frente al escaso del material, el impacto de esta economía es muy importante.

10.- Reune por tanto características mas que suficientes para aspirar en derecho al privilegio del registro que se solicita, de acuerdo con lo prevenido al efecto por el vigente Estatuto sobre Propiedad Industrial.

15.- Se acompaña un dibujo en el que se muestra una manera de llevarlo a la práctica haciendose constar de manera expresa que el mismo carece de caracter limitativo en sus detalles toda vez que se citan solamente a título de ejemplo.

20.- En la figura única se muestra un envase, realizado en maderas blandas que es la versión técnica ideal.

En esta representación se recurre a una semisección o vista sin un lateral y un testero con objeto de que sea mas fácilmente apreciable la disposición que se protege.

25.- Es -1- el fondo del envase y que constituye la parte característica del invento. Es de una pieza. Idealmente contrachapado de madera, pero igualmente podría ser fibra, materiales comprimidos a base de viruta de madera y mastic, corcho, plástico, et.

30.- Lo fundamental es que por su constitución enteriza,



25 EN

sin espacios vacios y que su espesor nonmenor de 3mm le confiere la robustez de que hemos hablado.

5.- Se montan testeros tal que -2- y laterales tal que -3-, los cuales se arman con clavazón o grapa clásica sobre tacos tales que -4- y -5-, con forma de prismas de base triangular.

Bajo el fondo -1- van unos listoncillos tal que -6- que cruzan el envase y se utilizan para referir el fondo a los laterales.

10.- Esto se aprecia mejor en el círculo de la derecha que representa una esquina del envase terminado y completo.

Se emplean los mismos signos convencionales para hacer mas fácil la asimilación de ideas.

15.- Por tanto es -1- el fondo objeto de protección; -2- un testero y -3- el lateral en primer término.

Es -5- el taco o pivote en forma de prisma recto de base triangular.

20.- Es -6- el listoncillo bajo el fondo y -7- una grapa o elemento de agrape entre el listón -6- y el lateral -3-.

Por tanto el fondo -1- queda fijo en forma tal que arma el envase confiriendole las propiedades que se han expuesto.

25.- En cuanto a tamaños absolutos, dimensiones relativas, materiales y colores se hará tan amplio uso como la ley previene.

30.- Suficientemente descrito el invento así como una manera de llevarlo a la práctica se hace constar de manera expresa que el mismo acepta modificaciones de

25 EN



detalle siempre que estas no afecten a su fundamento.

N O T A

- 1.- Un nuevo fondo soporte para envases de todas clases, caracterizado por estar constituido por una sola pieza de forma de paralelógramo, de dimensiones predeterminadas en tablero contrachapado y eventualmente en cualquier material rígido de mas de 2.mm. de espesor, que se vincula al resto del envase por unos listoncillos que van por debajo del mismo inmovilizandolos por clava-
5.- zón y/o agrape que va del borde frontal de los liston-
10.- cillos a los laterales en forma convencional. Igualmente se fija a los testeros del envase en forma inamovible.

2.- "UN NUEVO FONDO SOPORTE PARA ENVASES DE TODAS CLASES".

- 15.- Todo tal y como queda descrito y reivindicado en la presente memoria que consta de cinco hojas escritas a máquina por una sola de sus caras y se ilustra con los dibujos que a la misma se acompañan.

Madrid 25 de Enero de 1.964

PP.

[Handwritten signature]

103843

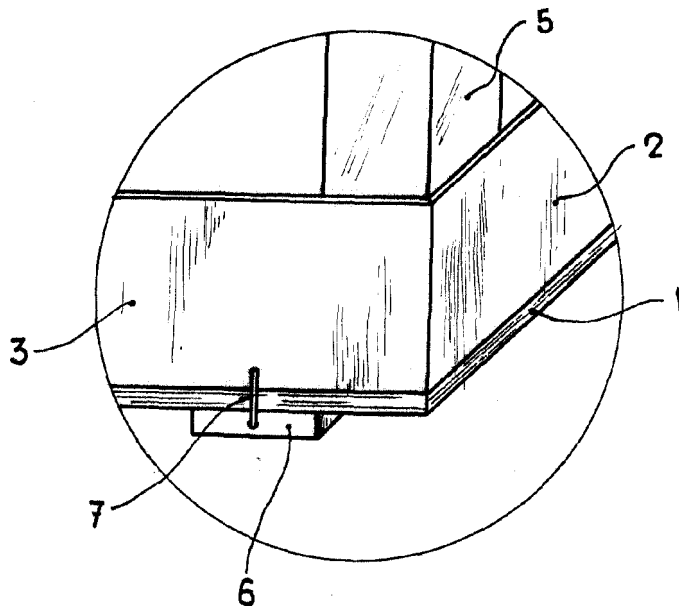
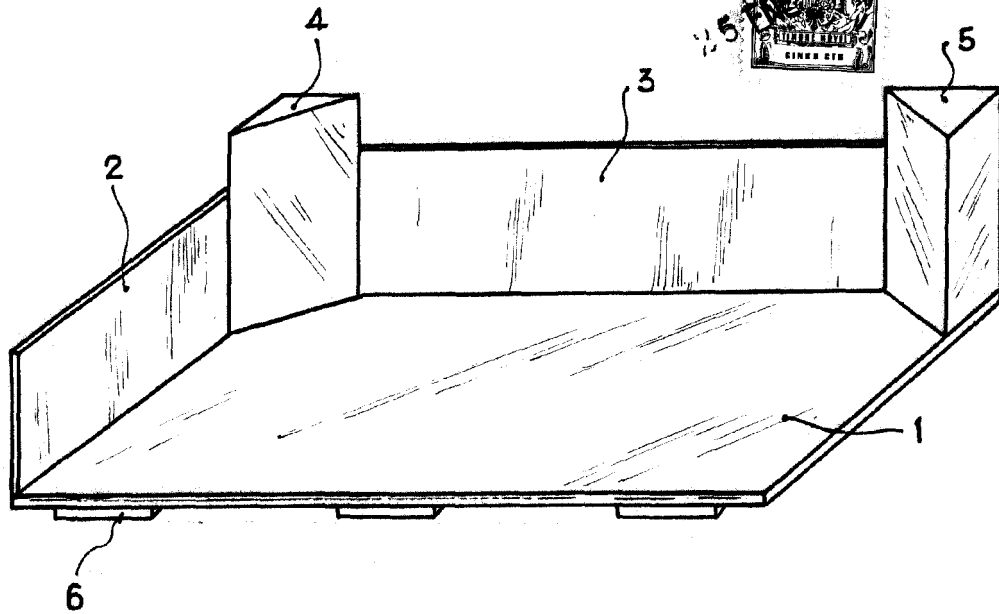

Madrid, 25 de Enero de 1.964

Alfonso

ESCALA VARIABLE