

03840



654

MEMORIA DESCRIPTIVA  
DE UNA PATENTE DE MODELO DE UTILIDAD POR VEINTE AÑOS EN ESPAÑA A  
FAVOR DE DON ENRIQUE MARTIN-SAUCEDA SALOM, DE NACIONALIDAD ESPA-  
ÑOLA, RESIDENTE EN BARCELONA, Marina 225.

s o b r e:

SOPORTE PUBLICITARIO.



5.- Con la presente solicitud se trata de proteger un soporte publicitario con el cual se consiguen grandes ventajas en particular en cuanto a exhibiciones se refiere, ya que es posible presentar al publico el anuncio de productos mediante cartelas, postales, láminas etc., colocadas en tal soporte, denotando una gran belleza de colocación y estética.

10.- En esencia consiste en una superficie rectangular, cuadrangular o de cualquier otra forma, la cual por su parte de atrás lleva un apoyo plegable para su exhibición con cierta incidencia sobre la superficie del escaparate o similar. La superficie para adosar el momento o motivo publicitario consta de un abolsado inferior y una cinta transparentes que la sujetan evitando su desprendimiento.

15.- Em cuanto a materiales se emplearán plásticos, cartón, remaches, etc., y cualquier otro que se considere apto para el fin a que se le destina. La unión de la materia plástica se verificará por soldadura electrónica o similar.

Los tamaños serán objeto de variación ya que ellos irán en consonancia con el motivo propagandístico a exponer.

20.- Para mejor comprensión de la descripción que sigue, se adjuntan dibujos a los cuales se hará constante referencia a lo largo de la misma, siempre a título de ejemplo no limitativo.

La Figura 1ª., es una vista frontal del soporte.

La Figura 2ª., es una vista en alzado en sentido o posición lateral, y

25.- La Figura 3ª., es una vista por detrás del soporte donde se aprecia perfectamente el apoyo.

30.- Consiste la presente invención en un soporte publicitario caracterizado porque el mismo está constituido por una superficie de exposición (4) la cual presenta un ligero bordoncillo (5) sobre la cual se dispondrán los motivos publicitarios que se deseen exhibir, para lo cual dicha superficie (4) en su parte inferior consta de un abolsamiento (6) transparente y en la parte superior una cincha (7) siendo ambas partes las encargadas de retener y sujetar el motivo o te-



ma publicitario que se coloque sobre la mencionada superficie (4).

5.- Con el fin de que la superficie quede en posición exhibitoria y con cierta incidencia, por su parte de atrás va dotada de un apoyo (8) el cual se une mediante remache o similar (9), presentando el citado apoyo un hendido o prensado (10) en virtud del cual es posible su abertura con facilidad y quebrantamiento con respecto a la parte del apoyo que se une a la cara trasera de la superficie (4) y por último para evitar que el apoyo se extienda más de lo debido en su parte inferior consta de una franja limitadora (11) que queda 10.- unida al apoyo y al borde inferior de la superficie de exhibición (4).

15.- Si bien la forma de ejecución aquí descrita constituye aplicación preferente de la presente solicitud podrán introducirse modificaciones de forma y de detalle sin que por ello varíe la esencialidad de la misma, la cual se reivindica en la siguiente

N O T A

En resumen, la presente solicitud recaerá sobre las siguientes reivindicaciones.

20.- 1a.- Soporte publicitario, caracterizado porque el mismo está constituido por una superficie de exposición la cual presenta un ligero bordoncillo que delimita sus aristas, sobre la cual se dispondrán los motivos publicitarios que se deseen exhibir para lo que dicha superficie en su parte inferior consta de un abolsamiento y en la parte superior una cincha siendo ambas partes las encargadas 25.- de retener y sujetar el motivo o tema publicitario que se coloque sobre la mencionada superficie.

30.- 2a.- Soporte publicitario, según la reivindicación anterior caracterizado porque para que quede en posición de exhibición con cierta incidencia, por su parte de atrás va dotado de un apoyo sujeto a la superficie de exhibición, presentando el apoyo un hendido por donde se quebranta y dobla para abrirse, llevando por último una franja inferior que sus extremos van unidos a la parte inferior del apoyo



y de la superficie de exhibición la cual retiene el apoyo para que no se abra más de lo debido.

3a.- SOPORTE PUBLICITARIO.

Según se describe en la presente memoria que consta de cuatro  
5.- hojas escritas a máquina por una sola cara y dibujos.

Madrid a 25 de enero de 1964

FIG.1

103840 25 E

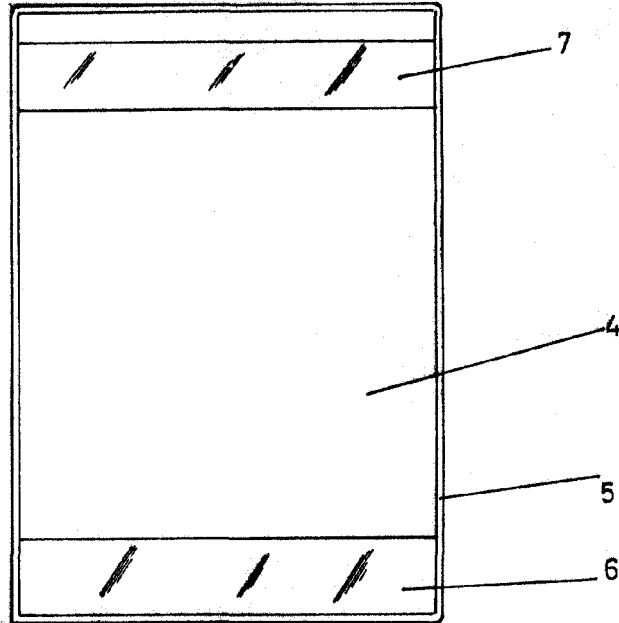
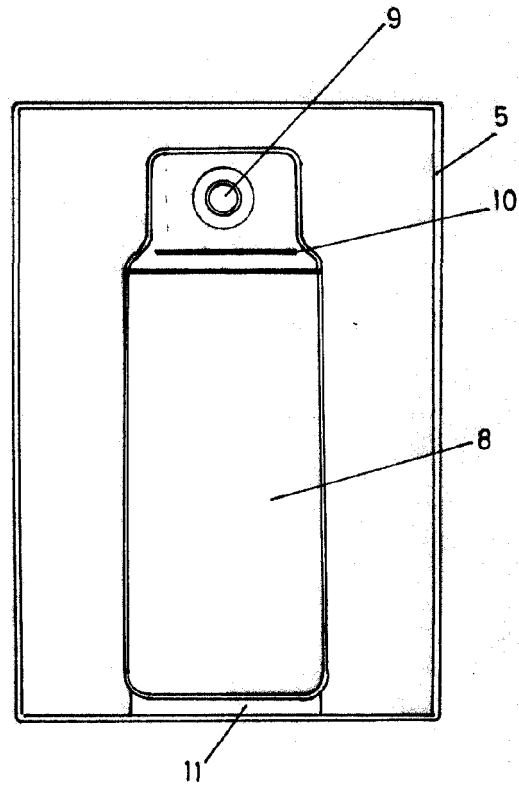
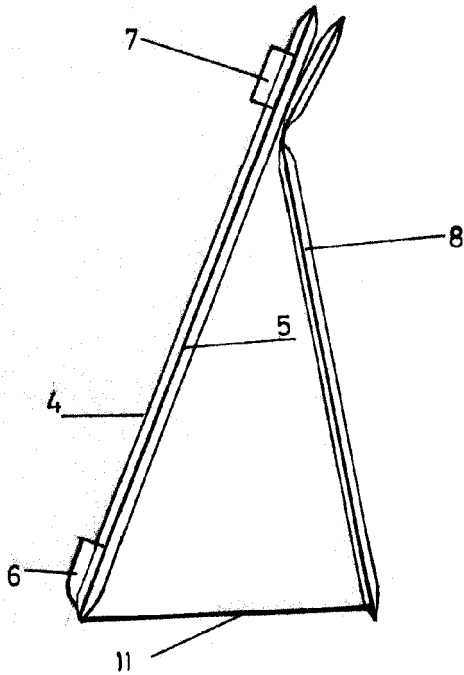

FIG.2

FIG.3



ESCALA VARIABLE

Madrid, ..... de 25 ENC. de 19...