

103813

MEMORIA DESCRIPTIVA



14 EN

103813

MODELO DE UTILIDAD

por 20 años

a favor de D. FRANCISCO ALMAGRO MESEGUER, de nacionalidad  
española, residente en Barcelona, Tajo, 15. - - - - -  
por: "MUEBLE CON PUERTA CONVERTIBLE EN MESA". - - - - -

MEMORIA DESCRIPTIVA

El presente modelo de utilidad se refiere a un  
mueble con puerta convertible en mesa que, por sus especiales  
características constructivas y funcionales, es de resultados  
5 altamente eficientes, al estar constituido por una caja  
frontalmente abierta dotada de una doble puerta, cuyas  
dos hojas están articuladas entre sí a bisagra de manera  
que pueden abatirse una sobre la otra, de las que la  
inferior está articulada al borde inferior delantero de  
10 dicha caja de manera que una vez abatidas dichas hojas



103813

sobre sí mismas pueden abatirse contra una zona de la cara frontal del mueble, llevando articuladas ambas hojas, respectivas patas abatibles sobre ellas.

5 Para facilitar la explicación, se acompaña a la presente memoria descriptiva unas hojas de dibujos en los que se representa esquemáticamente un caso práctico de realización del objeto del modelo.

En los dibujos:

10 La figura 1 es una sección alzada convencional del mueble con las dos hojas de su puerta abatidas y encajadas en la cara frontal del propio mueble, mostrándose en línea de trazos el movimiento de dichas hojas y de sus patas articuladas para convertirlo en mesa, así como los montantes laterales de sustentación convencional de dicho mueble.

15 La figura 2 se refiere a un alzado frontal del mueble en una fase inicial de los movimientos de sus elementos articulados que demuestra la manera de convertir la doble puerta en mesa.

20 La figura 3 es un alzado frontal que ilustra dicha puerta ya convertida en mesa.

25 La figura 4 se contrae a un detalle en sección transversal de una de las hojas de la puerta, en el que es posible apreciar dos acanaladuras de que están provistas y en las que es encajable la correspondiente pata articulada abatible.

La figura 5 es un detalle como el de la figura 4 en el que se representa dicha pata ya abatida y encajada.

30 El mueble en cuestión está constituido por una caja frontalmente abierta que comprende una pared de fondo -1-, dos laterales verticales -2- y -2'- y dos laterales horizontales -3- y -3'- entre cuyas paredes existe una separación vertical -4- y un estante -5-. Esta caja está debidamente fijada a unos



103813

montantes laterales -6- y -6'- de cualquier tipo adecuado.

Este mueble está provisto de una doble puerta cuyas dos hojas -7- y -7'- están articuladas entre sí a bisagra por un borde -8-, hallándose articulada la hoja -7- al borde frontal de la pared inferior -3'- mediante bisagras ocultas -9--

En puntos -10- y -10'- de las hojas -7- y -7'- y mediante un sistema de bloqueo conveniente, se hallan articuladas sendas patas -11- y -11'- de perfil en U cuyas ramas son encajables en acanaladuras -12- practicadas en dichas hojas.

Las paredes -2'- y -4- están rebajadas por su borde frontal, equivaliendo este rebaje al grueso de las hojas -7- y -7'-.

La pared -3-, bajo su borde frontal tiene unos cierres magnéticos -13- en correspondencia con sendas plaquitas metálicas fijadas en la hoja -7'-.

La forma de empleo y funcionamiento del mueble se desprende de cuanto antecede y de la observación de los dibujos. En efecto, partiendo de la figura 1 en la que pueden observarse las dos hojas -7- y -7'- de la doble puerta, encajadas en los rebajos practicados en las paredes -2'- y -4- y mantenidas así gracias a los cierres magnéticos -13- y previo el encaje de las patas -11- y -11'- en las acanaladuras -12- de dichas hojas, éstas pueden hacerse girar sobre las bisagras -9- en el sentido que indica la flecha f. Luego, se hace girar la pata -11- como indica la flecha F, cuya pata, merced al sistema de bloqueo de que va provista en su punto de articulación -10-, adopta la posición estable vertical que se observa en las figuras 1 y 2, quedando las hojas -7- y -7'- apoyadas sobre dicha pata -11-. Con ello se logra una mesa a modo de barra de bar, a continuación, la hoja -7'- abatida

103813

14 ENE. 1964



Consta la presente memoria descriptiva de cinco hojas, mecanografiadas, foliadas, numeradas y escritas por una sola cara, acompañada de dos hojas de dibujos.

Barcelona, para Madrid, a 14 de Enero de 1964.

FRANCISCO ALMAGRO MESEGUER

P. A.



Fig. 1

1/4 LINE.

103813

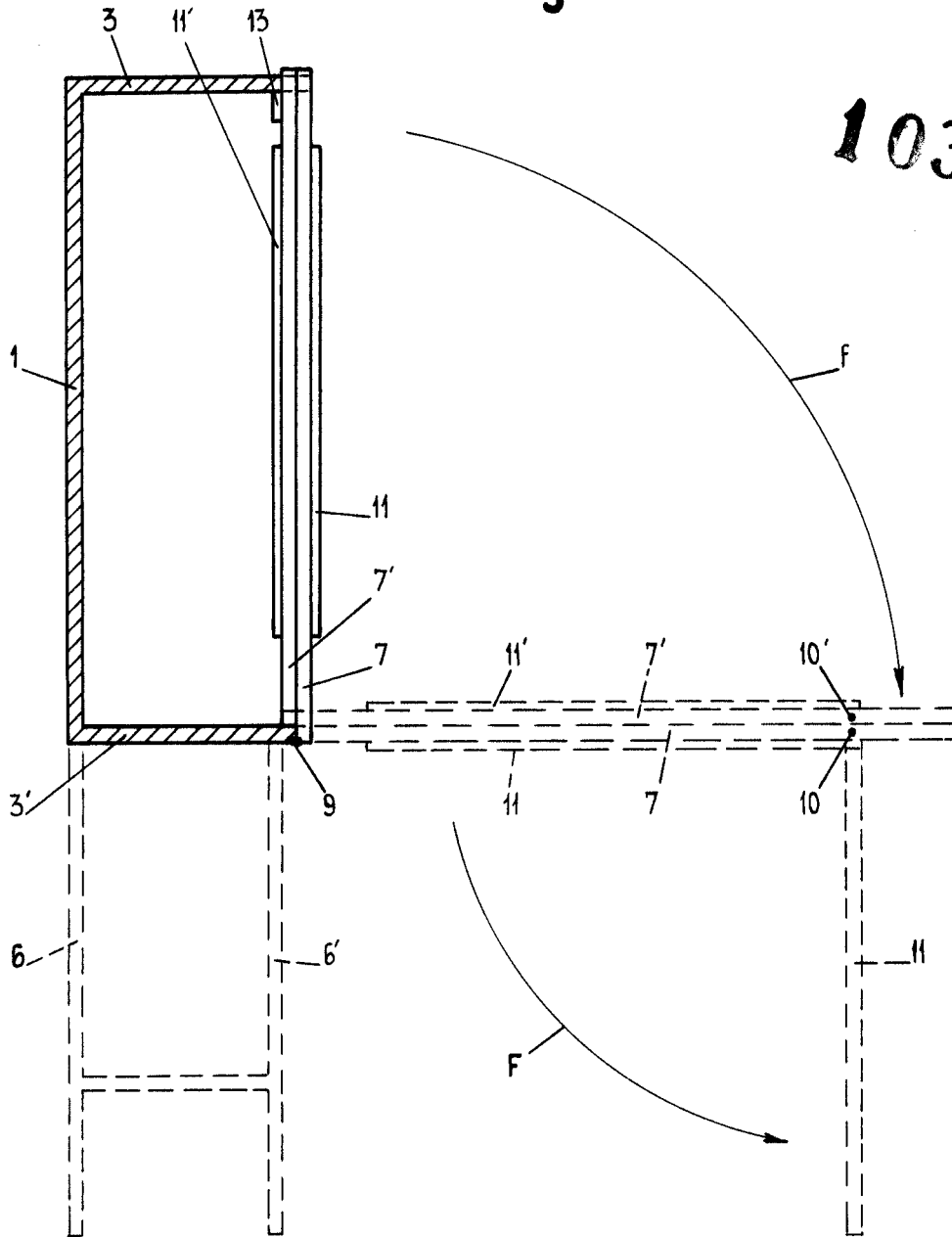

Barcelona, 14 Enero 1964  
p.a.

*[Handwritten signature]*