

103810

14 EN



103810

MODELO DE UTILIDAD

por 20 años

por "UN DISPOSITIVO DE ACCIONAMIENTO PARA APARATOS ELECTRODOMESTICOS", a favor de D. Hans E. Bähr, de nacionalidad española, domiciliado en Barcelona, Lluç, 223-239.

=====

MEMORIA DESCRIPTIVA

5 Se refiere el presente Modelo de utilidad, a un dispositivo de accionamiento aplicable a toda clase de aparatos electrodomésticos, del tipo de molinillos de café, batidoras y similares, cuya especial característica radica en que su funcionamiento viene delimitado por la posición que ocupa la tapa del propio aparato.

Ello supone un gran avance en la técnica de los aparatos electrodomésticos por la comodidad que encierra para el usuario, ya que éste no ha de preocuparse jamás de



si el interruptor de puesta en marcha está dado o no, así como tampoco en accionarlo porque no existe pulsador externo del mismo.

5 Esto representa una gran ventaja con respecto a todo lo actualmente conocido, ya que también se evitan las posibilidades de que se ponga en marcha el aparato descuidadamente, toda vez que para la referida puesta en marcha es preciso que la tapa del aparato vaya a ocupar su situación en el mismo. Asimismo se simplifican mu-
10 chas operaciones intermedias con lo que se gana en rapidez de trabajo, lo cual es muy conveniente cuando el referido aparato se ha de usar muy repetidamente.

Otra ventaja importante que presenta el actual sistema, es el de que se elimina gran parte de las conexio-
15 nes eléctricas que actualmente hay que realizar en el interior del aparato, innecesarias con el presente Modelo, cuyos cuatro únicos puntos de conexión van directamente ligados, bien a los cables de entrada y salida de línea, bien a los contactos del motor. Esto redundará en
20 un más simplificado proceso de fabricación y, en consecuencia, en un menor coste general del aparato, y sin detrimento de las características peculiares del mismo.

Para su mejor comprensión, nos referiremos a un dibujo que se adjunta a la presente memoria y que representa, a título de ejemplo explicativo, no limitativo,
25 un dispositivo de accionamiento para aparatos electrodo-
mésticos, realizado de acuerdo con el presente Modelo.

En dicho dibujo, la figura 1 es una sección longitudi-
dinal completa del dispositivo en cuestión, según el pla-
30 no vertical de corte A-A de la figura 2.

La figura 2 representa una vista en alzado y parcial

14 ENE



del propio dispositivo, mostrando la disposición de los contactos eléctricos.

Según tales figuras, el dispositivo de accionamiento para aparatos electrodomésticos objeto del presente Modelo, lo constituye la tapa -1- del aparato -2-, la cual posee un faldón inferior periférico -3-, susceptible de encajar en una ranura superior -4- del mismo aparato -2-. El fondo de dicha abertura, lo forma un pequeño tabique anular -5- taladrado por dos puntos diametralmente opuestos para el paso de sendos vástagos -6-, guiados por dichos taladros y por una placa de soporte -7- fija en el interior del aparato -2-.

Por su parte dichos vástagos -6- actúan a su vez contra los extremos levantados de unas laminillas contactoras -8- hasta que entren en conexión con unas segundas laminillas contactoras -9- en ángulo remachadas, al igual que las anteriores, a una segunda placa -10- de soporte, dispuesta asimismo en el interior del aparato, bien fija a la carcasa del motor -11-, o al mismo aparato por remaches -12-.

Todo cuanto no afecte, altere, cambie o modifique la esencia del dispositivo descrito, será variable a los efectos del actual Modelo.

N O T A.

Se reivindica como objeto de este registro por Modelo de utilidad:

1.- Un dispositivo de accionamiento para aparatos electrodomésticos, caracterizado esencialmente por comprender dos vástagos verticales, diametralmente guiados por los orificios de un tabique anular, existente en el fondo de una ranura perimétrica superior del aparato, en la que



5 encaja, empujando a dichos vástagos, el faldón asímis-
mo periférico de la tapa de aquél, y actuando aquéllos,
por sus extremos inferiores, sobre los extremos levanta
dos de unas laminillas contactoras que al establecer co
nexión con unas segundas laminillas contactoras en án-
gulo, fijas como aquéllas a una placa interna de sopor-
te, ponen en funcionamiento el motor del aparato.

10 Sean cuales fueren las circunstancias que concurren
en la esencialidad del Modelo de utilidad definido en la
anterior reivindicación, cuyo objeto es:

2.- "UN DISPOSITIVO DE ACCIONAMIENTO PARA APARATOS ELEC
TRODOMESTICOS".

15 Consta la presente memoria de cuatro hojas foliadas,
mecanografiadas por una sola cara y de los dibujos uni-
dos a la misma.

Barcelona, 14 ENE. 1964

P.A. de D. Hans E. Bähr,

A handwritten signature in black ink, appearing to be 'H. E. Bähr', is written over the typed name.

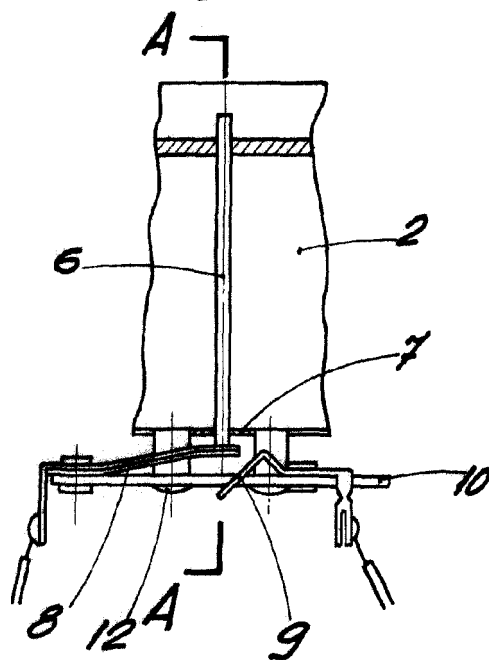
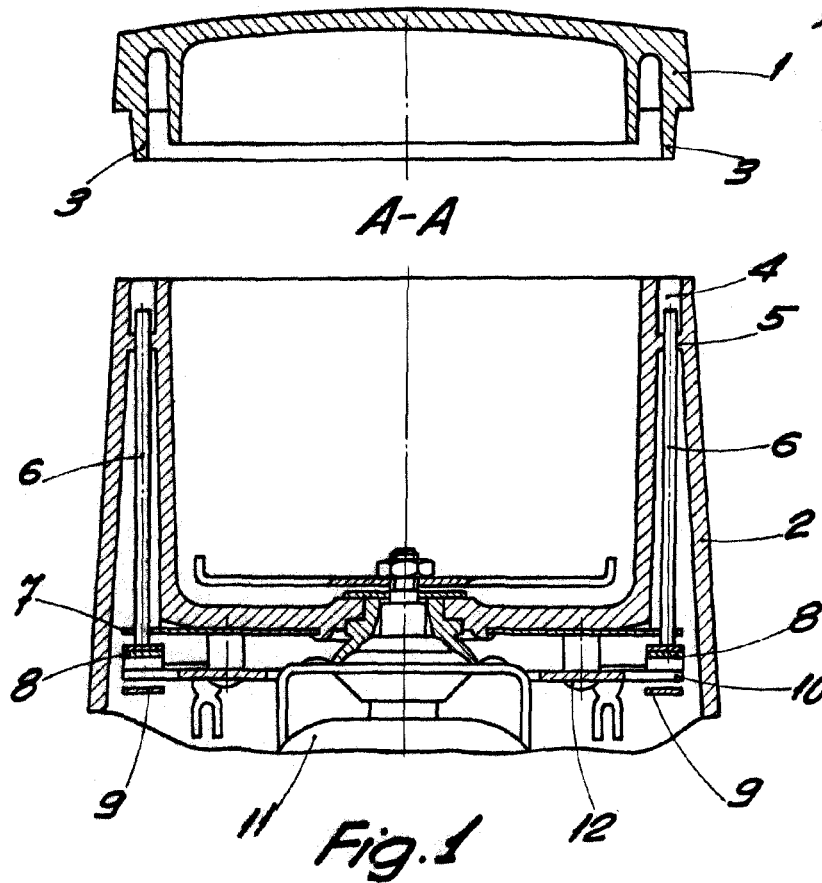

Fig. 2

BARCELONA, 4 ENE. 1964
P.A.

ESCALA VARIABLE