



103800

M O D E L O  
D E  
U T I L I D A D

por "UN ENVASE PERFECCIONADO PARA COSMETICA", a favor de DON SALUSTIANO PORTILLO GARCIA, de nacionalidad española, domiciliado en BARCELONA, Ronda de San Antonio, núm. 25 - pral. 2ª.

- . -

MEMORIA DESCRIPTIVA

El presente modelo de utilidad se refiere a un envase perfeccionado para cosmética.

Son actualmente conocidos los envases aplicables a perfumería y cosmética, constituidos por dos piezas moldeadas y acopladas entre sí por simple encaje o similar, para formar una doble pared que circunda la superficie lateral y fondo de la oquidad destinada a alojar la substancia correspondiente.

Sin embargo, este tipo de envases actualmente conocido en el mercado, adolece del inconveniente de presentar su zona de acople en lugar visible de la superficie lateral externa del

103800

envase, causando la línea de unión de ambas piezas un menoscabo en la adecuada presentación del conjunto.

En el modelo objeto de la presente memoria, se ha previsto un envase constituido a su vez por dos piezas.

5. moldeadas de cualquier material, una de las cuales constituye la oquedad propia para alojamiento de la substancia, formando a su vez la embocadura del cuerpo del envase, y paredes laterales exteriores del mismos, sin solución de continuidad. Este cuerpo general y monopieza, que de por sí ya constituye la zona visible de envase, se cierra por su fondo mediante la segunda pieza. 10. que está formada por una placa, con pestaña adecuada periférica para su encaje a presión, y con unos tabiques en forma circular u otros internos que actúan como sujetadores de la base de la oquedad.

15. Según la organización descrita, se obtiene un envase de doble pared, cuya zona de acople queda invisible, por el hecho de realizarse en su zona de fondo, produciendo su apariencia exterior la sensación de ser un cuerpo monopieza.

20. Con el fin de facilitar, la explicación, se acompaña a la presente memoria descriptiva de una lámina de dibujos en la que se ha representado un caso de realización que se cita a título de ejemplo.

En los dibujos:

25. La figura única, representa una sección en alzado del envase, según el modelo, en la que se aprecia una pieza 1, dotada de rosca 2, en zona exterior de embocadura, para recibir a la tapa 3, la cual pieza 1, se cierra mediante la pieza de fondo 4, dotada de tabiques 5, para constituir un soporte para el fondo de la cavidad contenedora del producto a envasar, 30. los cuales tabiques quedan comprendidos en resaltes 6, previstos



103800

en el citado fondo.

El modelo, dentro de su esencialidad, puede ser llevado a la práctica en otras formas de realización que difieran en detalle de la indicada a título de ejemplo en la descripción, y a las cuales alcanzará igualmente la protección que se re-  
5. caba, Podrá, pues, construirse en cualquier forma y tamaño, con los materiales más adecuados, por quedar todo ello comprendido en el espíritu de las reivindicaciones.

= . =

103800

N O T A

Descrito el objeto y utilidad de la presente invención, lo que se declara como no divulgado ni practicado en España, comprende las siguientes reivindicaciones.

5. 1. Un envase perfeccionado para cosmética, caracterizado esencialmente por el hecho de estar constituido por una pieza que forma una cavidad interior, dotada de rosca en su embocadura para recibir a una tapa de cierre del conjunto, comprendiendo esta pieza un faldón externo hacia abajo que da lugar a una doble pared, y quedando rematado dicho faldón por su
10. borde libre inferior por una tapa de acabado que presenta por su cara interna un soporte sujetador propio de la cavidad.

2. Un envase perfeccionado para cosmética.

15. Según se describe y reivindica en la presente memoria describe y reivindica en la presente memoria descriptiva, que consta de cuatro hojas, foliadas y escritas a máquina por una sola de sus caras, acompañadas de una lámina de dibujos.

Madrid, a 24 FEB. 1966

SALUSTIANO PORTILLO GARCIA.

P.a.

JUANES ESCOBAR ESCOBAR  
*[Handwritten signature]*



103800

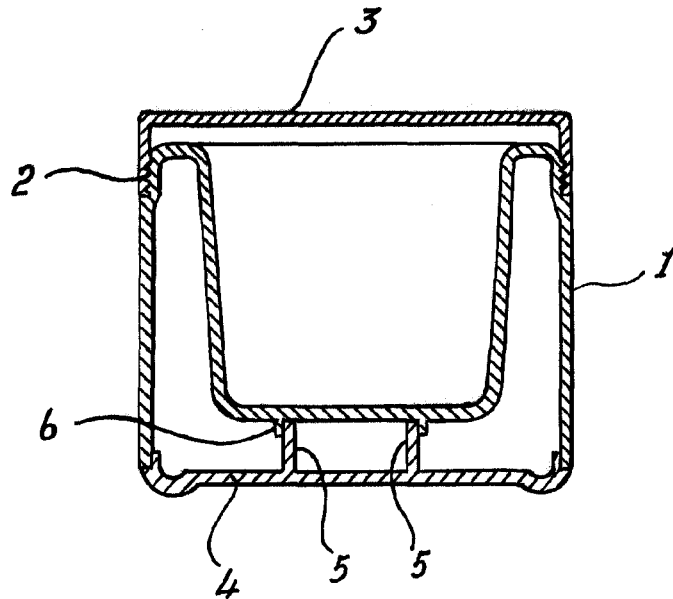

Madrid, 24 ENO 1964  
d'aime Isern  
p.p.  
*[Signature]*