



E. 1964

103599

M O D E L O
D E
U T I L I D A D

por "UNA LAMINA DE PLASTICO PERFECCIONADA", a favor de
DON BERNARDO CINNAMOND BERTRAND, de nacionalidad española,
domiciliado en Barcelona, Calle Balmes, 51.

= . =

MEMORIA DESCRIPTIVA

El presente modelo de utilidad se refiere a una
lámina de plástico perfeccionada.

- Mas concretamente, consiste el modelo en una o dos
láminas que pueden estar constituidas en cloruro de polivinilo,
5. diacetato o cualquier materia plástica, que presenta un
refuerzo interior, integrado por una tela metálica galvanizada
o no, de hierro, cobre o material similar, de agujeros de
cualquier forma y tamaño.



103599

- El modelo se obtiene a base de una o dos telas de plástico, entre las cuales se halla la tela o tejido metálico, estando unidas las láminas plásticas por calor o pegamento adecuado, resultando un conjunto laminar flexible, transparente, sumamente ligero y moldeable a mano en frío, pudiendo cortarse con facilidad con tijeras, siendo de fácil colocación, completamente impermeable al agua y al aire, y resistente a los fenómenos atmosféricos, lluvia, frío, calor, pedrisco, heladas, etc. Transmite luz y calor de forma similar al cristal, y está completamente garantizado contra el óxido, por todo lo cual resulta sumamente práctico para la construcción de invernaderos de plantas, cubrir tejados de gallineros, conejeras, porquerizas y demás dependencias para ganado y usos agrícolas. En aplicaciones industriales para substituir ventanales en edificios comerciales, para recubrir material en periodo de desecación al aire libre, como ladrillos, tejas, cartón, etc. Recubrimiento de piscinas y similares, etc.
- 5.
- 10.
- 15.

- Con el fin de facilitar la explicación, se acompaña a la presente memoria descriptiva de una lámina de dibujos en la que se ha representado un caso de realización que se cita a título de ejemplo.
- 20.

En los dibujos:

25. La figura 1, representa una perspectiva parcial de la lámina, en la que se aprecian los elementos integrantes de la misma.

La figura 2, es un detalle seccionado del modelo.

30. Haciendo referencia a las figuras, se aprecia en su realización una lámina de plástico, constituida a partir de



103599

dos telas de plástico 1 y 2, entre las que se halla la tela metálica 3, que queda incluida entre ambas, por la unión de las mismas a base de calor o pegamento adecuado, quedando todo el conjunto formando una pieza, tal como

5. se aprecia en la figura 2, flexible y transparente.

El modelo, dentro de su esencialidad, puede ser llevado a la práctica en otras formas de realización que difieran en detalle de la indicada a título de ejemplo en la descripción y a las cuales alcanzará igualmente la

10. protección que se recaba. Podrá, pues, construirse en cualquier forma y tamaño, con los materiales más adecuados, por quedar todo ello comprendido en el espíritu de las reivindicaciones.

= . =



103599

N O T A

Desdrito el objeto y utilidad de la presente invención, lo que se declara como no divulgado ni practicado en España, comprende las siguientes reivindicaciones:

5. 1. Una lámina de plástico perfeccionada, caracterizada esencialmente por el hecho de estar constituida por una o dos láminas flexibles y transparentes unidas entre las que queda comprendido un refuerzo elástico y resistente constituido por una tela metálica, ocluida en la masa laminar, sin alterar con ello la condición de la misma ni su flexibilidad.

2. Una lámina de plástico perfeccionada.

15. Según se describe y reivindica en la presente memoria descriptiva que consta de 4 páginas foliadas y escritas a máquina por una sola de sus caras, acompañadas de una lámina de dibujos.

Madrid, a

14 ENE 1964

p. a.

JAIQUE ISEIPI BAYALLES

Fig. 1

103599

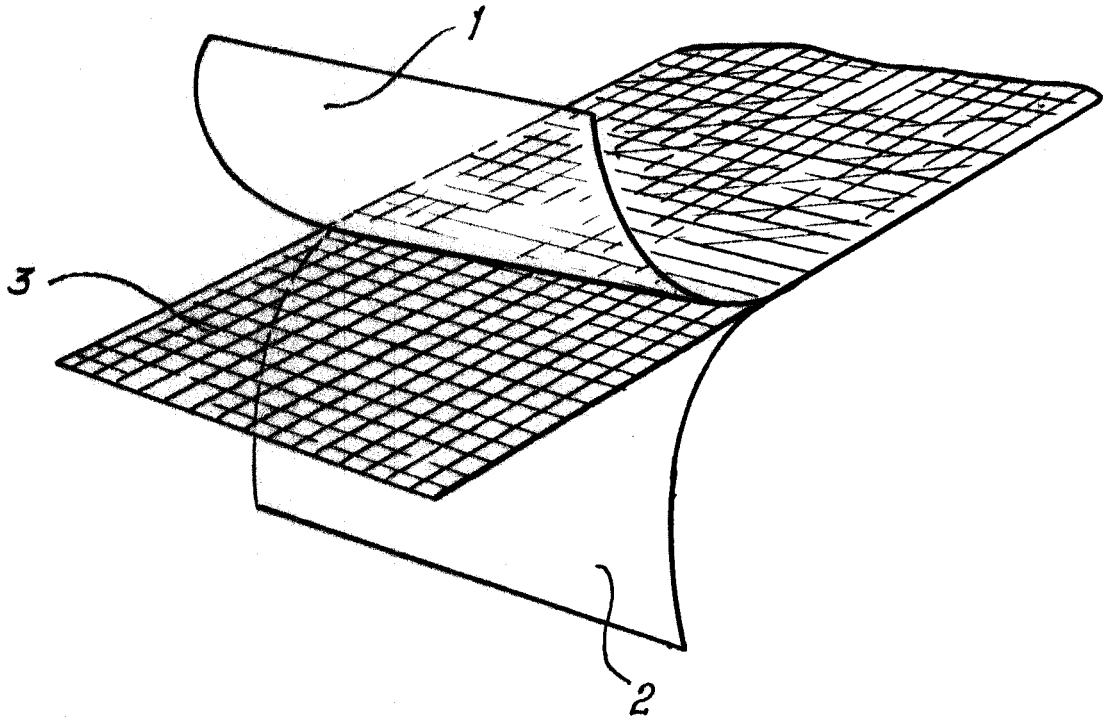
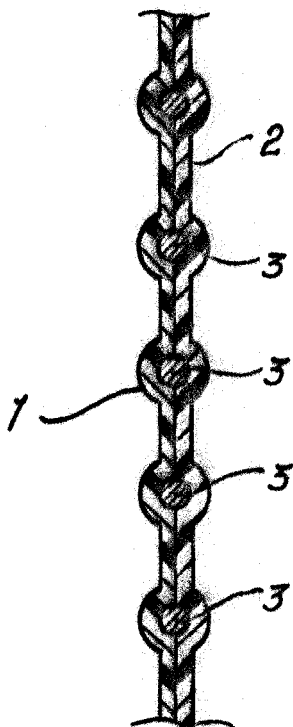

Fig. 2



Madrid, 24 FEB. 1896

Jaime Isern

p.p.

