

103520

M O D E L O  
D E  
U T I L I D A D

por "UN CABALLETE PERFECCIONADO", a favor de DOÑA HERMINIA  
MARCOS DIAZ, de nacionalidad española, domiciliada en BAR-  
CELONA, calle de Templarios, núm. 14-1º.

= . =

MEMORIA DESCRIPTIVA

El presente modelo de utilidad se refiere a un  
caballete perfeccionado.

- Consiste el modelo en un caballete formado por  
un armazón que presenta dos montantes dotados de pies de  
5. apoyo en sus bases, y unidos transversalmente por tirantes  
rígidos. Estos montantes, que son huecos, presentan en su  
interior sendos tubos, en disposición telescópica, cuyos  
extremos superiores sobresalientes se hallan unidos por  
un travesaño sostenedor, de extremos vueltos hacia arriba,  
10. para constituir medios de retención para la base dispuesta

103520



sobre el caballete.

Los tubos desplazables telescópicamente, presentan orificios en su longitud, para inclusión de un pasador de tope, que ancla a los tubos a una determinada altura.

5. Con el fin de facilitar la explicación, se acompaña a la presente memoria una lámina de dibujos en la que se ha representado un caso de realización que se cita a título de ejemplo.

En el dibujo:

10. La figura única, representa una vista en perspectiva del modelo, en el que se aprecia un armazón integrado por dos montantes 1, huecos, en los que deslizan los tubos 2, con perforaciones 3 para inclusión de un pasador 4 de anclaje en altura del travesaño de sostén 5, solidario a los tubos mencionados.

15. Este travesaño presenta sus extremos vueltos 6 para impedir el desplazado transversal del andamio, que podría ocasionar su caída.

20. Los montantes, presentan pies 7 para soporte del conjunto, estando a su vez relacionados por tirantes 8.

25. El modelo, dentro de su esencialidad, puede ser llevado a la práctica en otras formas que difieran en detalle de la indicada a título de ejemplo. Podrá, pues, construirse en cualquier forma y tamaño, con los materiales más adecuados, por quedar todo ello comprendido en el espíritu de las reivindicaciones.

= . =

103520

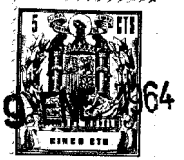

N O T A

Descrito el objeto y utilidad de la invención, lo que se declaran como no divulgadas ni practicadas en España, comprenden las reivindicaciones siguientes:

5. 1. Un caballete perfeccionado, caracterizado esencialmente por el hecho de estar constituido por un armazón rígido, que presenta dos montantes huecos dotados de pies de apoyo en sus bases, y unidos transversalmente por tirantes, comprendiendo estos montantes en su interior y en disposición telescópica, sendos tubos dotados de orificios en su longitud para inclusión de un pasador de anclaje de los mismos a una determinada altura, estando los extremos superiores de estos tubos unidos por un travesaño de sostén, de terminales vueltos.

15. 2. Un caballete perfeccionado.  
Según se describe y reivindica en la presente memoria que consta de tres hojas, foliadas y escritas a máquina por una sola cara, acompañadas de una lámina de dibujos.

20. Madrid, a 9 ENE. 1964

p. a.

JAIWE ISERN MIRALLES  
P. P.

103520

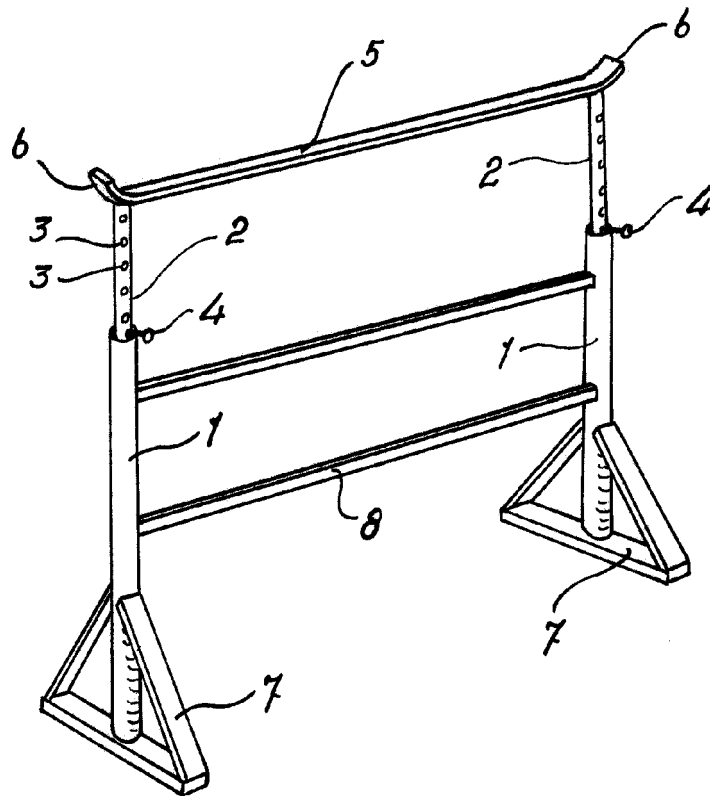

Madrid, 9 ENE 1964 1964

Jaime Isern

p.p.