



103487

M O D E L O  
D E  
U T I L I D A D

para "UN PORTA-BILLETES O SIMILARES, PLEGABLE", a favor de la razón social española ANKER IBERICA, S.A., domiciliada en MADRID, Calle de Ponzano, 91.

= . =

MEMORIA DESCRIPTIVA

El presente modelo de utilidad se refiere a un porta-billetes o similares, plegable.

Más concretamente comprende la realización de este modelo una particularidad esencial, la cual consiste en que en el modelo están eliminadas las bolsas conocidas en las carteras y billeteros, quedando el modelo reducido a una hoja de material flexible tal como cuero o similar dotada de una configuración sin cosidos sino completamente plana y desplegada, antes de su uso.

5.

10.

103487



Esta configuración comprende una zona de amplitud concordante con la forma y tamaño del billete o similar prolongada esta zona en un apéndice que abarca la mitad de la lengüeta de aquella y la misma altura.

5. Así pues colocado el billete sobre la zona base, se dobla sobre él el apéndice y finalmente se dobla la zona base, quedando así retenido el billete, con posibilidad de fácil extracción.

10. Con el fin de facilitar la explicación se acompaña a la presente memoria una lámina de dibujos en la cual se ha representado un caso de realización que se cita a título de ejemplo.

En el dibujo:

15. La figura 1, muestra el modelo en posición desplegada.

La figura 2, indica en perspectiva el modelo semicerrado.

20. Consiste en una lámina 1, que presenta una expansión 2, rectangular, propia para base de un billete 3 y de cuya expansión sale un apéndice 4, mitad de dicha expansión 2.

El funcionamiento es como sigue:

25. Colocado el billete 3 sobre la expansión base, se procede a doblar sobre él, el apéndice 4, cubriendo su mitad y sobre este apéndice se dobla el resto de la expansión y la parte sobresaliente del billete.

30. La facilidad de plegado, tanto del billete como del estuche hace que aunque se coloquen varios billetes, el conjunto no adquiere el aspecto voluminoso e incómodo de las conocidas carteras y billeteros.

103487



El modelo dentro de su esencialidad, podrá ser llevado a la práctica en otras formas de realización que difieran en detalle de la indicada a título de ejemplo en la descripción, y a las cuales alcanzará igualmente la protección que se recaba. Podrá, pues, construirse en cualquier forma y tamaño, con los materiales más apropiados, por quedar todo ello comprendido en el espíritu de las reivindicaciones.

10.



103487

N O T A

Descrito el objeto y utilidad de la invención, se declara como no divulgado ni practicado en España lo comprendido en las siguientes reivindicaciones:

5. 1. Un porta-billetes o similares, plegable, caracterizado esencialmente por estar constituido por elemento laminar de cuero o similar que comprende en su desarrollo una zona base de amplitud y forma del billete o similar y un apéndice que parte del lado mayor de esta base y normalmente a ella, siendo este apéndice de una extensión igual a la mitad de dicha base y operativamente dispuesto para poderse abatir sobre la superficie del billete o similar proporcionando una inmediata fijación la cual se completa por el doblado sobre dicha expansión de la parte restante de la base, formando así un todo plegado de poco encubrimiento.
- 10.
- 15.

2. Un porta-billetes o similares, plegable.

20. Según se describe y reivindica en la presente memoria que consta de cuatro páginas, foliadas y escritas a máquina por una sola de sus caras, acompañadas de una lámina de dibujos.

Barcelona para Madrid, a 21 de diciembre de 1963.

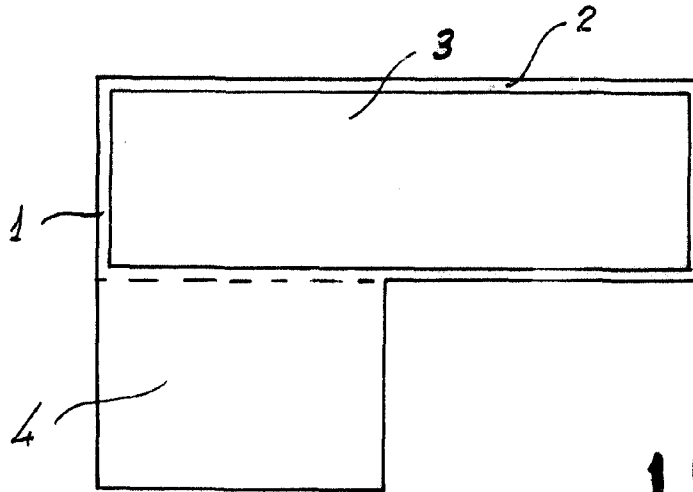
25. p. a.

J A I M E I S E R N

D. n.

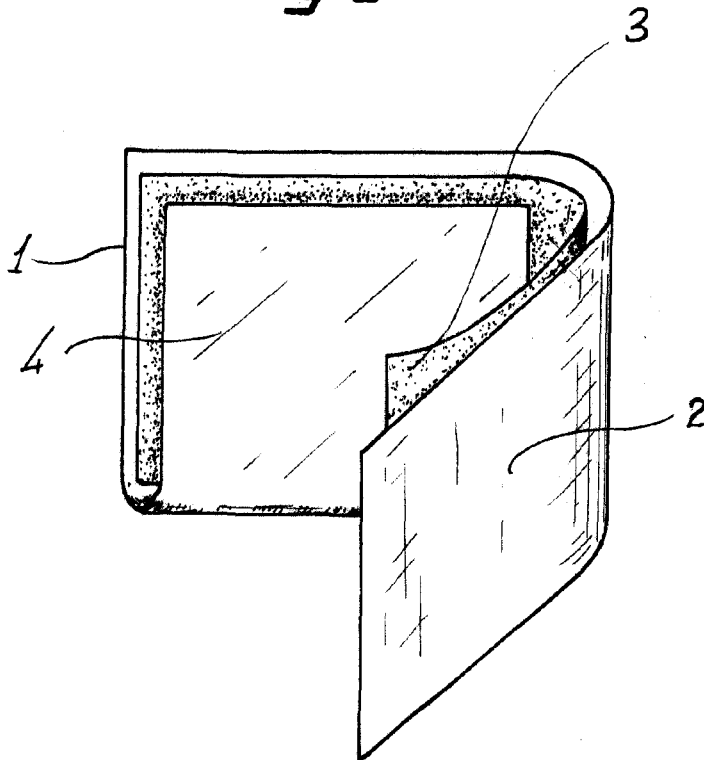


Fig. 1



103487

Fig. 2



Madrid, Jaime Isern  
P. P. f. Lopez