



103472



ble funcional de utilidad diversa.

10 . El mueble que se preconiza, ha sido creado para resolver los problemas de espacio que se plantean en los hogares actuales, en los que por una parte la reducción de la superficie, y por la otra el aprovechamiento mixto de las habitaciones, obligan al empleo de los llamados muebles funcionales y preferentemente con aplicaciones múltiples. La esencialidad del mueble de referencia, consiste en un armario en el que se diferencia un cuerpo inferior 15 provisto de puertas de corredera, accesibles en cualquier momento y utilización del conjunto, y un cuerpo superior en el que centralmente se aprecia una alacena recubierta por un tablero abatible y que en esta posición, queda sustentado por un dispositivo compuesto por un mecanismo de 20 paralelogramo deformable que soporta en paralelismo permanente unas patas de apoyo. En la posición de repliegue, este tablero, enmarcado entre las patas como elementos decorativos, cierra la alacena central, en tanto que en el abatimiento efectúa las funciones de tablero de mesa. Este 25 cuerpo central queda enmarcado preferentemente entre otros laterales que amplían la capacidad de almacenamiento del mueble, y que por quedar abierto en los costados, permiten el acceso en cualquier momento.

30 Para la mejor comprensión de cuanto antecede, se acompaña una hoja de planos en los que se representa esquemáticamente el mueble combinado, según una realización preferida, susceptible de todas aquellas modificaciones de detalle que no supongan una alteración fundamental de la esencialidad propuesta, realizándose a continuación y con referencia a los mismos dibujos, una detallada descripción de 35

103472



su constitución y funcionamiento.

En dichos dibujos:

La figura 1ª, es una representación del mueble cerrado en su manifestación de armario.

40            La figura 2ª, ilustra una vista en perspectiva del mismo mueble con el tablero de mesa extendido.

Según queda representado en los dibujos, el cuerpo del mueble (1) dispone lateralmente de sendas alacenas (2) abiertas que enmarcan a una central (3), dotada al igual que las anteriores, de las baldas necesarias, y  
45            cuya alacena central queda cerrada por un tablero (4) articulado inferiormente, de manera que en la apertura, abate en basculación sobre (5), para soportarse en el voladizo, y a través de las articulaciones (6), con intervención de un elemento de refuerzo (7), en las patas (8),  
50            las cuales, inferiormente a la citada articulación (6), - disponen de otra (9) en la que inciden las barras rígidas (10), que por quedar articuladas a su vez y posteriormente en (11) precisamente en el frente (12) constituido en  
55            una banda metálica resistente que pertenece a la armadura del mueble, proporcionan la estructuración del paralelogramo deformable que mantiene permanentemente el paralelismo de las patas (8) respecto al frente del mueble.

El cuerpo inferior (13), dotado de las necesarias baldas, se cierra mediante unas puertas de corredera  
60            (14) que permiten el acceso en cualquiera de las posiciones de utilización del conjunto, incluso con el tablero (4) extendido, en posición de utilización como mesa.

Descrita suficientemente la naturaleza y objeto  
65            del modelo, y la manera en que el mismo puede ser llevado



103472

a la práctica, se hace constar que en su realización podrán ser variables los materiales, formas y dimensiones, y en general, cualquier otro detalle accesorio o secundario, siempre que ello no altere, cambie o modifique la esencialidad propuesta.

70

Los términos en que queda redactada la presente memoria, son ciertos y fiel reflejo del objeto descrito, debiéndose tomar con carácter amplio y nunca en forma limitativa.

N O T A :

75

EL MODELO DE UTILIDAD que se solicita, deberá recaer precisamente sobre las particularidades características de las siguientes reivindicaciones.



103472

80 1ª.- Un mueble combinado de armario y mesa,  
esencialmente c a r a c t e r i z a d o por comprender  
un cuerpo superior de armario con una alacena central  
cuya abertura se cubre con un tablero articulado en bas-  
culación precisamente a la altura del fondo inferior, y  
el cual tablero dispone en la extremidad volada de sen-  
das articulaciones para patas de apoyo que se mantienen  
85 en paralelismo permanente con el frente del mueble me-  
diante un dispositivo de paralelogramo deformable consti-  
tuido por una barra rígida, paralela al tablero, dispues-  
ta en cada uno de los laterales, y en articulación en la  
pata, inferiormente a la propia de la misma con el ante-  
90 dicho tablero, y en el frente del mueble, en la armadura  
resistente del mismo, con la particularidad de que en el  
rebatimiento de cierre del mismo tablero sobre la alacena  
central del cuerpo superior del armario, las mismas patas  
de sustentación en la extensión enmarcan y embellecen la  
95 superficie vista frontal.

2ª.- Un mueble combinado de armario y mesa, se-  
gún la reivindicación 1ª, caracterizado porque el cuerpo  
de armario superior dispone de dos alacenas, de acceso  
lateral, de enmarcamiento de la central a recubrir por el  
100 tablero abatible de mesa, en tanto que el cuerpo inferior  
de armario, se manifiesta cerrado mediante puertas de co-  
rredera que permiten el acceso en cualquiera de las posi-  
ciones de utilización del mueble, disponiendo cada una de  
las alacenas elementales de las baldas necesarias para la  
105 mejor utilización.

3ª.- "UN MUEBLE COMBINADO DE ARMARIO Y MESA".



103472

Todo según queda expuesto en la presente Memoria, que consta de seis hojas foliadas y mecanografiadas por una sola cara, y dos hojas de dibujos que con la misma se acompañan.

MADRID, 7 de Enero de 1.964.

P. P.

*Alfonso Arce*



103472

FIG. 2.

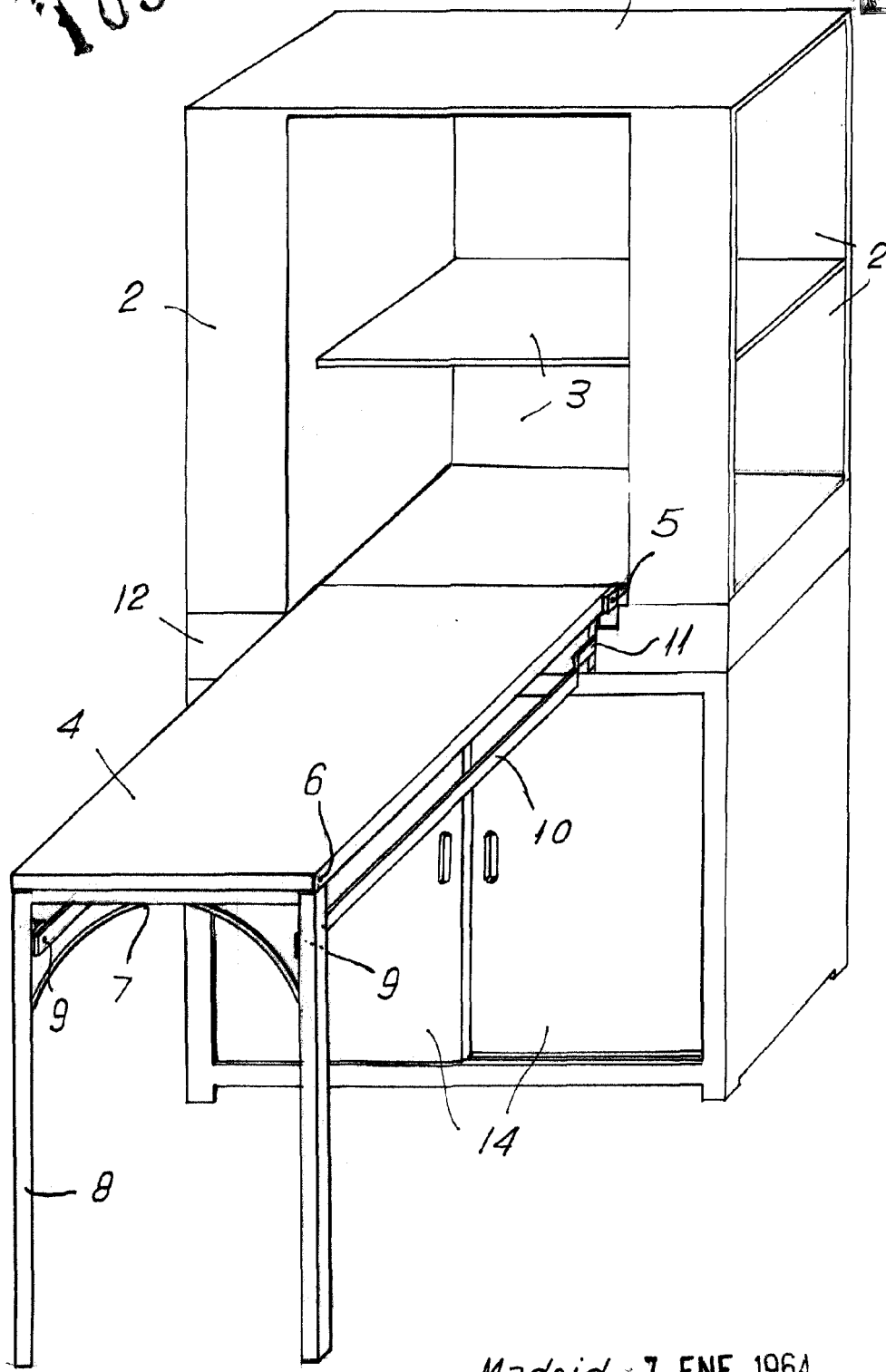

ESCALA VARIABLE.

Madrid. 7 ENE. 1964

*Francisco Cramazou Orellana*  
D.P.