



MEMORIA DESCRIPTIVA

de la Patente de Introducción por 5 años, solicitada a favor de Don Ramon Pujol Guell, residente en Barcelona, para " Un procedimiento para la fabricación de tubo de papel ó carton ".

La patente de introducción a que se refiere la presente memoria descriptiva esta destinada a garantizar la explotación exclusiva de un procedimiento para la fabricación de tubo de papel o carton.

El tubo así fabricado puede estar destinado a cualquier uso y empleo, pero provisto o no de recubrimiento aislante, esta especialmente indicado para la fabricación del tubo aislante empleado en las instalaciones de líneas eléctricas.

En su esencialidad, el procedimiento de que se trata consiste en formar un alma tubular con una tira de papel o carton, de ancho igual al desarrollo interior del mencionado tubo, y en recubrir la mencionada alma con uno o mas tiras de papel o carton dispuestas en sentido helicoidal, todas ellas unidas entre si con el empleo de una materia adherente cualquiera apropiada.

Se caracteriza este procedimiento por su gran rendimiento de fabricación y por la sencillez de los medios empleados en su realización práctica.

A continuación se detalla el procedimiento de que se habla y para su mejor comprensión se acompañan los dibujos de la hoja adjunta en los que a título tan solo de ejemplo se representan, en la fig. 1, una sección transversal del mencionado tubo en curso de fabricación y la



fig. 2, es una proyeccion longitudinal del mismo.

Como se indica en los mencionados dibujos el citado tubo esta formado por un alma tubular 1, constituida por una tira de papel o carton, de ancho correspondiente al diametro interior de aquel y dicha alma queda recubierta, en el caso que se detalla, por dos tiras o bandas 2 y 3 de papel o carton, dispuestas en forma helicoidal y fijadas con una materia adherente cualquiera adecuada.

Para la realizacion practica de este procedimiento podra emplearse máquinas o aparatos cualesquiera apropiados en los que ya sea ^{en} fase sucesivas, ya simultaneamente se lleven a cabo las operaciones descritas. Una de las formas de realizacion en las condiciones ultimamente citadas consiste en hacer pasar la tira de carton 1, por una manga conica en la que se forma el alma tubular, estando la mencionada tira dotada de dos movimientos: uno longitudinal de desplazamiento en el sentido en que el tubo de fabrica y el otro de rotacion alrededor del eje geometrico del mismo. De esta manera una vez formada el alma, se lleva a cabo el arrollamiento sobre la misma de las hojas 2 y 3, precedentes de unos carretes fijos y pasando por dispositivos en los que se verifica su engomado, en debida forma.

El tubo así fabricado podra ser de cualquier diametro y longitud y estar constituido por un alma y un número variable de recubrimientos. Tambien sera variable la clase de papel o carton empleado en su fabricacion y el que todas las hojas o tiras sean de una misma o de diferente calidad, espesor y coloracion.

En cuanto a las tiras de recubrimiento helicoidal, cuando sean más de una, podran ir todas dispuestas en un mismo sentido o en sentidos opuestos.

Ademas seran independientes de esta patente y por tanto variables las operaciones complementarias que se lleven a cabo en los tubos de referencia ya que dependeran del uso a que se destinen ya sea para la fabricacion de tubos aislantes con o sin recubrimiento metálico para



instalaciones electricas, ya para otros fines cualesquiera.

Finalmente sera variable cuanto no altere, cambie o modifique la esencialidad de la patente descrita.

----- N O T A -----

Esta patente se refiere a : " UN PROCEDIMIENTO PARA LA FABRICACION DE TUBO DE PAPEL Y CARTON ". Grupo 6^a. Clase 60^a. debiendo recaer sobre la siguiente REIVINDICACION en la que se determina su mencionado objeto:

REIVINDICA el recurrente la explotacion exclusiva del mencionado procedimiento que esencialmente consiste en formar un alma tubular con una tira de papel o carton de ancho correspondiente al diametro interior del tubo que se fabrica y en cubrir la mencionada alma con una o mas tiras de papel o carton, dispuestas en forma helicoidal y fijadas todas ellas entre si por medio de una materia adherente cualquiera, tal y como se detalla en la descripcion que antecede y se representa en los dibujos de la hoja adjunta.

Consta la presente memoria, de tres hojas foliadas, escritas por una sola cara.

Barcelona, 2 de Julio de 1927

P. A.



FIG.1

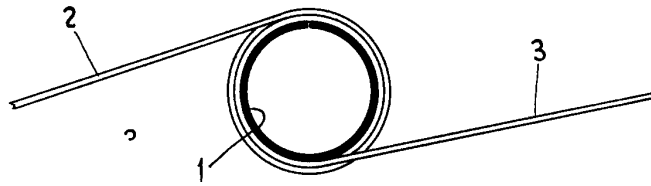
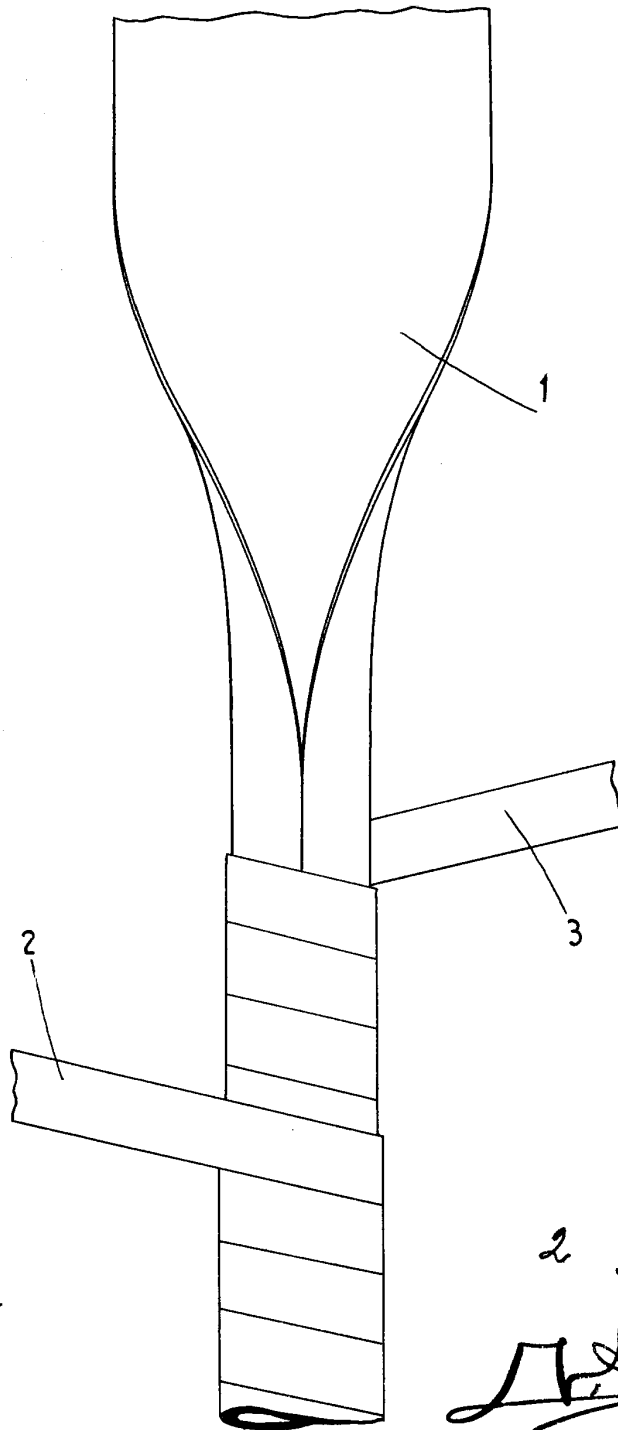

FIG.2



103463

ESCALA VARIABLE

2 Julio 7
D. H. Samuel