



M E M O R I A D E S C R I P T I V A

de la Patente de introducción, por 5 años, solicitada a favor de Don Ramon Pujol Gñell, residente en Barcelona, para "UN PROCEDIMIENTO para recubrir e impregnar, con material aislante, tubos de papel o carton".

Esta memoria descriptiva se refiere a una Patente de introducción destinada a garantizar la explotación exclusiva de un procedimiento para recubrir e impregnar con material aislante, los tubos de papel o carton especialmente indicados para la fabricación de tubos aislantes, con o sin recubrimiento metálico, destinados a instalaciones eléctricas.

Comprende en su esencialidad el referido procedimiento dos grupos de operaciones principales: la impregnación con el material aislante que se emplee y el calibrado de los tubos.

Para la impregnación del material aislante, que generalmente es un compuesto a base de brea, se disponen los tubos de papel o carton de que se trate, en jaulas adecuadas y en esta forma se impregnan en un baño del producto que se utilice, que la generalidad de los casos tiene lugar en caliente. Terminada esta operación se someten los tubos a la acción de un aparato en el que reciben un chorro del propio material aislante debidamente fundido y pasa seguidamente a través de un calibre que retira todo exceso del mencionado material que el mismo lleve adherido, al propio tiempo que lo alisa y lo deja a la dimen-



sion conveniente y definitiva correspondiente.

Por lo que se refiere a la manera de llevar a la práctica la impregnación del material aislante, será sumamente variable como lo serán los medios materiales y mecánicos que a tal fin se empleen. Sin embargo, en la generalidad de los casos consistirá en una caldera de dimensiones convenientes, calentada directamente o indirectamente, y de una jaula en la que se disponen los tubos, con los dispositivos apropiados para obtener de una manera fácil la inmersión y emersión de dicha jaula en la mencionada caldera o baño caliente.

Como es consiguiente, los tubos así tratados serán de cualquier diámetro y longitud, y cuanto afecte a su fabricación será así mismo variable.

La operación de calibrado se lleva a cabo en un aparato de construcción variable, pero que en su forma más simple, comprende como se representa en el dibujo que se acompaña, una placa 1, en la que va practicado un agujero 2, calibrado a la medida exacta del diámetro de tubo que se quiere fabricar y a través del cual pasa el tubo 3, impregnado de la manera antes descrita, recibiendo al propio tiempo un chorro del propio material aislante debidamente fundido, que va almacenado en un recipiente 4, y el exceso del propio material, rechazado por el calibre, es recogido en un depósito dispuesto en la parte inferior de la placa 1.

Los detalles constructivos de este aparato serán sumamente variables, como lo serán el que el estirado de los tubos a través del calibre se verifique a mano o mecánicamente.

Finalmente será variable cuanto no altere, cambie o modifique la esencialidad de la patente descrita.

----- N O T A -----

Se reivindica como objeto de esta Patente:

1.- Un procedimiento para recubrir e impregnar con material



aislante, tubos de papel y carton, que esencialmente consiste en disponer dichos tubos en jaulas metálicas que se sumergen en un baño de un producto aislante adecuado, debidamente fundido, de composicion variable.

2.- El propio procedimiento en el que los tubos despues de impregnados del material aislante de que se trate, en la forma determinada en la reivindicacion anterior, pasan por un calibre recibiendo a la entrada en el mismo, un chorro del propio material aislante fundido y quedando a la salida de dicho calibre, de un diametro constante en toda su longitud.

3.- El propio procedimiento en el que la operacion del paso de los tubos por el calibre, de la manera indicada en la reivindicacion anterior, puede llevarse a cabo a mano o mecanicamente.

4.- Un procedimiento para recubrir e impregnar con material aislante, tubos de papel o carton. Grupo 6º, Clase 60.

Consta la presente memoria de tres hojas foliadas escritas por una sola cara.

Barcelona 2 de Julio de 1927

P. A.

103461

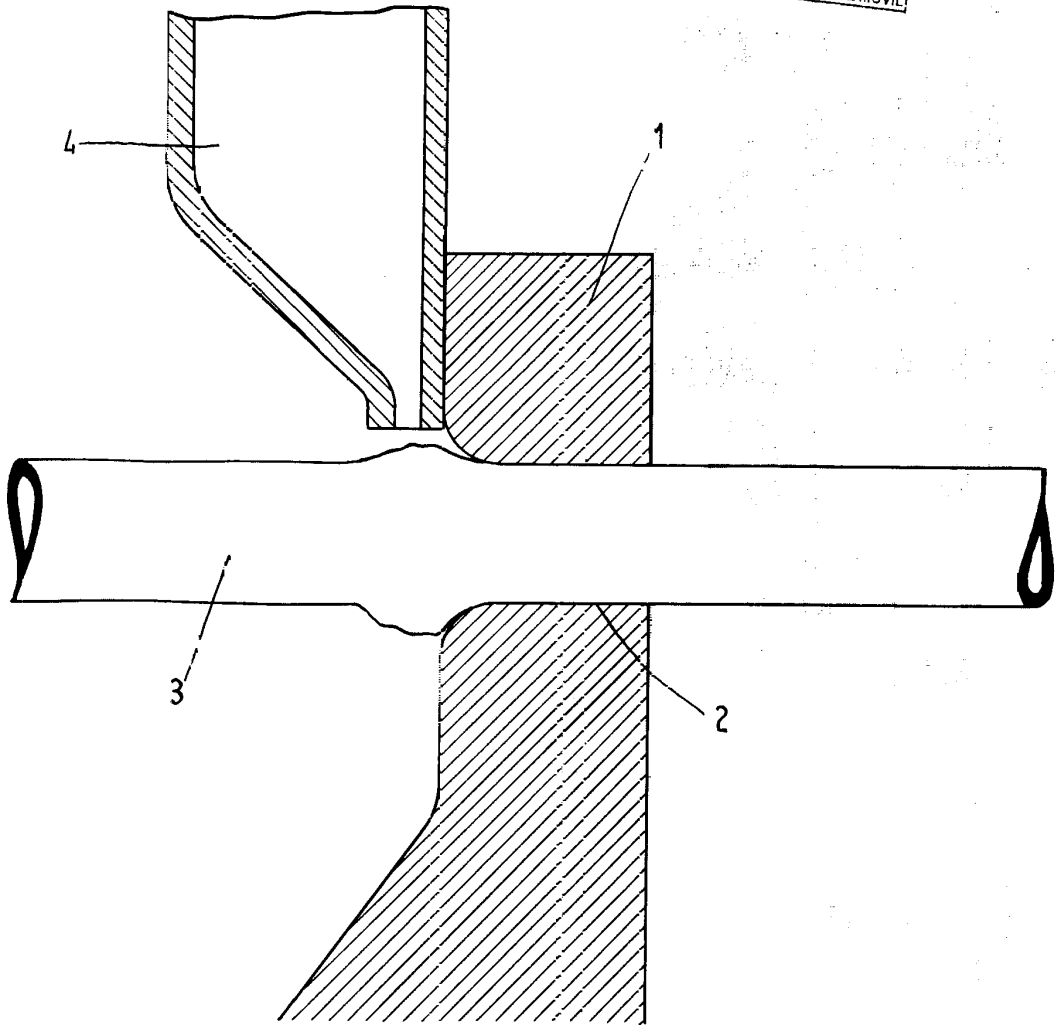

ESCALA VARIABLE

2 Julio 7
H. Pared