

103460

103460

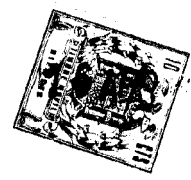

*Memoria Descriptiva*

*sobre:*

"Ensamble para elementos de muebles".

=====

*Solicitante:* D. TOMAS DIAZ MAGRO y D. SALVADOR DIAZ MAGRO, ambos de nacionalidad española, residentes en: Murcia 24, Madrid-7.

=====

El presente invento, se refiere a un ensamble para elementos de muebles, más concretamente para elementos de muebles en los cuales se encuentra una zona curvada compuesta de dos partes independientes entre sí.

5. En general en la construcción de muebles, en



aquellos elementos que van unidos a escuadra, se suele emplear ensambles a caja y espiga determinándose una línea de unión, bien normal a uno de los elementos, bien en diagonal.

5. Es un objeto del presente invento, un ensamble para muebles de características perfeccionadas, que da al conjunto una cierta flexibilidad y unas características estéticas acusadas. En esencia el invento se caracteriza por disponer entre las dos partes a ensamblar una
10. delgada lámina de madera de distinto color, de forma que destaca netamente contra el resto del conjunto.
- A continuación y con referencia al dibujo adjunto se describe uno de tales ensambles.
- En el dibujo, se representa figura 1 una vista
15. en perspectiva de uno de los elementos a ensamblar.
- Figura 2, una vista así mismo en perspectiva de otro de los elementos.
- Figura 3, una vista en alzado de los dos elementos ensamblados y
20. Figura 4, una vista de perfil de un ensamble, en el caso de que el larguero de la figura 1 se encuentre cortado por la línea de puntos.
- Con referencia al dibujo, el ensamble esta constituido por los largueros representados en las figuras 1 y 2. El larguero de la figura 1, tiene un rebaje
25. 1 en el cual se encuentra centrada la espiga 2, la cual encaja en la caja 3 del larguero de la figura 2, el cual tiene la cabeza cortada según el rebaje 1. La espiga 2 tiene un grueso tal que el espacio existente entre
30. ella y la superficie del larguero, es lo suficientemente

103460



estrecho para que el encolado con que se fijan los dos largueros pueda secarse por ultrafrecuencia.

En la figura 3 se ha representado como queda dicho el ensamble de los dos largueros, señalándose

5. con 4 la delgada lámina de madera de distinto color dispuesto entre ambos. En el caso de que el larguero superior no sea corrido, el ensamble afectará la forma representada en la figura 4.

10. La lámina intermedia 4 dispuesta entre los dos largueros ejerce la función de punta elástica y favorece el ajuste entre ambos.

15. Con un ensamble de este tipo, se consigue una visión estética mejorada del conjunto determinando un efecto mas claro del encuentro de las dos piezas, que por los medios tradicionales aparecen de forma como si estuviesen pegados a tope.

20. Ensamblados de otro tipo, no semicircular, se podrían hacer con máquinas fresadoras, pero para lograr uno como el antes definido se puede emplear un tupi, lo cual abarata enormemente la producción.

N O T A

25. Descrita suficientemente la naturaleza del invento así como la manera de realizarlo en la práctica, debe hacerse constar que las disposiciones anteriormente indicadas son susceptibles de modificaciones de detalle en cuanto no altere su principio fundamental, siendo lo que constituye la esencia del referido invento y por lo que se solicita Modelo de Utilidad por 20 años en España, sobre: "ENSAMBLE PARA ELEMENTOS DE MUEBLES";
30. caracterizándose por lo siguiente:



- 1ª.- Ensamble para elementos de muebles, especialmente ensamble para largueros o piezas similares, caracterizado por comprender uno de los elementos un rebaje efectuado según un arco de círculo, en cuyo rebaje y simetricamente dispuesta existe una espiga, la cual no llega hasta los extremos de dicho rebaje; el otro elemento comprende una cabeza labrada según el rebaje del primer elemento, y una caja para el encaje en la citada espiga; entre ambos elementos y dispuesta a los dos lados de la espiga, existe una lámina de un material de características de flexibilidad superiores a las del material de los elementos a ensamblar, y de distinto color que aquellos.
- 5.
- 10.

- 2ª.- Ensamble para elementos de muebles; tal y como queda sustancialmente descrito en la presente memoria e ilustrado en el adjunto dibujo.
- 15.

Esta memoria consta de 5 hojas escritas a máquina por una sola cara.

Madrid,

16 ABR. 1964

TOMAS DIAZ MAGRO y  
SALVADOR DIAZ MAGRO

GOMEZ ACEBO Y MODA

FIG.1 103460

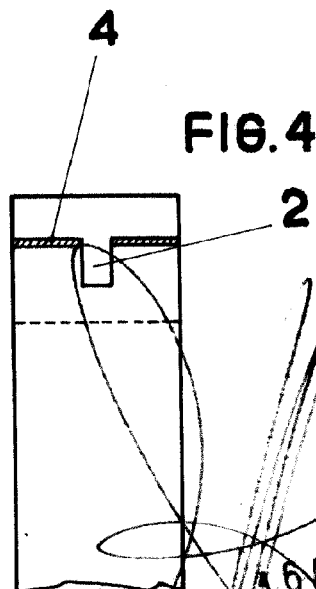
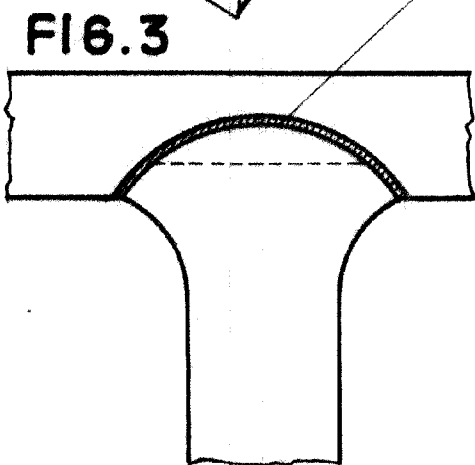
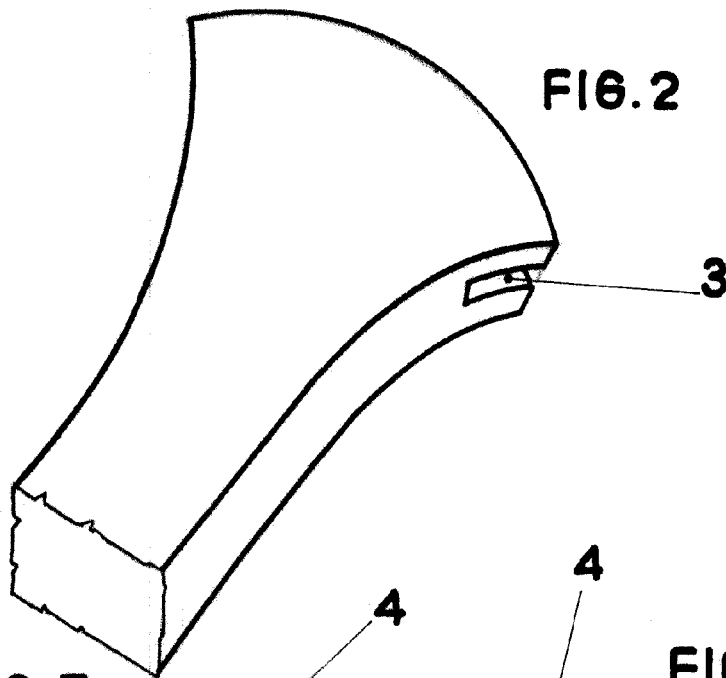
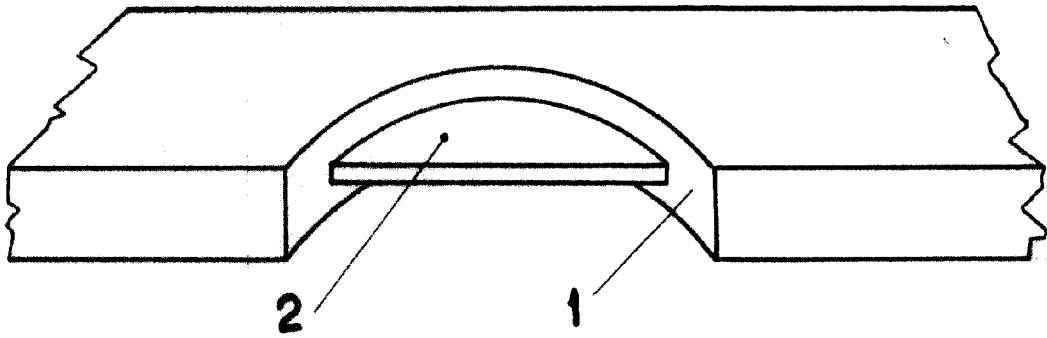

ESCALA VARIABLE.

MADRID.  
TOMAS DIAZ MA6RO  
SALVADOR DIAZ MA6RO.

16 ABR. 1964  
J. GOMEZ ACEBO Y MODER