

103426



103426

MODELO DE UTILIDAD
POR VEINTE AÑOS
EN ESPAÑA

Solicitado a favor de D. Diego Luz Jimenez, de nacionalidad española, residente en SAN CRISTOBAL DE LA LAGUNA (Tenerife), c/Obispo Rey Redondo s/n.

P O R

==;==;==;==;==;"CAJA PLEGABLE PERFECCIONADA"==;==;==;==;==;

~~~~~

MEMORIA DESCRIPTIVA

=====

En el presente Modelo de Utilidad vamos a referirnos a una caja plegable perfeccionada, con la cual se mejoran considerablemente las condiciones de las cajas actualmente empleadas para el transporte y exportación de frutas y hortalizas de todas clases, si bien esto no excluye que sus características constitutivas puedan aplicarse a cajas de embalaje o transporte de cualquier otra clase de mercancías.

5

La nueva caja objeto del presente Modelo de Utilidad, tiene la particularidad de estar fabricada en sus dos largueros y sus dos cabezales formando una sola pieza

10



plegable, unidos entre si mediante alambres o flejes, bas-  
tando para completar la caja, con colocar la correspondien-  
te base y tapa.

15            Tanto los largueros como los testeros, estan for-  
mados por tablas verticales unidas entre si por listones  
horizontales, sobre los cuales se fija en una sola pieza,  
el correspondiente alambre o fleje de sujeción.

20            Para que la idea general anteriormente descrita  
pueda ser mas facilmente comprendida, en la descripción  
que sigue nos vamos a referir a la lámina de dibujo que se  
acompaña, que constituye un caso de realización práctica  
naturalmente que tratándose de un ejemplo aclaratorio el  
dibujo en cuestión deberá interpretarse con amplio criterio  
25            y sin caracter limitativo alguno.

              La figura 1 de los mencionados dibujos nos muestra  
una vista en planta de la nueva caja y la figura 2 una vis-  
ta en desarrollo de los dos largueros y testeros desplega-  
dos. Los largueros están formados por las tablas -1-, -2-,  
30            -3- y -4- y por las tablas -1'-, -2'-, -3'- y -4'- unidas  
entre sí mediante los listones -5- y -6- respectivamente  
mientras que los testeros están formados por las tablas -7-  
-8- y -9- y por las tablas -7'-, -8'- y -9'- unidas a su  
vez por los listones -10- y -11-, respectivamente.

35            Los citados listones -5-, -6-, -10- y -11- se unen  
entre sí mediante el alambre o fleje -12-, quedando la ca-  
ja armada solidamente con un mínimo de tiempo y de mano de  
obra.

              Descrita suficientemente la naturaleza y caracteris-  
40            ticas de esta nueva caja plegable perfeccionada, se ha de



hacer constar la posibilidad de que sean variables los materiales, formas y tamaños, así como que también podrán introducirse variaciones secundarias que no alteren la esencialidad de su objeto que se pone de manifiesto con la siguiente:

45

**N O T A**  
-----

Los puntos nuevos no conocidos ni practicados en España, sobre los cuales se desea recaigan las reivindicaciones del presente Modelo de Utilidad son:

50

1ª.- Caja plegable perfeccionada, caracterizada por estar formada por dos largueros y dos testeros, constituidos por placas o tablas verticales, unidas entre sí mediante listones horizontales, estando unidos estos últimos, mediante una sola pieza de alambre o fleje, que permite su rápido plegado o desplegado, completándose la caja con la correspondiente base y tapa.

55

2ª.- "CAJA PLEGABLE PERFECCIONADA" de conformidad en un todo en lo esencial y fines industriales a lo descrito en la precedente Memoria Descriptiva y gráficamente representado en el plano adjunto para su mejor comprensión.

60

Esta Memoria consta de TRES hojas mecanografiadas por una sola cara a doble espacio en 61 líneas.

Madrid, 30 de Diciembre de 1.963

Por autorización del interesado.

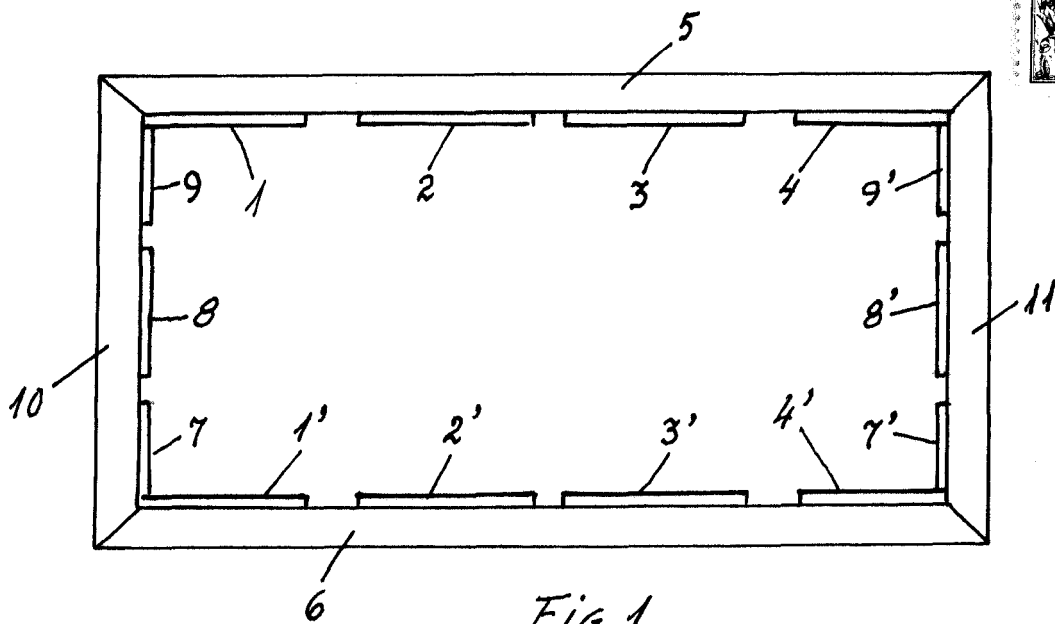

FIG. 1

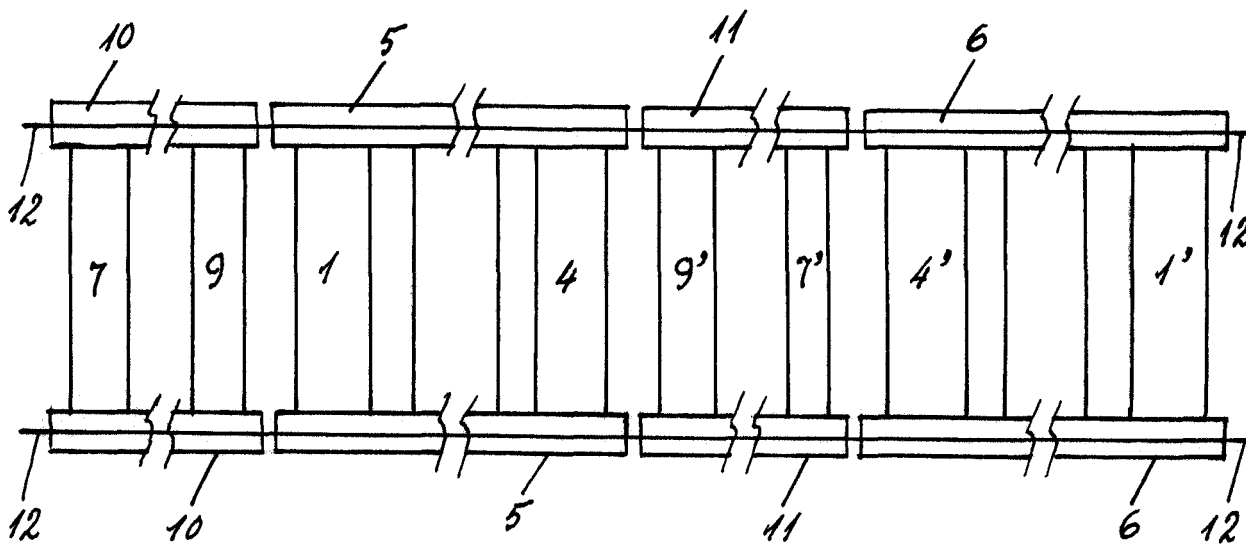

FIG. 2

Escala variable