



H.V.

MEMORIA DESCRIPTIVA

para una patente de invención por veinte años, por =
Cañon de seguridad = a favor de la Razón Social Societé
Bournisien Beau & Cs., residente en Paris (Francia) 20
rue Guyot.-

=====

La presente invención tiene por objeto un cañon de seguridad con llave pequeña. Este cañon ajustable sobre un llavin es susceptible de montarse, por los medios conocidos sobre toda clase de cerraduras, cerrojos, cadenas y análogos.

La característica de este cañon reside en que los



organos de seguridad de los cuales está provisto, pueden ser desplazados lateralmente sea a la derecha o sea a la izquierda o no ser sometidos a ningún desplazamiento bajo el efecto de la rotación de la llave. Estos órganos de seguridad, de un número determinado, variable según los casos, son arrastrados por la llave de tal forma que toda llave que no sea totalmente igual a la verdadera llave del cañon, aumenta la posición de cierre de estos órganos de seguridad.

A titulo de ejemplo, se ha representado sobre el dibujo anejo, una forma de ejecución del dispositivo en cuestión.

La fig. 1, representa en corte vertical todos los órganos de que se compone.

Las figs. 2, 3, 4 y 5 son vistas en corte y en plano de estos diferentes organos.

La fig. 6 muestra la llave del cañon de seguridad.

El cañon de seguridad se compone de una cubierta o envoltura circular 1 (fig. 1) contenida entre la caperuza 2 de la pieza 3 (fig. 2) y la pieza 4 (fig. 4) formando cerradura.

La pieza circular 3 (fig. 2) tiene su caperuza 2 provista de una abertura 5 para permitir el paso de la llave; esta pieza lleva dos aberturas 6 y 7 que están exteriormente cerradas por la envuelta 1, dejando asi un espacio libre del espesor de la pieza misma, espacio necesario para el desplazamiento de los organos de seguridad, como se vera mas adelante. En su parte inferior esta pieza 3, lleva una espiga 8 y tres agujeros fileteados 9 para el paso de los tornillos, asi como una parte es-



cotada 10.

La pieza circular 11 (fig. 3) que encierra los organos de seguridad en su parte superior 12 está atravesada por una abertura 5' para el paso de la llave; sus caras laterales forman las aberturas 13 y 14, dejando como partes macizas las paredes 15 y 16 cuyas caras interiores son paralelas. Las aberturas 13 y 14 corresponden con las aberturas 6 y 7 de la pieza 3 para permitir el desplazamiento de los órganos de seguridad. La pared 15 posee en su cara interior una muesca circular 17 y reinante sobre toda su altura para permitir el paso de un pasador, pasador que tiene por objeto el limitar la carrera de los órganos de seguridad. Esta muesca se termina en la parte superior por un agujero 18 y en la parte inferior por otro agujero 19 que sirve al paso del pasador. En la pared 16 está practicada una ranura 20.

La parte inferior 21 de la pieza 11 comprende un cañon 22, horadado por un agujero 23 para el paso de la extremidad de la llave; esta parte inferior está horadada por agujeros fileteados 24 para el paso de los tornillos.

El cierre del cañon de seguridad se verifica por la pieza 4 (fig. 4 que comprende en su parte superior una parte realzada 25; esta pieza 4 está taladrada de una parte por una abertura 26 para permitir el paso del pequeño cañon 22 y de la otra parte de un agujero 27 para el paso del pasador. En 9' son practicados agujeros fileteados para el paso de los tornillos, a fin de permitir la fijación de esta pieza de cierre 4 a la pieza 3 que forma el cuerpo de cañon de seguridad; en 8' está provisto el agujero de paso de la espiga 8 de la pieza 3.



Los organos de seguridad que son colocados en la pieza 11 están separados entre si por arandelas muy delgadas 28 (fig. 5). Estas arandelas tienen su partes circulares 29 y 30 correspondiendo a las caras libres 13 y 14 de la pieza 11 y poseen sobre una de sus caras rectas un espolón 31 que puede entrar en la ranura 20 de la dicha pieza 11; estas arandelas están atravesadas por una abertura 32 que permite el paso de la llave.

Los órganos de seguridad 33 y 34 son de un cierto espesor que puede variar según los casos; sus superficies curvas 35, 36 y 37, 38 corresponden a las caras circulares 13 y 14 de la pieza 11. Estos órganos de seguridad se colocan en la parte libre de la dicha pieza 11, entre las paredes 15 y 16. Sobre estas de sus caras colocadas del costado de la pared 15 de la pieza 11 (figura 3) los dichos organos de seguridad llevan una ranura en disminución 39, 40 permitiendo el paso del pasador en 17.

Los organos de seguridad 33 estan provistos de una parte vaciada 41 con salientes 42, permitiendo las dimensiones de esta parte 41 el paso de la llave y asegurando el juego necesario para que los salientes de la llave den bajo el efecto de la rotación de la dicha llave, el desplazamiento a derecha o a izquierda del órgano de seguridad 33, como continuación del empuje dado por los salientes de la llave sobre los salientes 42. A este efecto, este organo 35 tiene su vaciado 41 mucho mas ensanchado de un lado por relación a su eje, de manera que tenga una de las partes macizas 43 mas estrecha que la otra parte 44, lo que permite colocar los órganos de seguridad 33 teniendo su parte 43, sea del costado de la -



cara 13, o bien del costado de la cara 14 de la pieza 11, según la combinación adoptada.

Los órganos de seguridad 34 tienen una parte vaciada 45, con salientes 46, permitiendo el paso de la llave en su centro; sus partes macizas 48 son pues iguales. Las citadas se colocan en los sitios deseados según la combinación adoptada, en el vaciado de la pieza 11, con los organos 33 teniendo siempre sus partes 47 correspondiendo a las caras 13 y 14 de la pieza 11.

Como consecuencia de las disposiciones de los organos de seguridad 33 y 34, las entalladuras de la llave, por su acción sobre los salientes 42 y 46 de los organos de seguridad 33 y 34, determinarán el desplazamiento lateral, bien a la derecha, bien a la izquierda de estos organos según la forma en la cual hayan sido colocados los mismos, desplazamientos que se efectuara en los vaciados 6 y 7 de la pieza 3, y que será limitado en el resto por el pasador colocado en 17 y según la longitud de las ranuras exteriores 39 y 40 de los órganos de seguridad 33 y 34.

Todos los organos de seguridad están bien sustentados en su sitio, teniendo todos ellos el juego necesario a su desplazamiento mediante la pieza 48 del espesor deseado y cuya abertura es de forma cónica, a fin de recibir la extremidad 53 de la llave.

Se ha dado (fig. 6) un modelo de la llave llavin del cañon de seguridad con su vista en plano y en vista de costado.

En la espiga o vastago 49, esta llave lleva dos partes en saliente 50 y 51, y dos partes en cruz 52 per-



mitiendo el juego de los desplazamientos o en caso de ausencia de desplazamiento de los organos de seguridad del cañon, según las combinaciones que se quieran obtener y el juego de las salientes o de las cruces, se termina por una parte cónica 53 que es recibida por la abertura de igual forma cónica, que la pieza 48.

El cañon de seguridad puede recibir todas las combinaciones de llaves especiales y de las llamadas llavines, por el medio de inactividad de uno o varios órganos por cañon, estando repartidas estas inactividades según las combinaciones que se deseen obtener. Asi la llave de una cerradura a la cual falte en la combinación, una entalladura dando el desplazamiento a la izquierda no podrá abrir un fiador cuya llave posea al mismo sitio de la izquierda la combinación de los cortes o entalladuras. De igual forma la llave del fiador que en otro caso posea la combinación de los cortes o entalladuras a la derecha no podrá abrir la cerradura que no posea esta combinación de entalladura o corte al mismo sitio mientras que la dicha llave-llavin que lleve estos dos cortes o entalladuras podrá abrir la cerradura y el fiador.

N O T A.-

Descrito suficientemente el presente invento lo que se declara como de novedad e invención propia, son las siguientes reivindicaciones:

1.- Un cañon de seguridad con llave pequeña cuyos organos de seguridad experimentan un desplazamiento la-



teral, sea a la derecha, sea a la izquierda, o según la combinación adoptada, no experimentan ningún desplazamiento bajo el efecto de la rotación de la llave; siendo los dichos organos de seguridad arrastrados por la llave, de tal manera que toda llave que no sea absolutamente idéntica a la verdadera llave del cañon aumente el cierre de estos organos.

2.-Un cañon de seguridad ajustable sobre la llave-llavin, es susceptible de montarse por los medios conocidos sobre todo género de cerraduras, cadenas y análogos... siendo obtenida la llave-llavin del cañon de seguridad por el juego de la inactividad de uno o de varios organos repartidos por cañon, según las combinaciones deseadas de manera que la llave-llavin pueda abrir varias cerraduras; cada una de las llaves especiales a estas cerraduras no podrá abrir nada mas que aquella a la cual esté afectada no pudiendo abrirse con otras, como consecuencia de la falta en estas llaves, de cortes o entalladuras que accionen sobre los órganos de seguridad, entalladuras o cortes que posee la llave-llavin.

3.- Cañon de seguridad.- Según se describe y reivindica en la presente memoria descriptiva y se ilustra con los dibujos que a la misma se acompañan.

Consta esta memoria de siete páginas foliadas y escritas por una solac cara.

Madrid, a 25 de junio de 1927.

Leocadio López y López

P.P.+

1927
 ESPECIAL MOVIL

Fig. 1

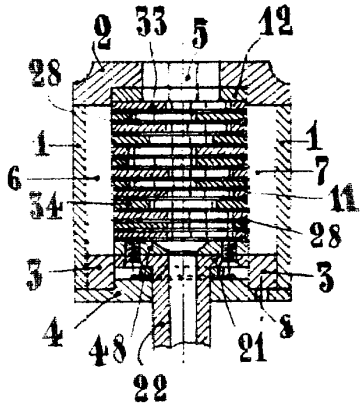

Fig. 3

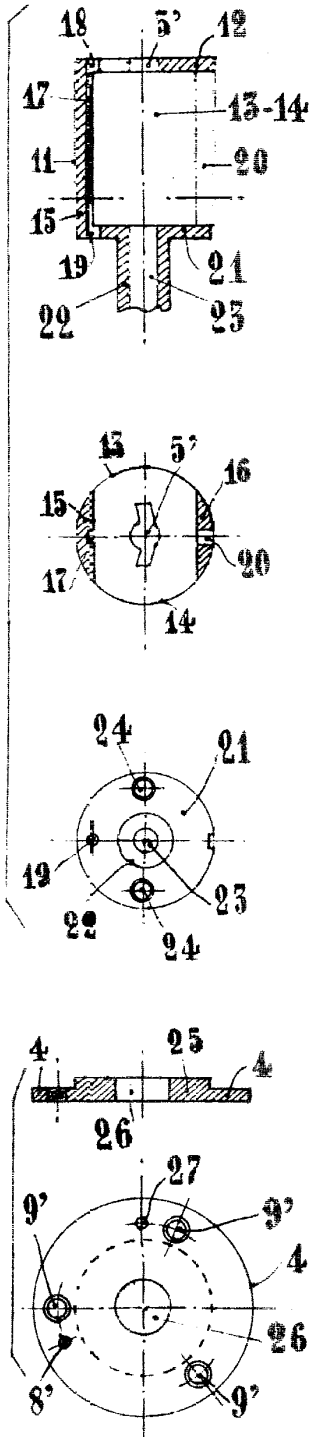

Fig. 5

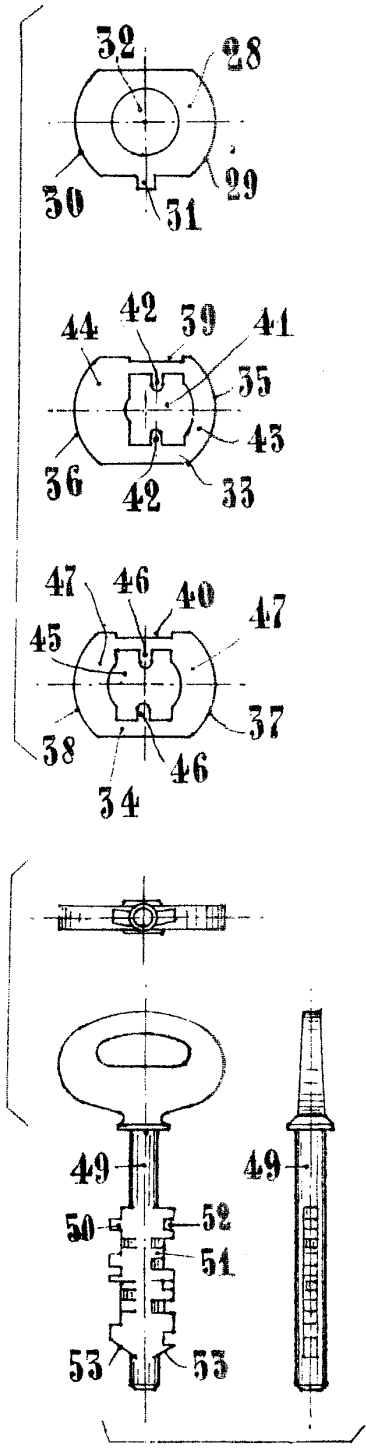

Fig. 2

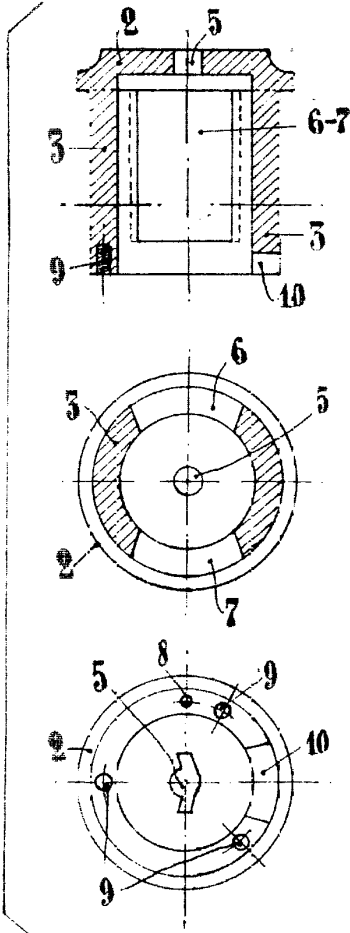

Fig. 4

Fig. 6

ESCALA VARIABLE
 LEONARDO LÓPEZ
 P. P.