

10 31 97

18 D



103197

MEMORIA DESCRIPTIVA

correspondiente a un

MODELO DE UTILIDAD

por VEINTE años

para todo el territorio español

A favor de:

D. CARLOS CRIADO GÓMEZ.

de nacionalidad española

Residente en:

MADRID, c/. Arenal, 7.

Por:

" UNA TAPA DE PRESION PERFECCIONADA "

-----:oOo:-----

103197

18 DIC



Como se indica en el enunciado de esta Memoria, el presente Modelo de Utilidad corresponde a una tapa de presión, y la misma supone un perfeccionamiento sobre lo conocido por presentar una organización nueva, con la que se alcanzan ventajas de índole económico y funcional; las primeras para hacer posible la supresión de la herramienta que hasta el momento se necesitaba para la extracción de tales tapas, y la segunda porque, en lugar de la operación con la indicada herramienta, se procede a la retirada por simple arrancamiento (sin esfuerzo) de una pequeña lengüeta, a tal efecto prevista.

Las ventajas y características del objeto de este Modelo de Utilidad serán más claramente apreciadas en relación con el ejemplo que seguidamente se ilustra, acompañado de los dibujos a que se hace referencia, todo ello sin caracter limitativo alguno en lo que se refiere al ámbito de protección que aquí se solicita.

20. En los dibujos reseñados:

La Fig. 1 es una perspectiva de la tapa, con su lengüeta levemente alzada.

La Fig 2 es un alzado, semiseccionado, de la parte superior de una botella con la tapa incorporada, y la lengüeta vista un momento antes de rasgar totalmente el lateral de la propia tapa.

La tapa -1- presenta en general una organización clásica; las ondulaciones -2- en su faldón periférico sirven para sujeción al gollete de la botella, representada en general por -6-.

18 DIC.



103197

- La parte superior de -1- se representa por -3-; bajo esta parte quedan aprisionados contra el borde del gollete de la botella -6- los elementos planos superpuestos -4- y -5-. Este último constituye una
5. clásica junta estanca, tal como una rodaja de goma o de corcho, mientras que la pieza -4- es una rodaja de un material de cierta consistencia: chapa metálica muy fina, plástico, etc., de acuerdo con la función que cumple, tal como enseguida se explica.
10. En -3- existe un corte que determina una lengüeta -7-. Esta presenta una parte mayor en forma de cabeza circular concéntrica con el contorno de -1-. El corte que determina esta cabeza se prolonga en -8-, según dos ramas divergentes, hasta las proximidades del borde o contorno de -1-.
15. La lengüeta -7- está normalmente abatida al nivel general de -3-, y puede ser fácilmente doblada hacia arriba. Al hacerse tal cosa quedaría al descubierto la junta -5-, de un material vulnerable;
20. y para evitar tal cosa es por lo que se intercala la pieza -4-.
- Elevada la lengüeta -7-, puede tirarse de la misma, rasgando la tapa hasta abrirla lateralmente hacia el contorno, con lo cual puede ser inmediatamente retirada, quedando abierto el frasco, botella,
25. o recipiente en general -6-.
- Descrita suficientemente la naturaleza y objeto del Modelo de referencia, se hace constar que en la realización del mismo, podrán ser variables los
30. materiales, dimensiones, proporciones y, en general,

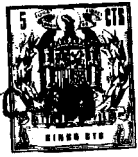

cualquier detalle accesorio o secundario, siempre que ello ná altere, cambie o modifique la esencialidad propuesta.

5. Los términos en que queda redactada la presente Memoria son ciertos y fiel reflejo del objeto descrito, debiendose tomar con caracter amplio y nunca en forma limitativa.

N O T A

10. La Patente de MODELO DE UTILIDAD que se solicita para todo el territorio español, por veinte años, deberá recaer sobre las particularidades de las siguientes:

R E I V I N D I C A C I O N E S.-

15. 1.- UNA TAPA DE PRESION PERFECCIONADA, esencialmente caracterizada, por presentar una corona ondulada que se ajusta a presión en el gollete de la botella, mientras que la parte superior presenta un corte que determina una lengüeta, la cual puede ser vuelta hacia arriba, y ulteriormente rasgada más allá de los límites de su corte, abiendo totalmente por un lado la corona de la tapa, existiendo intercaladas entre la parte superior de la tapa propiamente dicha y el gollete de la botella dos rodajas sucesivas, una de ellas, resistente, en contacto con la repetida parte superior de la tapa, y la otra, que actúa como junta estanca, en contacto con el gollete.

25. 2.- "UNA TAPA DE PRESIÓN PERFECCIONADA".

Todo ello, según se describe y reivindica en la

103197

18 DIC



presente Memoria que consta de cinco hojas mecanografiadas por una sola de sus caras y se ilustra en los dibujos que a la misma se acompañan.

Madrid, 18 de Diciembre de 1.963.

P. A.

El Agente Oficial.

103197

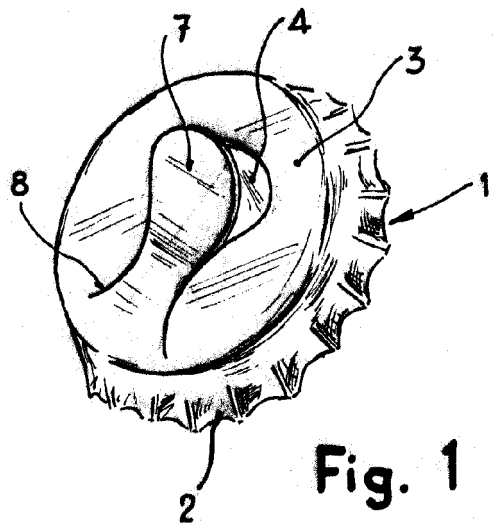

Fig. 1

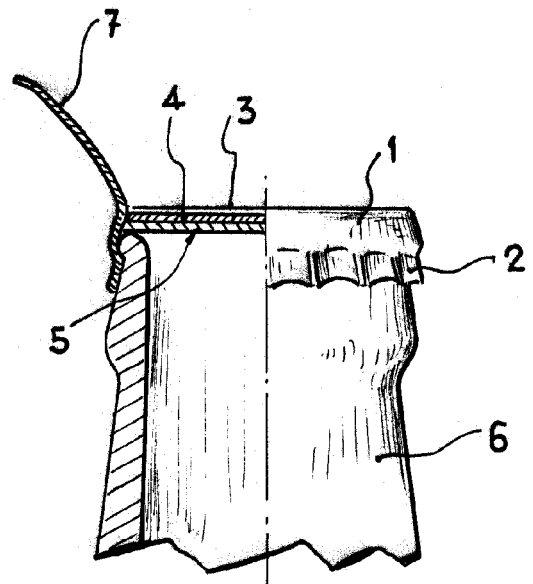

Fig. 2

Madrid, 18 Diciembre 1.963

ESCALA VARIABLE