



103188

MODELO DE UTILIDAD

por VEINTE años  
a favor de GAITU, Sociedad Cooperativa Industrial  
entidad española  
establecida en OÑATE (Guipuzcoa)  
por: "TOLVA DISTRIBUIDORA DE HORMIGON"

- - - -

Memoria descriptiva

5.- El Modelo de Utilidad objeto de la presente memoria se refiere, como su título indica, a una tolva móvil que reúne unas cualidades prácticas de comodidad y economía, tanto en tiempo, como en facilidad en el trabajo del operario encargado de su manejo, que hacen de su uso procedimiento preferible a cuantos hasta ahora se conocen y utilizan en la distribución del hormigón en los encofrados.

Consiste la esencialidad del invento que nos ocupa en disponer de una tolva de chapa metálica, de sección cua-



drada y en forma de tronco de pirámide cuadrangular oblicua invertida, teniendo la boca de llenado en la parte superior y la de vaciado en la inferior, provista de una tapa basculante regulable con el pié para graduar la salida

5.- del hormigón o masa de cemento. La tolva se dispone colgada por el asa de que va provista en la parte superior, de una grúa, la cual iza la tolva hasta el sitio oportuno donde la recibe el operario que la hace deslizar por encima del encofrado al mismo tiempo que levanta la compuerta de salida en la medida que se estime, deslizándola a lo largo y quedando homogéneamente distribuido el hormigón o argamasa deseada.

10.-

La tolva puede volcarse además, para usarla como cubo de obra, quitando el pasador en "U" de que va provisto uno de los laterales del asa en su punto de unión con la caja.

15.-

Para la mejor comprensión del invento que se preconiza se acompaña una hoja de planos en la que en figura única se representa suficientemente, en perspectiva una realización práctica de la presente tolva, siendo el significado de la numeración que la acompaña el siguiente:

20.-

- 1.- Tolva
- 2.- Asa de colgar
- 3.- Tapa reguladora de salida
- 25.- 4.- Pedal accionador de la tapa
- 5.- Seguro de vuelco
- 6.- Pivote de giro en el vuelco
- 7.- Armadura



Accionando la tapa -3- por medio del pedal -4- se regula la salida del hormigón por la boca pudiendo además volcarse totalmente desenganchando el seguro -5- y basculando alrededor del eje -6-. La armadura trasera -7- permite su permanencia de pié para el llenado y facilita el arrastre longitudinal de la tolva a lo largo del encofrado.

Descrita suficientemente la naturaleza y objeto del Modelo de Utilidad, se hace constar expresamente que cualquier modificación de detalle que se introduzca en la misma, se considerará incluida dentro de esta protección en tanto que no altere o modifique esencialmente su finalidad característica.

N O T A

Se declaran de novedad y propiedad en España, el contenido de las siguientes:

R E I V I N D I C A C I O N E S

1ª.- Tolva distribuidora de hormigón, caracterizada por comprender un recipiente metálico en forma de tronco de pirámide cuadrangular regular oblicua invertida y abierta por su base superior que emplea para el llenado, disponiéndose en la base inferior o de salida una compuerta basculante accionable por un pedal en palanca para graduar la cantidad y velocidad de salida del contenido, presentándose en posición de uso colgada en la pluma de una grúa a su vez por medio de una fuerte asa dispuesta en la parte superior.



5.- 2ª.- Tolva distribuidora de hormigón, caracterizada según reivindicación anterior, por comprender un seguro en forma de "U" en el punto de unión del asa al soporte general quedando libre para el giro basculante alrededor de los puntos de sujeción del asa para facilitar el vaciado del contenido por la parte superior y disponiéndose un bastidor rectangular en la parte trasera para su manejo y postura estable para el llenado.

3ª.- TOLVA DISTRIBUIDORA DE HORMIGÓN.

Todo ello conforme se describe y reivindica en la memoria que antecede que consta de CUATRO hojas escritas a máquina por una sola cara y dibujos que la ilustran.

Madrid, 18 de Diciembre de 1.963

103188

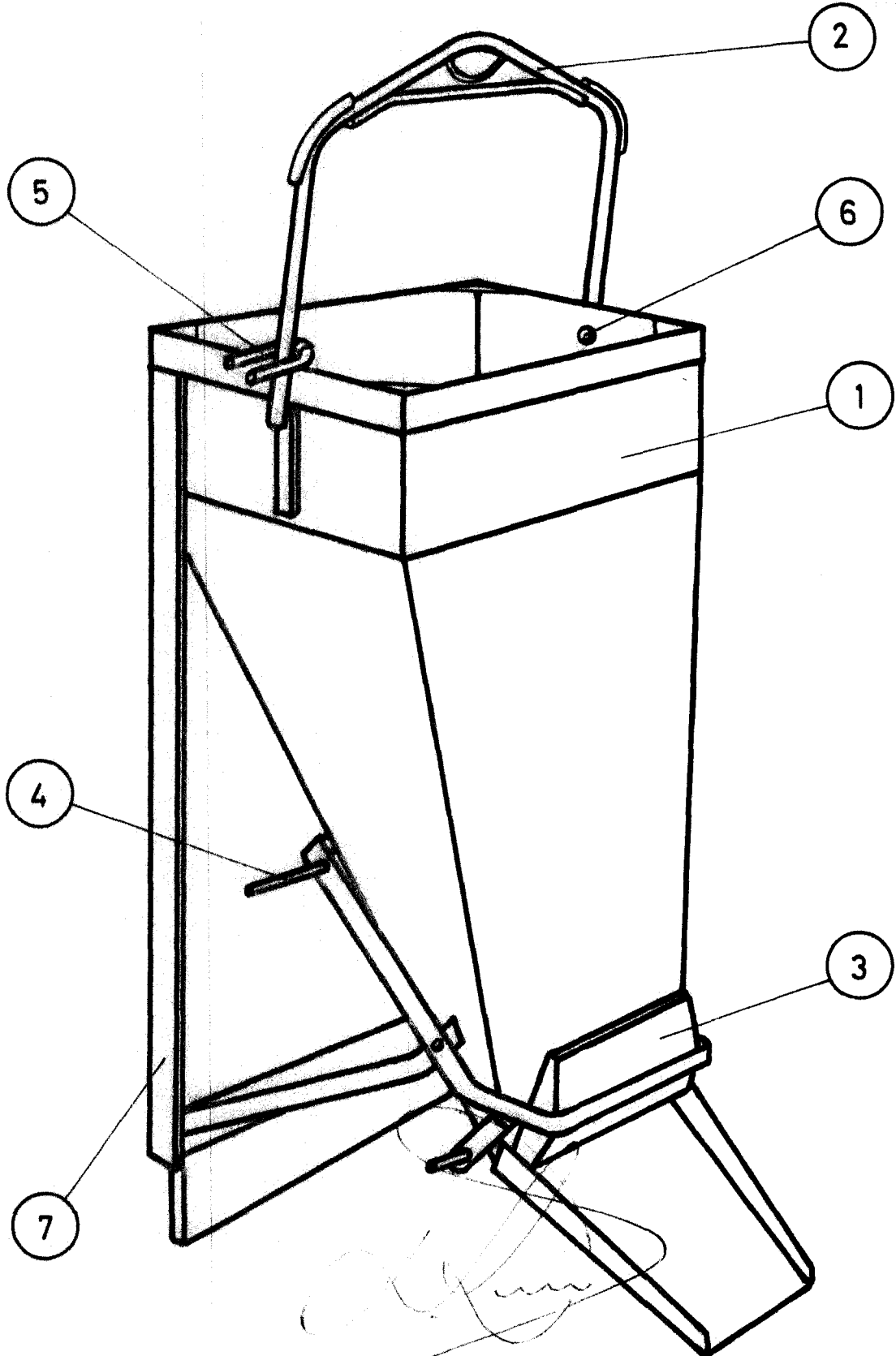

ESCALA VARIABLE