



1961

103168

MEMORIA DESCRIPTIVA

que se acompaña a una solicitud de modelo de utilidad por veinte años, para España y sus Posesiones, por INFLADOR DE PEDAL a favor de don Melchor GABILONDO VILLAR de nacionalidad española, residente en Eibar (Guipúzcoa) calle del Dos de Mayo.

-----

El presente modelo de utilidad recae sobre un inflador de pié o de pedal, del tipo de los que se destinan al insuflado de cuerpos huecos como cámaras de neumáticos, y dispositivos por el estilo, o cualquier otra clase de cuerpo hueco insuflable.

5

La ventaja esencial de la invención estriba en el hecho de que mientras los aparatos de tipos convencionales están contruídos sobre la base de perfiles soldados, el inflador según la invención lo está a base de cuerpos de chapa de hierro conformada por estampación, lo que dá una

10

103168



Y mayor resistencia al aparato y al propio tiempo implica una mayor facilidad y rapidez constructivas.

15 Para mejor comprensión de esta memoria se acompaña una hoja de dibujos que muestra un ejemplo de realización no limitativo de la invención, pues ha de hacerse constar que dentro del cuadro general de la misma caben ciertas ejecuciones que no alteran la esencia de la misma. En los citados dibujos:

20 La fig. 1 muestra una vista lateral, en alzado, del dispositivo según la invención.

La fig. 2 muestra una planta de la fig. I.

25 De acuerdo con la invención referida a los dibujos adjuntos, el inflador a pedal está constituido por dos cuerpos obtenidos en chapa de hierro conformada por estampación (1) y (2) de los cuales uno es el pedal y el otro es el que se apoya en el terreno, articulándose entre sí en un punto extremo (7); entre ambos cuerpos se halla el cilindro (3) con su pistón y vástago, acoplado uno a uno de los cuerpos mencionados y el vástago, por su extremo libre, al otro. es obvio decir que se provee el correspondiente conducto flexible que va a parar al cuerpo a insuflar, referenciándose en el dibujo adjunto bajo los números (3, 4 y 6).

35 Como detalle adicional, el cuerpo (1) lleva una anilla de sujeción en uno de sus extremos (5).

Las piezas que lo requieren, en este conjunto, van, como antes se ha dicho, fabricadas a partir de chapa de hierro conformada por estampación.

40 Después de lo descrito sólo resta señalar que en el presente modelo de utilidad cabrán cuantas formas constructivas sean posibles sin que se altere la esencia del mismo

103168



Y  
pudiéndose fabricar en toda clase de tamaños y materiales apropiados, sin limitación, dentro de los límites de la materia reivindicada.

45

-----

N O T A - Descrito suficientemente lo que antecede sólo resta señalar que lo que se declara propio, nuevo y útil del solicitante es lo contenido en las siguientes:

#### REIVINDICACIONES

50

1 - Inflador de pedal, caracterizado por el hecho de estar constituido por dos cuerpos obtenidos de chapa metálica conformada por estampación, uno de los cuales, el inferior, hace de base de apoyo, mientras que el otro hace de pedal para accionar la bomba de insuflado.

55

2 - Inflador, según reivindicación 1 caracterizado porque ambos cuerpos, base y pedal, se articulan entre sí por uno de sus extremos.

60

3 - Inflador, según reivindicaciones 1 y 2 caracterizado porque entre ambos cuerpos de chapa metálica obtenidos por estampación, va un cilindro con su pistón correspondiente, apoyándose un extremo del cilindro en uno de dichos cuerpos y apoyándose articuladamente el terminal libre del vástago del pistón en el otro cuerpo, por sus caras internas; poseyendo un conducto flexible que partiendo de este cuerpo de bomba, lleva un medio de acople al objeto a hinchar, en su terminal libre.

65

103168



4 - Inflador, según reivindicaciones de 1 a 3 caracterizado por el hecho de que uno de los cuerpos del mismo, obtenido a base de chapa metálica conformada por estampación, lleva en uno de sus extremos una argolla de suspensión.

5 - INFLADOR DE PEDAL.

-----

Todo según va descrito en la presente memoria que consta de cuatro hojas foliadas y mecanografiadas por una sóla cara con un total de setenta y siete líneas y hoja de dibujos que adjunto se acompaña.

Madrid 17 diciembre 1963

p.a.

103168

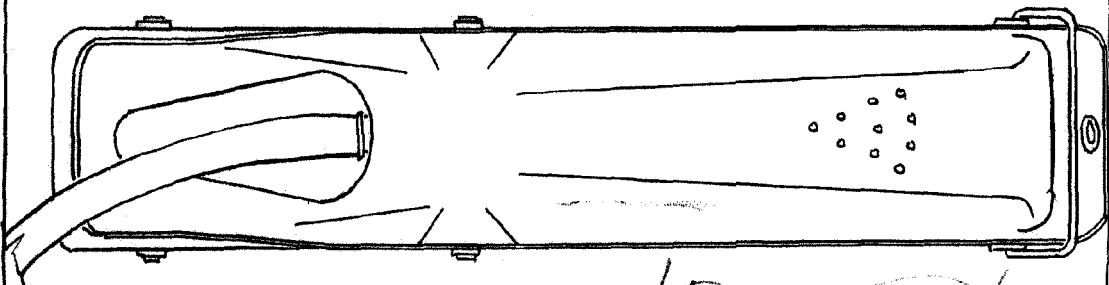
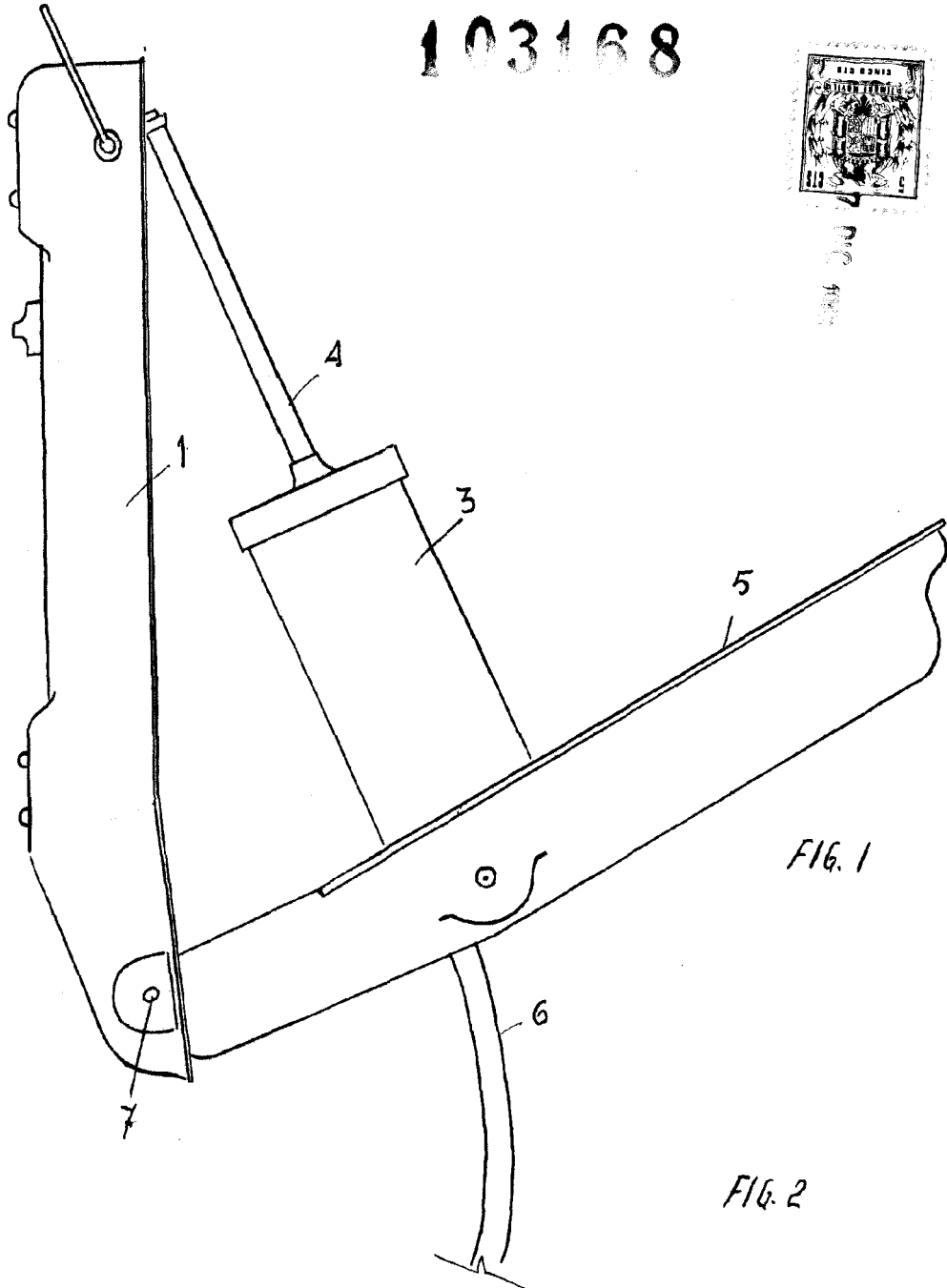

ESCALA VARIABLE

MADRID 14 Diciembre 1965