

103143

MODELO DE UTILIDAD

por "Un soporte para la exhibición y venta de productos",
a favor de Don José Ribera Torrades, de nacionalidad espa-
ñola, domiciliado en Barcelona, calle Padilla, 342, 5º, 4ª.

=====

MEMORIA DESCRIPTIVA

En el terreno comercial, tiene una importancia extra-
ordinaria, en la venta de artículos de consumo:

- que el producto se halla exhibido en el punto de venta,
especialmente si se quiere aprovechar cualquier otro es-
- 5. fuerza publicitario fuera del mismo;
- que esta exposición se haga en forma efectivamente atrac-
tiva, tanto para llamar la atención del posible consumidor,
como para prestigio del propio establecimiento;
- que el artículo resulte presentado de manera seductora
- 10. y al alcance de la mano del posible comprador, para que
éste no deba efectuar ningún esfuerzo para tenerlo en sus
manos;
- que esta ~~exhibición~~ exhibición se realice en un espacio mínimo, dada



la cada vez mayor escasez de superficie en los estableci-
 15. mientos, conjugada con la mayor cantidad de artículos a
 exhibir.

El soporte para la exhibición y venta de productos
 que se describe por el actual Modelo de utilidad, cumple
 perfectamente estos puntos, a la vez que contempla facto-
 20. res tan interesantes para la firma que suministra el expo-
 sitor, como son la economía en el coste del mismo, su du-
 ración, e incluso su estabilidad.

Para más fácil descripción de este soporte, se re-
 fiere al dibujo adjunto. Como puede verse, consta de un
 25. armazón 1 de alambre, integrando la base 2 y el dorso 3.
 La base 2 es plana, tiene las "orejas" laterales 4 para
 alojar el producto a exhibir, hallándose también provis-
 ta de las patas inferiores 5 para estabilidad del sopor-
 te sobre una superficie plana. El dorso 3, está destina-
 30. do a publicidad, bien sea por una simple lámina 6 o de un
 anuncio luminoso 7, intermitente o no; también tiene este
 dorso 3, la prolongación superior 8 por si interesara col-
 gar el soporte.

En el dibujo, la figura I es una vista en perspectiva
 35. del soporte, la figura II es una vista lateral del soporte,
 mostrando publicidad luminosa en su dorso; y la figura III
 indica otro ejemplo dentro de las características descritas.

A los efectos legales de este Modelo de utilidad, se-
 rá variable cuanto no afecte o altere la esencialidad des-
 40. crita.

NOTA.

Se reivindica como objeto de este Modelo de utilidad:
 1. Un soporte para la exhibición y venta de productos, ca-
 racterizado por estar formado por una estructura alámbrica,



45. formando un receptáculo para contener el producto a exhibir, provisto de patas para su sustentación, y formando también una prolongación dorsal para soporte publicitarios
2. Un soporte para la exhibición y venta de productos.

Consta esta memoria de tres hojas foliadas y mecanografiadas por una sola cara, y del dibujo unido a la misma.

50. Barcelona a dos de diciembre de mil novecientos sesenta y tres.

José Ribera

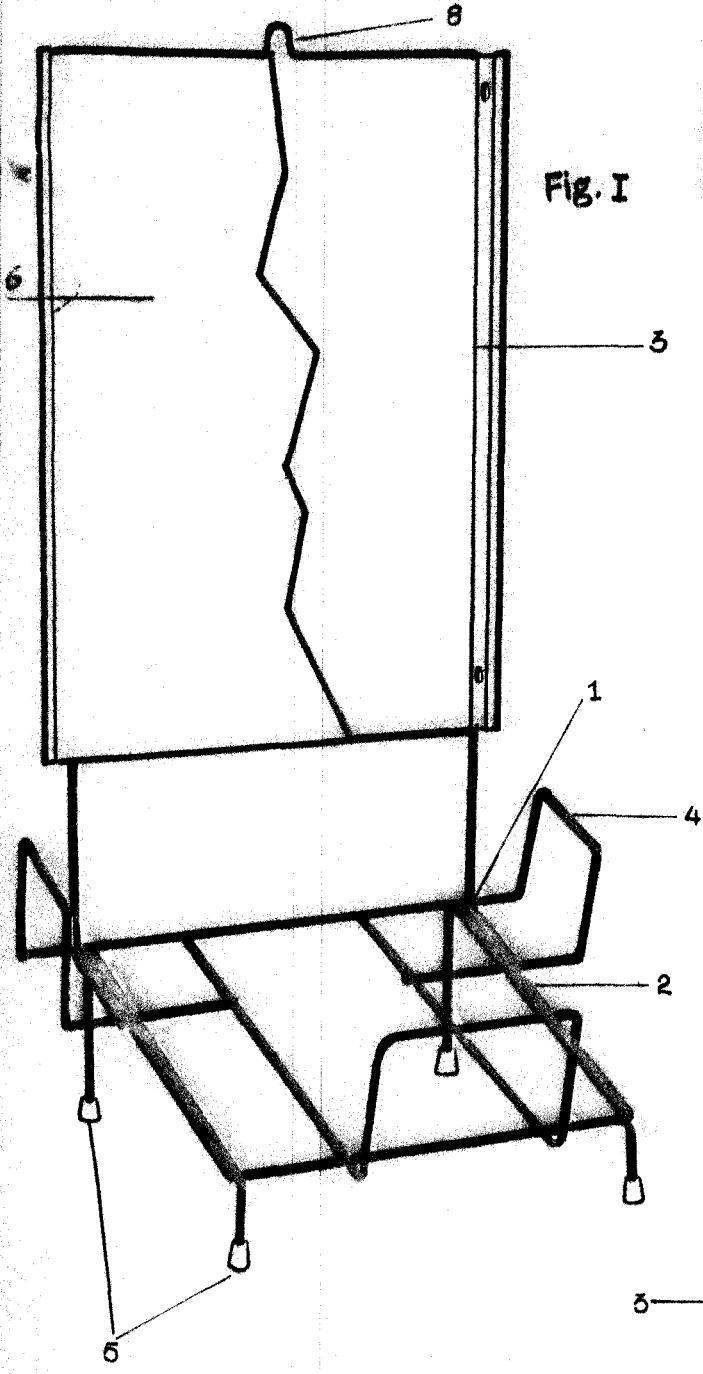

Fig. I

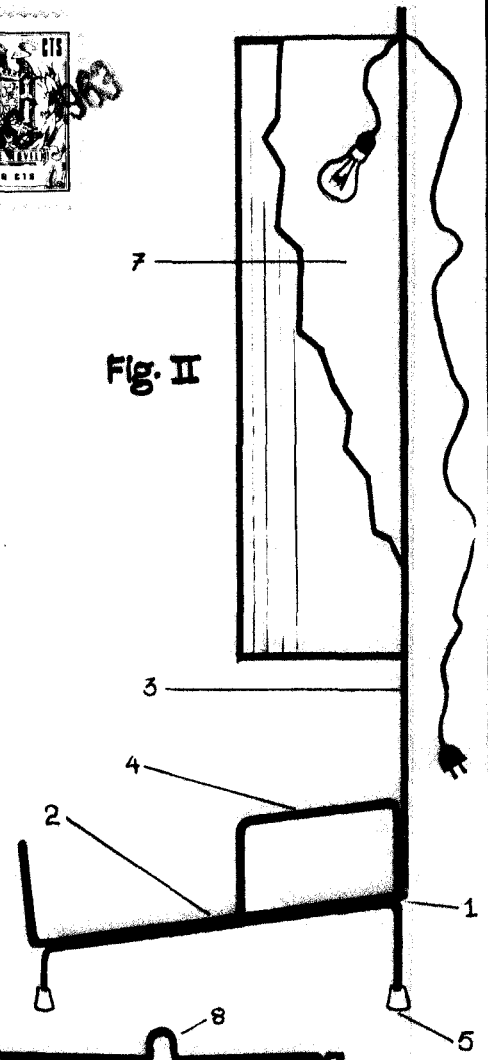
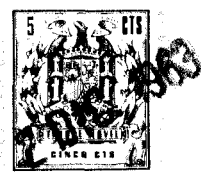

Fig. II

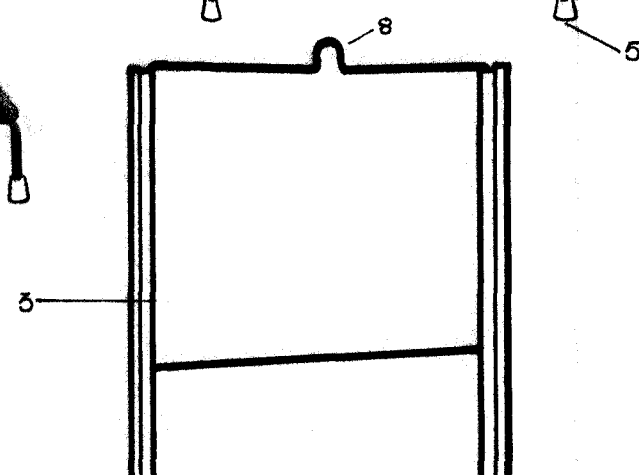

Fig. III

Barcelona, 2 diciembre 1963

Jose Ribera

ESCALA VARIABLE

