



Grupo 7° Clase 61a

## MEMORIA DESCRIPTIVA

de la PATENTE DE INVENCION, por 20 años, solicitada à favor de Don Ramón Pujol Guell, residente en Barcelona, para "UN PERFECCIONAMIENTO EN LA FABRICACION DE LAS CAJAS METALICAS DE DERIVACION DE LAS INSTALACIONES ELECTRICAS".

La Patente de Invención a que se refiere la presente memoria descriptiva está destinada a garantizar la propiedad así como la explotación exclusiva de un perfeccionamiento introducido en la fabricación de las cajas de derivación de las instalaciones eléctricas.

El perfeccionamiento de que se habla afecta a la forma de llevar a cabo la fabricación del cuerpo de tales cajas. En efecto, tales cuerpos se fabrican actualmente de plancha metálica debidamente recortada y configurada y en los bordes respectivos unidos por agrafado, soldadura o en otra forma cualquiera. La mejora mencionada consiste en fabricar los referidos cuerpos de plancha metálica, por embutido, de una sola pieza, sin junta ni unión de ninguna clase.

Para la mejor comprensión del objeto de la Patente de que se habla se acompañan los dibujos de la hoja adjunta en los que se representan en las Figs. 1 y 2, una de las mencionadas cajas en vista de frente y en proyección lateral respectivamente y la Fig. 3 es una variante de la misma.

Como se muestra en dichos dibujos la caja de referencia comprende un cuerpo -I-, que en ambos bordes forma unas pesta-



ñas -1'- y -1''- la primera para la sustentación del fondo -2- de la caja, de material aislante, y la segunda para la retención del recubrimiento interior -3-, también de material aislante, del propio cuerpo -1-.

Completa esta caja la tapa -4-, que en el caso que se detalla queda ajustada à presión sobre el cuerpo -1-, en tanto que en la forma representada en la Fig. 3, tiene lugar mediante unos tornillos -5-, fijados en unas prolongaciones -6-, que el cuerpo -1-, presenta interiormente y tales tornillos pasan por unas aberturas -7-, debidamente configuradas practicadas en la tapa -4-. Sin embargo esta forma de fijación de la tapa podrá ser sumamente variable.

La mejora de que se habla consiste en que el cuerpo -1- sea de una sola pieza, de plancha metálica, configurado por embutido y sin junta ni unión de ninguna clase.

Como es consiguiente la mencionada mejora podrá aplicarse a cajas de cualquier forma y tamaño.

También será variable la clase de metal o aleación metálica de la plancha empleada.

Además tales cajas podrán llevar toda clase de aditamentos fijados al cuerpo de la misma, ya sea por soldadura, roblo-nado o en otra forma cualquiera.

En cuanto a las máquinas y aparatos utilizados en la realización práctica del perfeccionamiento descrito serán variables, como lo será cuanto no altere, cambie o modifique la esencialidad de la Patente descrito.

===== N O T A =====

Esta Patente se refiere a "UN PERFECCIONAMIENTO EN LA FABRICACION DE LAS CAJAS METALICAS DE DERIVACION DE LAS INSTALACIONES ELECTRICAS" Grupo 7º Clase 61ª, debiendo recaer sobre la



← 3 →

7 siguiente REIVINDICACION en la que se determina su mencionado objeto:

REIVINDICA el recurrente la propiedad y explotación exclusiva del mencionado perfeccionamiento que esencialmente consiste en que el cuerpo de las cajas metálicas de derivación, mencionadas, sea fabricado de una sola pieza, de plancha metálica, por embutido, sin junta ni unión alguna, tal y como se detalla en la descripción que antecede y se representa en los dibujos de la hoja adjunta.

Consta la presente memoria descriptiva de tres hojas foliadas escritas por una sola cara.

Barcelona 10 de Junio de 1927

P. A.



FIG. 1

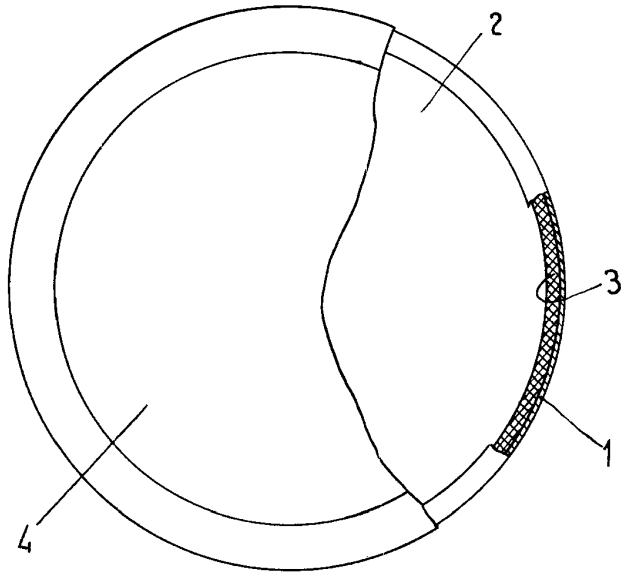

FIG. 2

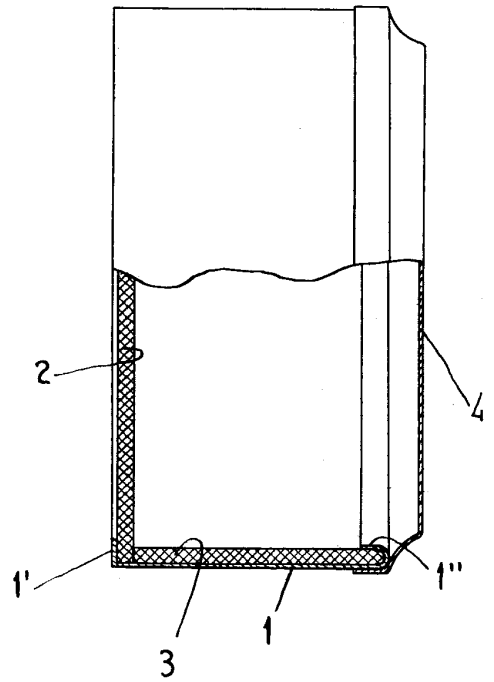
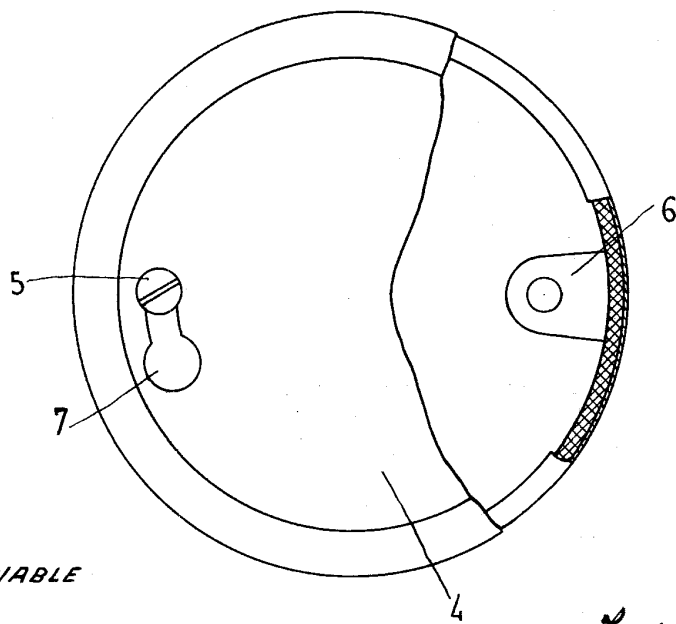

FIG. 3



ESCALA VARIABLE

10 Junio 1907  
H. P. ...