



102853

M O D E L O
D E
U T I L I D A D

por "LLAVE DE TUERCAS PARA RUEDAS DE CAMIONES O SIMILARES",
a favor de DON RODRIGO ADELL ROIG, de nacionalidad española,
domiciliado en SAN CARLOS DE LA RAPITA (Tarragona), San
Isidro, nº 33.

= . =

MEMORIA DESCRIPTIVA

El presente modelo de utilidad se refiere a una
llave de tuercas para ruedas de camiones o similares.

Más concretamente, consiste el modelo en una
cruceta, cuyo vástago central comprende en un extremo
5. una boca exagonal para las cabezas de las tuercas, mien-
tras que su extremo opuesto presenta una pestaña para
extracción de los tapacubos de las ruedas.

Los brazos de la cruceta son iguales y sobre
ellos deslizan unos manguitos para aumentar la longitud
10. del brazo de palanca, los cuales se fijan mediante un

902853



pestillo de bola de retención.

El vástago presenta en la zona superior a la cruceta una empuñadura giratoria, que permite la rotación del vástago con independencia de dicha empuñadura.

5. Con el fin de facilitar la explicación, se acompaña a la presente memoria una lámina de dibujos en la que se ha representado un caso de realización que se cita a título de ejemplo.

En el dibujo:

10. La figura 1, representa una vista en perspectiva de la llave, según el modelo.

La figura 2, muestra una vista parcial de la misma, en la que se aprecia la disposición de la empuñadura y manguitos deslizables.

15. Haciendo referencia a las figuras, se aprecia en su realización, una llave para tuercas de camiones constituida por un vástago -1-, dotado de cruceta -2-, sobre cuyos brazos iguales deslizan manguitos -3-, que engatillan mediante sus ranuras -4-, en pestillos de bola -5- y resorte -6-, previstos en cavidades de los extremos de los brazos de la cruceta -2-.

20. El vástago 1, presenta en su extremo una boca exagonal para las cabezas de las ~~tuercas~~, mientras que en el opuesto comprende una pestaña circular -7-, para extracción de tapacubos, comprendiendo a su vez una empuñadura giratoria -8- para mayor facilidad de manobra.

25. El modelo, dentro de su esencialidad puede ser llevado a la práctica en otras formas que difieran en detalle de la indicada a título de ejemplo en la descripción, a las cuales alcanzará igualmente la protec-
- 30.



102853

ción que se recaba. Podrá, pues, construirse cualquier forma y tamaño, con los materiales más adecuados, por quedar todo ello comprendido en espíritu de las reivindicaciones.

= . =

N O T A

5.

Descrito el objeto y utilidad de la invención, lo que se declara como no divulgado ni practicado en España, comprende las siguientes reivindicaciones:

10.

1. Llave de tuercas para ruedas de camiones o similares, caracterizado esencialmente por el hecho de estar constituida por un vástago central que presenta dos brazos normales al mismo y de igual longitud, formando una cruceta, presentando los extremos de estos brazos un pestillo de bola retráctil por resorte, para engatillar en unas ranuras propias de unos manguitos deslizables axialmente sobre dichos brazos, que en su posición extendida aumentan el brazo de palanca de la cruceta.

15.

20.

2. Llave, según la reivindicación 1, en la que el vástago presenta una boca exagonal para las cabezas de las tuercas mientras que en el extremo opuesto a esta boca comprende una pestaña para extracción de los tapacubos de las ruedas, estando dotado a su vez de una empuñadura

102853



giratoria para facilidad de maniobra.

3. Llave de tuercas para ruedas de camiones no similares.

5. Según se describe y reivindica en la presente memoria que consta de cuatro hojas, foliadas y escritas a máquina por una sola cara, acompañadas de una lámina de dibujos.

Madrid, a

13 DIC. 1963

RODRIGO ADELL ROIG

p. a.

JAIMÉ ISEÑ MIRALLES

(P.P.)

dece

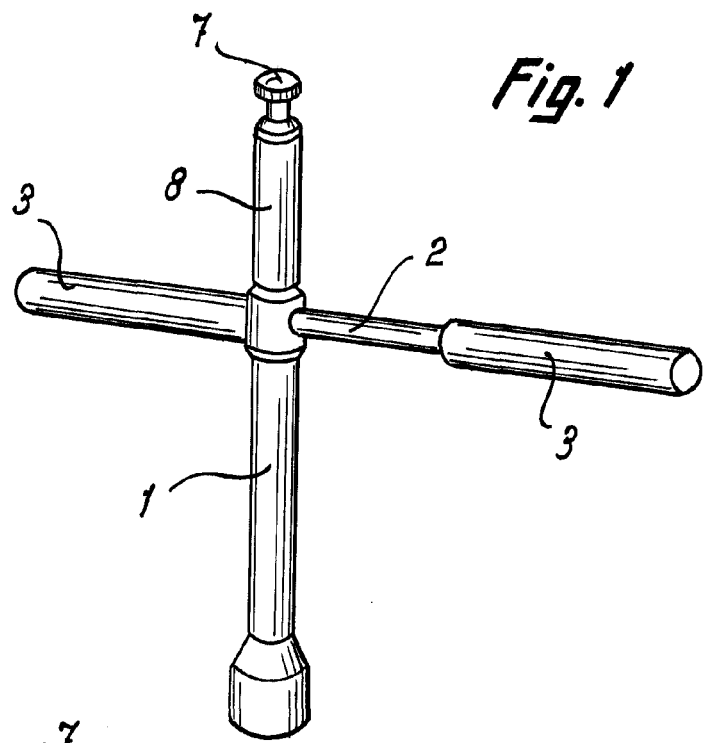

Fig. 1

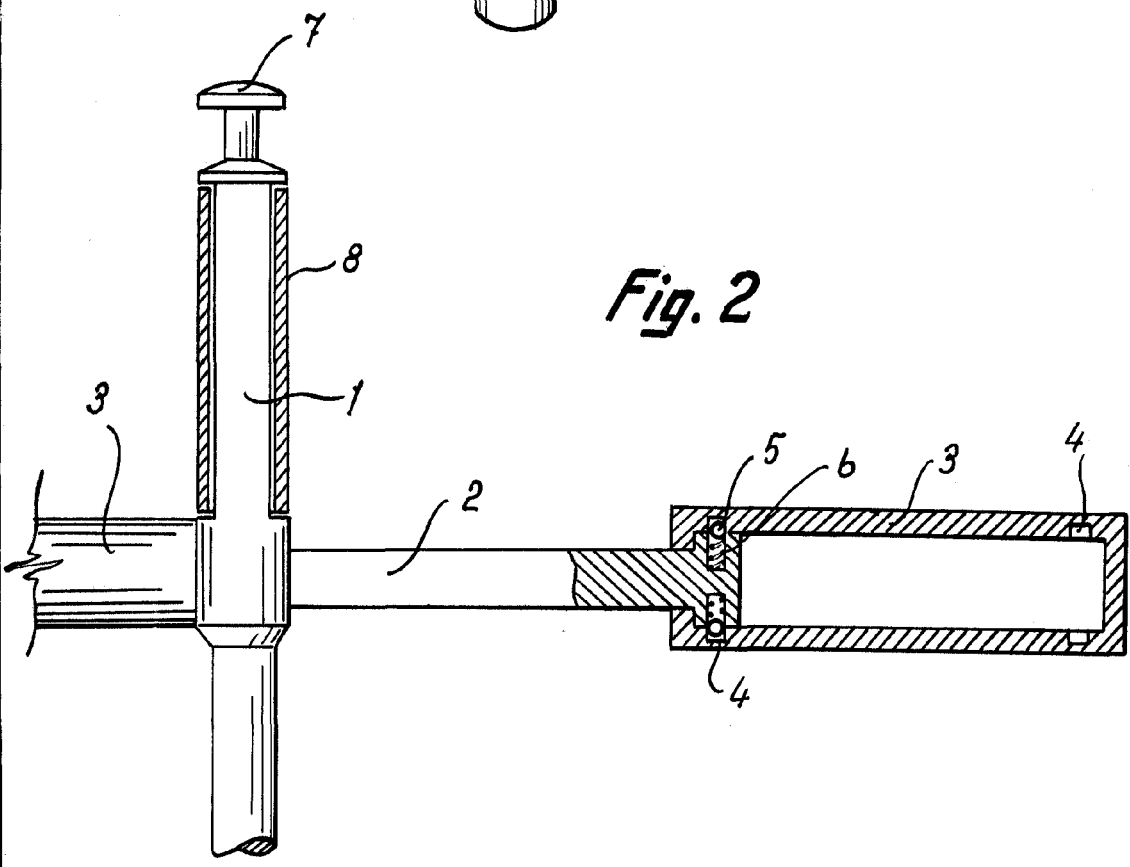

Fig. 2

Madrid, 1963
Jaime Isern
p.p.
[Signature]